



Dell 3330dn Lazer Yazıcı

Kullanıcı Kılavuzu

İçindekiler

Güvenlik Bilgileri.....	9
Yazıcıyı tanıma.....	11
Yazıcı hakkında bilgi bulma.....	11
Yazıcı konfigürasyonları.....	12
Yazıcı kontrol panelini anlama.....	14
Standart çıkış selesini ve kağıt durdurucuyu kullanma.....	17
Diğer yazıcı ayarları.....	19
Yazıcı için konum seçme.....	19
Dahili seçenekleri takma.....	20
Kullanılabilir dahili seçenekler	20
Dahili seçenekleri takmak için sistem kartına erişme	20
Bellek kartı takma.....	21
Bir bellek kartı veya bellek kartı takma.....	23
Donanım seçeneklerini kurma.....	25
İsteğe bağlı bir çekmece takma	25
Kabloları takma.....	26
Kablolu ağa yazıcıyı kurma.....	27
Yazıcı yazılımını kurma.....	29
Yazıcının kurulumunu kontrol etme.....	30
Menü ayarları sayfası yazdırma	30
Bir ağ ayarları sayfası yazdırma.....	30
Kağıt ve özel ortam yükleme.....	32
Kağıt Boyutunu ve Kağıt Türünü ayarlama.....	32
Universal kağıt ayarlarını yapılandırma.....	32
Tepsilere kağıt yükleme.....	34
Çok amaçlı besleyiciyi kullanma.....	38
Tepsileri bağlantılandırma ve bağlantılarını kaldırma.....	42
Tepsileri bağlantılandırma	42
Tepsilerin bağlantısını kaldırma	43
Özel Tür <x> adı atama	43
Özel Tür <x> adını değiştirme.....	44
Kağıt ve özel ortamlar ile ilgili kurallar.....	45
Kağıtlarla ilgili kurallar.....	45

Kağıt özellikleri	45
Kabul edilemez kağıtlar	46
Kağıt seçme	46
Matbu formları ve antetli kağıtları seçme	47
Geri dönüştürülmüş kağıt ve diğer ofis kağıtlarını kullanma	47
Kağıtları saklama	47
Desteklenen kağıt boyutları, türleri, ağırlıkları ve kapasiteleri.....	48
Yazıcı tarafından desteklenen kağıt boyutları	48
Yazıcı tarafından desteklenen kağıt türleri ve ağırlıkları	49
Kağıt kapasiteleri.....	50
Yazılıma genel bakış.....	51
Durum İzleme Merkezi.....	51
Sürücü Profil Düzenleyicisi.....	51
Dell Yazıcı Uyarı Yardımcı Programı.....	51
İsteğe bağlı XPS sürücüsünü kurma.....	52
Dell Toner Management System.....	53
Yazdırma Durumu Penceresi	53
Dell Yazıcı Sarf Malzemeleri Yeniden Sipariş Uygulaması.....	53
Yazdırılıyor.....	54
Bir belge yazdırma.....	54
Özel ortamlara yazdırma.....	55
Antetli kağıt kullanma ile ilgili ipuçları	55
Saydamları kullanma hakkında ipuçları	56
Zarfları kullanma hakkında ipuçları	57
Etiketleri kullanma hakkında ipuçları	57
Stok kartı kullanma hakkında ipuçları	58
Gizli ve diğer bekletilen işleri yazdırma.....	59
İşleri yazıcıda bekletme.....	59
Gizli ve diğer bekletilen işleri yazdırma	59
Bilgi sayfalarını yazdırma.....	61
Bir yazı tipi örnek listesini yazdırma	61
Bir dizin listesi yazdırma.....	61
Yazdırma kalitesi sınaama sayfalarını yazdırma.....	61
Bir yazdırma işini iptal etme.....	62
Yazıcı kontrol panelinden bir yazdırma işini iptal etme	62
Bilgisayardan bir yazdırma işini iptal etme	62
Sıkışmaları giderme.....	64
Sıkışmaları önleme.....	64

Sıkışma bölgelerine erişim.....	65
200 kağıt sıkışması.....	66
201 kağıt sıkışması.....	67
202 kağıt sıkışması.....	68
231 kağıt sıkışması.....	70
233 kağıt sıkışması.....	71
234 kağıt sıkışması.....	71
235 kağıt sıkışması.....	72
242 kağıt sıkışması.....	72
251 kağıt sıkışması.....	73

Yazıcı menülerini anlama.....75

Menüler listesi.....	75
Kağıt menüsü.....	76
Varsayılan Kaynak menüsü	76
Kağıt Boyutu/Türü menüsü	76
ÇA Yapılandırma menüsü	79
Boyut Değiştir menüsü	80
Kağıt Dokusu menüsü	80
Kağıt Ağırlığı menüsü.....	81
Kağıt Yükleme menüsü	83
Özel Türler menüsü.....	84
Universal Ayarları menüsü	84
Raporlar menüsü.....	85
Raporlar menüsü.....	85
Ağ/Portlar menüsü.....	86
Etkin NIC menüsü	86
Standart Ağ ve Ağ <x> menüleri	86
Raporlar menüsü (Ağ/Bğİnt. Nokt. menüsünde)	88
Ağ Kartı menüsü	88
TCP/IP menüsü.....	89
IPv6 menüsü	90
AppleTalk menüsü	90
NetWare menüsü	91
USB menüsü	92
Paralel menüsü	93
SMTP Ayarları menüsü	95
Güvenlik menüsü.....	97
Çeşitli menüsü.....	97
Gizli Yazdırma menüsü	97
Güvenlik Dntm. Gnlğ. menüsü	98

Tarih/Saati Ayarla menüsü.....	99
Ayarlar menüsü.....	100
Genel Ayarlar menüsü	100
Ayarlar menüsü	103
Son İşlem menüsü	104
Kalite menüsü	106
Yardımcı programlar menüsü.....	107
XPS menüsü	107
PDF menüsü	108
PostScript menüsü	108
PCL Öykün menüsü	108
HTML menüsü.....	111
Resim menüsü	112
Yazıcı mesajlarını anlama.....	113
Durum ve hata mesajları listesi.....	113
Yazıcının bakımını yapma.....	127
Yazıcının dışını temizleme.....	127
Sarf malzemelerini saklama.....	127
Sarf malzemelerinden tasarruf etme.....	128
Sarf malzemelerinin durumunu bir ağ bilgisayarından kontrol etme.....	128
Sarf malzemesi sipariş etme.....	129
Bir ağa bağlı yazıcı.....	129
Yerel olarak bir bilgisayara bağlanmış yazıcı.....	129
Sarf malzemelerini değiştirme.....	129
Toner kartuşunu değiştirme	129
Fotokondüktör kitini değiştirme	131
Yazıcıyı taşıma.....	134
Yazıcıyı başka bir yere taşıma	134
İdari destek.....	135
Yerleşik Web Sunucusunu kullanma.....	135
Sanal ekranı kontrol etme.....	135
Aygıt durumunu kontrol etme.....	135
Raporları görüntüleme.....	135
Sarf malzemesi bildirimlerini yapılandırma.....	136
Gizli yazdırma işlerini değiştirme.....	136
Güç Tasarrufunu Ayarlama.....	137
E-posta uyarıları kurma.....	137

Varsayılan fabrika ayarlarını geri yükleme..... 138

Sorun giderme..... 139

Temel yazıcı sorunlarını giderme..... 139

Yazıcı kontrol paneli ekranı boş veya yalnızca baklava dilimleri gösteriliyor..... 139

Yazdırma sorunlarını çözme..... 139

İşler yazdırılmıyor..... 139

Gizli veya diğer bekletilen işler yazdırılmıyor..... 140

Çok-dilli PDF'ler yazdırılmıyor..... 140

İşlerin yazdırılması beklenenden uzun sürüyor..... 141

İş yanlış tepside veya yanlış kağıda yazdırılıyor..... 141

Hatalı karakterler yazdırılıyor..... 141

Tepsi bağlantılandırma çalışmıyor..... 141

Büyük işler harmanlanmıyor..... 142

Beklenmeyen sayfa kesilmeleri oluşuyor..... 142

Yazdırma sırasında zarf mühürleri..... 142

Seçenek sorunlarını çözme..... 143

Seçenek doğru çalışıyor veya kurulduktan sonra kapanıyor..... 143

Çekmeceler..... 143

Önbellek kartı..... 143

Bellek kartı..... 144

Kağıt besleme sorunlarını çözme..... 144

Kağıt çok sık sıkışıyor..... 144

Sıkışma temizlendikten sonra kağıt sıkışması mesajı kalıyor..... 144

Sıkışma giderildikten sonra sıkışan sayfa yeniden yazdırılmıyor..... 144

Yazdırma kalitesi sorunlarını çözme..... 145

Yazdırma kalitesi sorunlarını görme..... 145

Boş sayfalar..... 146

Karakterler tırtıklı veya kenarları düz değil..... 146

Kırılmış resimler..... 146

Gri arka plan..... 147

Hayalet resimler..... 147

Hatalı kenar boşlukları..... 148

Kağıt kıvrılması..... 148

Yazdırılan sayfa çok koyu..... 149

Yazdırılan sayfa çok açık..... 150

Çarpık yazdırılıyor..... 151

Sayfada toner sisi veya arka plan gölgesi var..... 151

Toner çıkıyor..... 151

Toner benekleri var..... 152

Transparan yazdırma kalitesi kötü..... 152

Kesikli yatay çizgiler..... 152

Kesikli dikey çizgiler..... 153

Saydamların veya kağıdın üzerinde sürekli siyah veya beyaz çizgiler görünüyor	154
Yerleşik Web Sunucusu açılmıyor.....	154
Ağ bağlantılarını kontrol edin	154
Ağ ayarlarını kontrol edin	154

Ek.....	155
----------------	------------

Dizin.....	157
-------------------	------------

Güvenlik Bilgileri

Güç kaynağı kablosunu, ürünün yakınında bulunan ve kolayca erişilebilen düzgün topraklanmış bir elektrik prizine takın.

⚠ DİKKAT—ELEKTRİK ÇARPMA TEHLİKESİ: Şimşekli havalarda, bu ürünü kurmayın veya güç kaynağı kablosu veya telefon gibi elektrik tesisatı veya kablo döşeme işlemlerini yapmayın.

Bu elkitabında açıklananlar dışındaki hizmet ve onarımlar için yetkili servise başvurun.

Bu ürün, üreticiye ait parçalar kullanılarak sıkı küresel güvenlik standartlarına uygun olacak şekilde tasarlanmış, test edilmiş ve bu standartlara uygun olduğu onaylanmıştır. Bazı parçaların güvenlik özellikleri daima açık olmayabilir. Üretici, başka yedek parçaların kullanılmasından sorumlu değildir.

⚠ DİKKAT—ELEKTRİK ÇARPMA TEHLİKESİ: Tüm dış bağlantıların (Ethernet ve telefon sistem bağlantıları gibi) işaretli eklenti bağlantı noktalarına doğru yapılmış olduğundan emin olun.

⚠ DİKKAT—YARALANMA TEHLİKESİ: Bu üründe bir lazer düzeneği kullanılmaktadır. Burada belirtilenler dışında kontrol veya ayar veya prosedür kullanımı tehlikeli radyasyon enerjisi yayılmasına neden olabilir.

Bu ürün yazdırma ortamını ısıtan bir yazdırma prosesi kullanır ve ısınma bazı ortamların emisyon yaymasına neden olabilir. Muhtemel zararlı emisyonların önüne geçmek için, kullanım kılavuzunda yazdırma ortamı seçimi ile ilgili bölümü anlamanız gerekir.

⚠ DİKKAT—SICAK YÜZEY: Isıtıcı ve yazıcının yakın bölgesi sıcak olabilir. Sıcak bir yüzeyin neden olabileceği bir yaralanma riskini azaltmak için, bu alandan kağıt almadan önce yüzeyin soğumasını bekleyin.

⚠ DİKKAT—YARALANMA TEHLİKESİ: Yazıcıyı kaldırmak için iki yanındaki tutma yerlerini kullanın ve yazıcıyı yere koyarken parmaklarınızın altında kalmadığından emin olun.

⚠ DİKKAT—YARALANMA TEHLİKESİ: Güç kablosunu bükmeyin, eğmeyin, çarpmayın veya üzerine ağır nesnelere koymayın. Güç kablosunu aşınma veya baskıya maruz bırakmayın. Güç kablosunu mobilya ve duvarlar gibi nesnelere arasına sıkıştırmayın. Güç kablosu hatalı kullanılırsa, yangın veya elektrik çarpması riski oluşabilir. Hatalı kullanım işaretleri olup olmadığını kontrol etmek için güç kablosunu düzenli olarak inceleyin. İncelemeden önce güç kablosunu elektrik prizinden çıkartın.

⚠ DİKKAT—ELEKTRİK ÇARPMA TEHLİKESİ: Yazıcıyı kurduktan sonra isteğe bağlı çekmece takıyorsanız, devam etmeden önce yazıcıyı kapatın ve güç kablosunu prizden çıkarın.

⚠ DİKKAT—ELEKTRİK ÇARPMA TEHLİKESİ: Yazıcıyı kurduktan sonra sistem katına erişiyor veya isteğe bağlı donanım ya da bellek aygıtları takıyorsanız, devam etmeden önce yazıcıyı kapatın ve güç kablosunu prizden çıkarın. Yazıcıya bağlı başka aygıtlarınız varsa, bu aygıtları kapatın ve yazıcıya giren tüm kabloları prizden çıkarın.

⚠ DİKKAT—ELEKTRİK ÇARPMA TEHLİKESİ: Yazıcının dış yüzeyini temizlerken elektrik çarpması riskini önlemek için, devam etmeden önce güç kablosunu prizden çıkarın ve yazıcının tüm kablolarını sökün.

Lityum pili değiştirirken dikkatli olun.

⚠ DİKKAT—YARALANMA TEHLİKESİ: Lityum piller yanlış değiştirildiği takdirde patlayabilir. Yalnızca aynı veya eşdeğer tipte bir lityum pille değiştirin. Bir lityum pili yeniden şarj etmeyin, sökmeyin veya yakmayın. Kullanılmış pilleri üreticinin talimatlarına ve yerel yönetmeliklere uygun şekilde atın.

⚠ DİKKAT—YARALANMA TEHLİKESİ: Yaralanmamak veya yazıcıya zarar vermemek için yazıcıyı taşımadan önce aşağıdaki kurallara uyun:

- Gc dğmesini kullanarak yazıcıyı kapatın ve gc kablosunun fişini prizden çekin.
- Yazıcıyı taşımadan önce tm kablolarını çıkarın.
- Çekmeceyi ve yazıcıyı aynı anda kaldırmaya çalıřmak yerine, yazıcıyı isteęe baęlı çekmecedен kaldırın ve bir kenara koyun.

Not: Yazıcıyı isteęe baęlı çekmecedен kaldırmak için yazıcının iki yanındaki tutma yerlerini kullanın.

Yazıcıyı tanıma

Yazıcı hakkında bilgi bulma

Ne arıyorsunuz?	Aradığınız bilginin bulunduğu yer
Başlangıç kurulumu yönergeleri: <ul style="list-style-type: none">• Yazıcıyı bağlama• Yazıcı yazılımını yükleme	Kurulum belgeleri-Yazıcıya birlikte gelen kurulum belgeleri.
Yazıcının kullanılmasına yönelik ek kurulum ve yönergeler: <ul style="list-style-type: none">• Kağıt veya özel ortam seçme ve depolama• Kağıt yükleme• Yazıcı modelinize bağlı olarak yazdırma, kopyalama, tarama ve faks gönderip alma görevlerini gerçekleştirme• Yazıcı ayarlarını yapılandırma• Belge ve fotoğrafları görüntüleme ve yazdırma• Yazıcı yazılımını kurma ve kullanma• Yazıcı modelinize bağlı olarak ağda yazıcıyı kurma ve yapılandırma• Yazıcının bakımını yapma ve yazıcıyı koruma• Sorun giderme	<i>Kullanıcı Kılavuzu-Kullanıcı Kılavuzu, Yazılım ve Belgeler</i> CD'sinde mevcuttur. Güncellemeler için, support.dell.com adresinde Web sitemizi kontrol edin.
Yazıcı yazılımının kullanılmasına yardım etme	Windows veya Mac Yardımı-Yazıcı yazılımı programını veya uygulamasını açın ve sonra Yardım ögesini tıklatın. Bağlama-duyarlı bilgileri görüntülemek için  ögesini tıklatın. Notlar: <ul style="list-style-type: none">• Yardım, yazıcı yazılımıyla otomatik olarak yüklenir.• Yazıcı yazılımı, işletim sisteminize bağlı olarak yazıcı Programı klasörünüzde veya masaüstünde bulunur.
En son ek bilgiler, güncellemeler ve teknik destek: <ul style="list-style-type: none">• Belgeler• Sürücü karşıdan yükleme dosyaları• Ürün yükseltmeleri• Hizmet çağırısı ve onarım bilgileri• Sipariş durumu• Canlı sohbet desteği• E-posta desteği• Telefon desteği	Dell Destek Web sitesi- support.dell.com Not: Bölgenizi seçin ve sonra uygun destek sitenizi görüntülemek için ürününüzü seçin. Bölge veya ülkenizin destek telefon numaraları ve çalışma saatleri, Destek Web sitesinde bulunabilir. Destek birimiyle görüştüğünüzde size daha hızlı hizmet sunabilmeleri için şu bilgileri hazır bulundurun: <ul style="list-style-type: none">• Servis Etiketi• Hızlı Servis Kodu Not: Servis Etiketi ve Hızlı Servis Kodu, yazıcınızda bulunan etiketlerde görüntülenir.

Ne arıyorsunuz?	Aradığınız bilginin bulunduğu yer
<ul style="list-style-type: none"> • Yazılım ve Sürücüler-Yazıcınız için onaylı sürücüler ve Dell yazıcı yazılımı için yükleyiciler • Benioku dosyaları-Deneyimli kullanıcılar veya teknisyenler için son-dakika teknik değişiklikleri ya da gelişmiş teknik referans belgeleri 	<p><i>Yazılım ve Belgeler</i> CD'si</p> <p>Not: Dell bilgisayarınızı ve yazıcınızı aynı anda aldıysanız, yazıcınızın belgeleri ve sürücülerini bilgisayarınıza yüklenmiştir.</p>
<ul style="list-style-type: none"> • Yazıcı için sarf malzemeleri ve aksesuarlar • Yedek kartuşlar 	<p>Dell Yazıcı Sarf Malzemeleri Web sitesi- dell.com/supplies</p> <p>Yazıcı sarf malzemelerini çevrimiçi olarak, telefonla veya seçilmiş perakende mağazalarından satın alabilirsiniz.</p>
<ul style="list-style-type: none"> • Yazıcıyı çalıştırmaya hazırlamak için güvenlik bilgileri • Yasal bilgiler • Garanti bilgileri 	<p><i>Ürün Bilgileri Kılavuzu</i></p>  <p>Not: <i>Ürün Bilgileri Kılavuzu</i>, ülke veya bölgenizde kullanılamayabilir.</p>

Yazıcı konfigürasyonları

Temel model

Aşağıdaki şekilde yazıcının ön kısmı, temel özellikleri veya parçalarıyla gösterilmektedir:

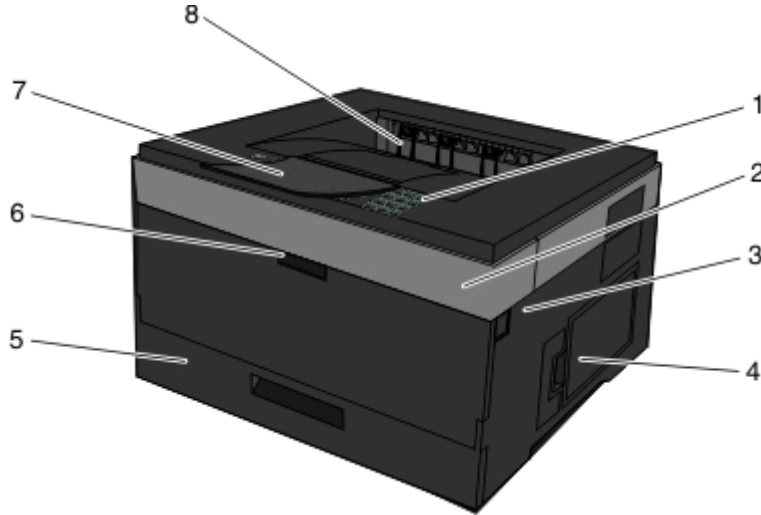

1	Yazıcı kontrol paneli
2	Ön Kapak
3	Ön kapak açma düğmesi

Yazıcıyı tanıma

4	Sistem kartı kapağı
5	Standart 250-yapraklık tepsi (Tepsi 1)
6	Çok amaçlı besleyivi kapağı
7	Kağıt durdurucusu
8	Standart çıkış selesi

Aşağıdaki şekilde yazıcının arka kısmı, temel özellikleri veya parçalarıyla gösterilmektedir:

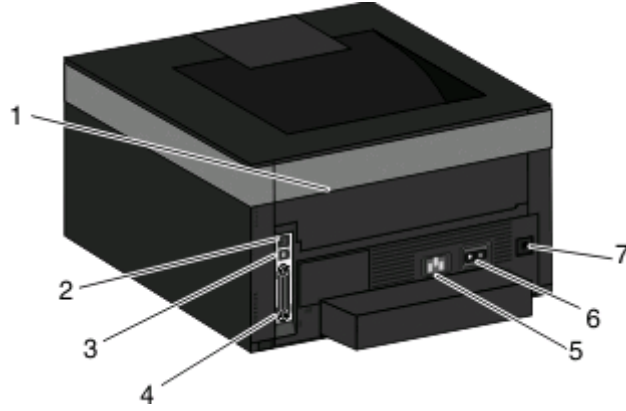

1	Arka kapak
2	Ethernet portu
3	USB portu
4	Paralel bağlantı noktası
5	Güç kablosu girişi
6	Güç anahtarı
7	Kilitleme aygıtı

Yapılandırılmış modeller

Aşağıdaki şekilde isteğe bağlı bir çekmeceyle yapılandırılmış yazıcı gösterilmektedir:

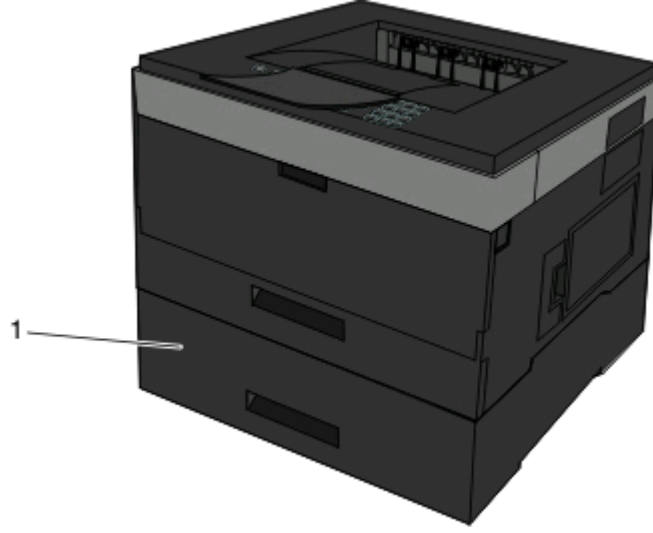

1 İsteğe bağlı tepsi (Tepsi 2)

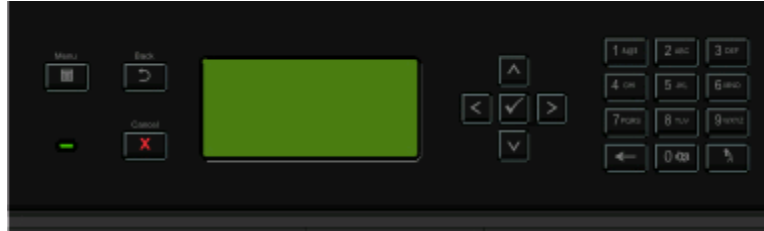

Yazıcı kontrol panelini anlama

Aşağıdaki diyagramda yazıcının kontrol paneli gösterilmektedir:

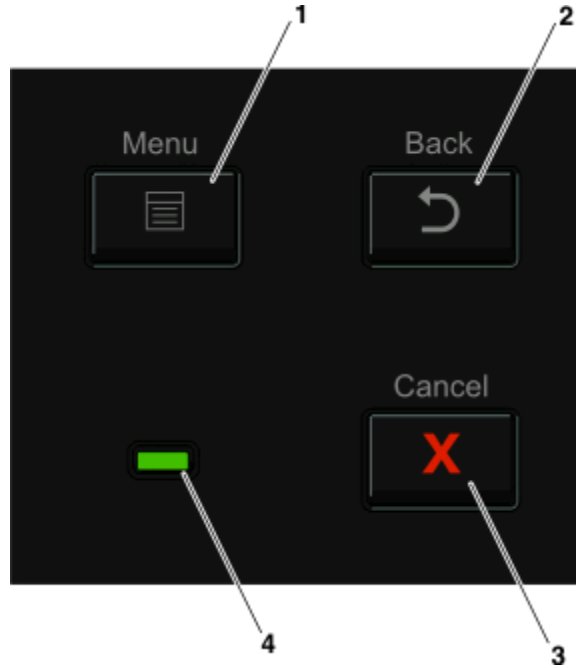

Aşağıdaki diyagramlarda ve tablolarda yazıcı kontrol panelinin öğeleri hakkında daha fazla bilgi verilmektedir:



Öge	Açıklama
1	Menüler düğmesi (☰)  Menüleri açar Not: Menüler yalnızca yazıcı Hazır durumundayken kullanılabilir.
2	Geri düğmesi (↶)  Önceki ekrana geri döndürür
3	İptal düğmesi (✖)  Yazıcının tüm faaliyetlerini durdurur Yazdırma sırasında, ✖ düğmesine basıldığında kısa bir süre Stopping (Durduruluyor) mesajı görüntülenir. Ardından Stopped (Durduruldu) mesajı aralarından seçim yapabileceğiniz bir ayarlar listesiyle görüntülenir.
4	Gösterge ışığı Yazıcının durumunu belirtir: <ul style="list-style-type: none">• Kapalı—Güç kapalı.• Yanıp sönen yeşil—Yazıcı ısınıyor, veri işliyor veya yazdırıyor.• Sürekli yeşil—Yazıcı açık, ama boşta.• Sürekli kırmızı—Kullanıcı müdahalesi gerekiyor.

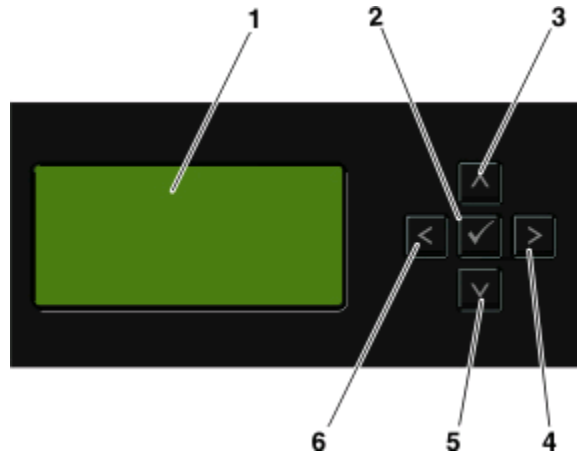

Öge		Açıklama
1	Ekran	Yazıcının durumunu bildiren veya çözülmesi gereken muhtemel yazıcı sorunlarını belirten mesajları gösterir. Bu ekran ayrıca, sıkışıklık giderme gibi görevlerin nasıl yapılacağını gösteren Bana Göster yönergelerinin resimlerini de gösterebilir.
2	Seç düğmesi (✓)	<ul style="list-style-type: none"> • Bir menüyü açar ve menüdeki ilk ögeyi (menü ögesini) açar. • Bir menü ögesini açar ve kullanılabilir değerleri veya ayarları gösterir. Geçerli kullanıcı varsayılan ayarı bir yıldız (*) ile belirtilir. • Görüntülenen menü ögesini yeni kullanıcı varsayılan ayarı olarak kaydeder. <p>Not: Yeni bir ayar kullanıcı varsayılan ayarı olarak kaydedildiğinde, yeni ayarlar kaydedileme veya fabrika varsayılanları geri yüklenene kadar geçerli kalır. Bir yazılım programından seçilen ayarlar da yazıcı kontrol panelinden seçilen kullanıcı varsayılan ayarlarını değiştirebilir veya geçersizleştirebilir.</p>
3, 4, 5, 6	Gezinme düğmeleri	<p>Menüler, menü öğeleri veya ayarlar (değerler veya seçenekler de denir) veya ekranlar ve menü seçenekleri arasında geçiş yapmak için yukarı veya aşağı ok düğmelerine basın.</p> <p>Not: Yukarı veya aşağı ok düğmelerine her basıldığında ilgili listede bir öge hareket edilir.</p> <p>Bir değeri arttırmak veya azaltmak veya metinde bir sonraki sayfaya geçmek için sağ veya sol ok düğmesine basın.</p>



Öge	Açıklama
1	Tuş takımı Ekranda girişler için bir alan varsa numara veya simge girmek için kullanılır.

Standart çıkış selesini ve kağıt durdurucuyu kullanma

Standart çıkış selesi 150 sayfaya kadar 9,07 kg ağırlığında kağıt alır. Yazdırma işlerini ön yüzü aşağı bakacak şekilde alır. Standart çıkış selesinde kağıdın yığılırken selenin önünden kaymasını önleyen bir kağıt durdurucu bulunur. Kağıt durdurucu kağıdın daha tertipli yığılmasına da yardımcı olur.

Kağıt durdurucuyu açmak için ileri dönecek şekilde çekin.

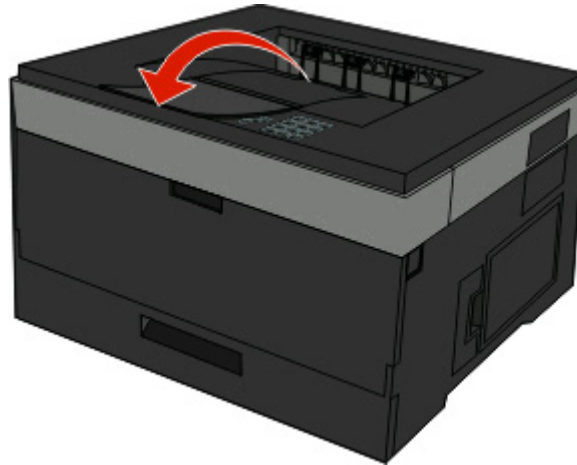

Notlar:

- Saydamların üzerine yeniden yazdırma işlemi yapıyorsanız kağıt durdurucuyu açık konumda bırakmayın. Aksi takdirde saydamlar kırılabılır.
- Yazıcıyı başka bir konuma taşıırken kağıt durdurucunun kapalı olduğundan emin olun.

Diğer yazıcı ayarları

İlave yazıcı ayarlarını tamamladıktan sonra, tüm yazıcı seçeneklerinin doğru kurulduğundan emin olmak için bir menü ayarları sayfası yazdırın. Daha fazla bilgi için, bkz., “Menü ayarları sayfası yazdırma”, sayfa 30. Seçenekler doğru kurulmuşsa, adları bu sayfada görüntülenir. Henüz hiçbir ayar değişikliği yapmadığınız için, sayfayı şimdi yazdırdığınız takdirde tüm *fabrika varsayılan ayarlarını* listeler. Menülerden diğer ayarları seçip kaydettikten sonra bu sayfayı yazdırdığınızda, bu sayfada kullanıcı varsayılan ayarları listelenir.

Kaydedilen ayarlar *kullanıcı varsayılan ayarları* olarak anılır, çünkü kullanıcı (yani siz) tarafından bu değerler seçilmiş ve yeni ayarlar olarak kaydedilmiştir.

Bir kullanıcı varsayılan ayarı siz yeniden menüye girene, başka bir değer seçene ve kaydedene kadar geçerli kalır. Her fabrika varsayılan ayarının yanında bir yıldız (*) görünür, ama bir kullanıcı varsayılan ayarı geçerliyse, yıldız ekranda kullanıcı varsayılan ayarının yanında gösterilir.

Fabrika varsayılan ayarları geri yüklenebilir. Daha fazla bilgi için, bkz., “Varsayılan fabrika ayarlarını geri yükleme”, sayfa 138.

Yazıcı için konum seçme

Yazıcı için konum seçerken, tepsileri ve kapakları açmak için yeterince yer bırakın. Herhangi bir seçenek takmayı düşünüyorsanız, bunlar için de yer bırakın. Şunlar önemlidir:

- Odadaki hava akışının en son ASHRAE 62 standardı revizyonunu karşıladığından emin olunması.
- Düz, sağlam ve sabit bir yüzey sağlanması.
- Yazıcıyı:
 - Klimaların, ısıtıcıların veya vantilatörlerin doğrudan hava akışından uzak tutun
 - Doğrudan güneş ışığı, aşırı nem veya sıcaklık değişimlerinden uzak tutun
 - Temiz, kuru ve tozdan uzak tutun
- Düzgün havalandırma için yazıcının etrafında aşağıda önerilen miktarda alan bırakın:

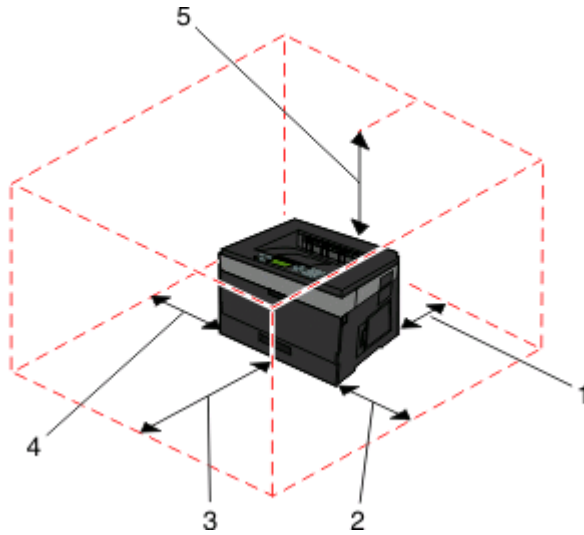

1	Arka	300 mm (12,0 inç)
2	Ön	300 mm (12,0 inç)

3	Sağ taraf	200 mm (8,0 inç)
4	Sol taraf	12,7 mm (0,5 inç)
5	Üst	300 mm (12,0 inç)

Dahili seçenekleri takma

⚠ DİKKAT—ELEKTRİK ÇARPMA TEHLİKESİ: Yazıcıyı kurduktan bir süre sonra sistem kartına erişiyorsanız veya isteğe bağlı donanım veya bellek kartları takıyorsanız, devam etmeden önce yazıcının gücünü kapatın ve elektrik kablosunu prizden çekin. Yazıcıya bağlı başka aygıtlarınız varsa, bu aygıtları kapatın ve yazıcıya giden tüm kablolarını çıkarın.

Yazıcınızın bağlanma yeteneklerini ve bellek kapasitesini ilave kartlar ekleyerek arttırabilirsiniz. Bu bölümdeki talimatlar elinizdeki kartları nasıl takacağınızı açıklamaktadır; bu bilgileri bir kartı çıkarmak için de kullanabilirsiniz.

Kullanılabilir dahili seçenekler

Bellek kartları

- Yazıcı belleği
- Önbellek
- Yazı Tipleri

Bellenim kartları

- Barkod
- Formlar Kartı
- PrintCryption™

Dahili seçenekleri takmak için sistem kartına erişme

⚠ DİKKAT—ELEKTRİK ÇARPMA TEHLİKESİ: Yazıcıyı kurduktan sonra sistem kartına erişiyor veya isteğe bağlı donanım ya da bellek aygıtları takıyorsanız, devam etmeden önce yazıcıyı kapatın ve güç kablosunu prizden çıkarın. Yazıcıya bağlı başka aygıtlarınız varsa, bu aygıtları kapatın ve yazıcıya giren tüm kabloları prizden çıkarın.

- 1 Yazıcıya doğru baktığınızda sistem kartı kapağı sağ kenarda bulunur. Sistem kartı kapağını açın.



Diğer yazıcı ayarları

2 Doğru konektörün yerini bulmak için aşağıdaki şekli kullanın.

Uyarı—Hasar Tehlikesi: Sistem kartının elektronik bileşenleri statik elektrikten kolaylıkla zarar görür. Sistem kartının elektronik bileşenlerine dokunmadan önce yazıcının üzerindeki herhangi bir metale dokununuz.

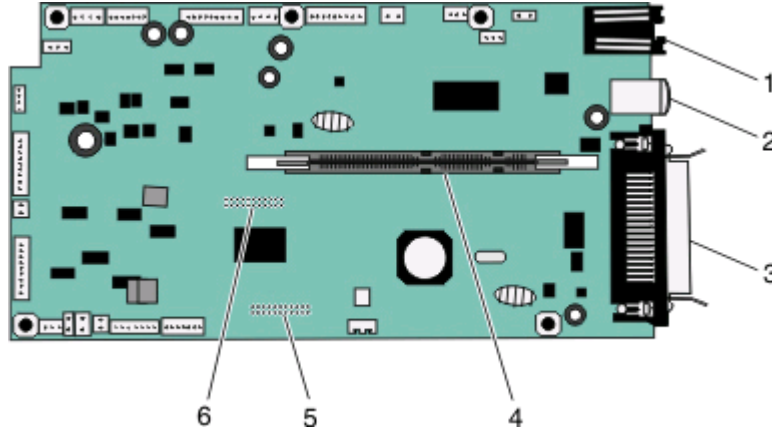

1	Ethernet konektörü Not: Ethernet bağlantı noktası, yalnızca ağ modellerinde bulunan bir özelliktir.
2	USB bağlantı noktası
3	Paralel bağlantı konektörü
4	Bellek kartı konektörü
5	İsteğe bağlı kart konektörü
6	İsteğe bağlı kart konektörü

Bellek kartı takma

⚠ DİKKAT—ELEKTRİK ÇARPMA TEHLİKESİ: Yazıcıyı kurduktan sonra sistem katına erişiyor veya isteğe bağlı donanım ya da bellek aygıtları takıyorsanız, devam etmeden önce yazıcıyı kapatın ve güç kablosunu prizden çıkarın. Yazıcıya bağlı başka aygıtlarınız varsa, bu aygıtları kapatın ve yazıcıya giden tüm kabloları çıkarın.

Uyarı—Hasar Tehlikesi: Sistem kartının elektronik bileşenleri statik elektrikten kolaylıkla zarar görür. Sistem kartının elektronik bileşenlerine dokunmadan önce yazıcının üzerindeki herhangi bir metale dokununuz.

İsteğe baęlı olarak ayrıca bir bellek kartı alınarak sistem kartına takılabilir. Bellek kartını takmak için:

1 Sistem kartına erişin.



2 Bellek kartını ambalajından çıkarın.

Not: Kartın kenarındaki bağlantı noktalarına dokunmaktan kaçının.

3 Bellek kartını sistem kartındaki konektörüyle hizalayın. Konektördeki tırnaklar açık değilse tırnakları bastırın.

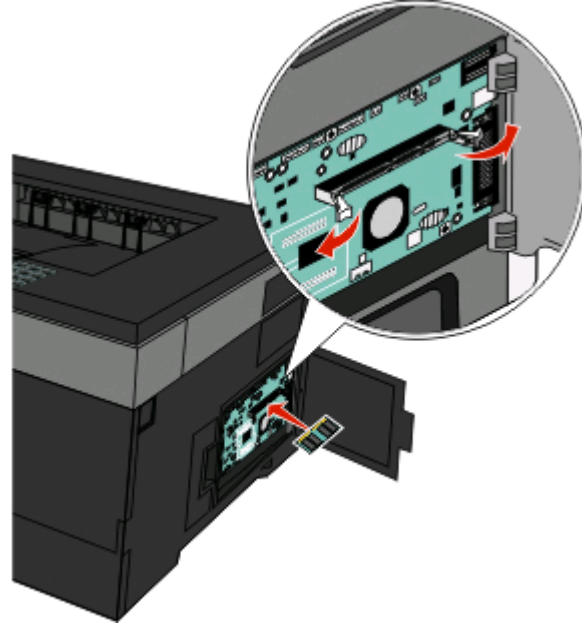

4 Tırnaklar yerine *kilitleninceye* kadar bellek kartını konektöre doğru itin.

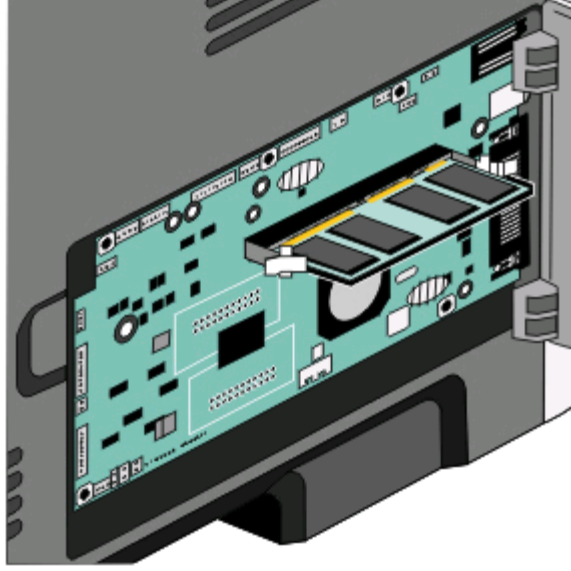

5 Sistem kartı kapağını kapatın.

Bir bellek kartı veya bellek kartı takma

Sistem kartında isteğe bağlı bir bellek kartı veya bellek kartı için iki bağlantı vardır. Her birinden yalnızca bir tane takılabilir, ama konektörler birbirinin yerine kullanılabilir.

⚠ DİKKAT—ELEKTRİK ÇARPMA TEHLİKESİ: Yazıcıyı kurduktan sonra sistem kartına erişiyor veya isteğe bağlı donanım ya da bellek aygıtları takıyorsanız, devam etmeden önce yazıcıyı kapatın ve güç kablosunu prizden çıkarın. Yazıcıya bağlı başka aygıtlarınız varsa, bu aygıtları kapatın ve yazıcıya giren tüm kabloları prizden çıkarın.

Uyarı—Hasar Tehlikesi: Sistem kartının elektronik bileşenleri statik elektrikten kolaylıkla zarar görür. Sistem kartının elektronik bileşenlerine dokunmadan önce yazıcının üzerindeki herhangi bir metale dokununuz.

1 Sistem kartı kapağını açın.



2 Kartı ambalajından çıkarın.

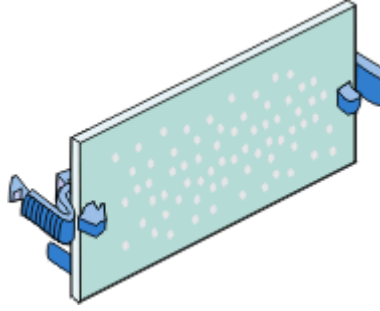

Not: Kartın kenarındaki bağlantı noktalarına dokunmaktan kaçınınız.

3 Kartı yanlarından tutarak, sistem kartının üzerindeki konektöre hizalayın.

4 Kartı kuvvetlice yerine itin.

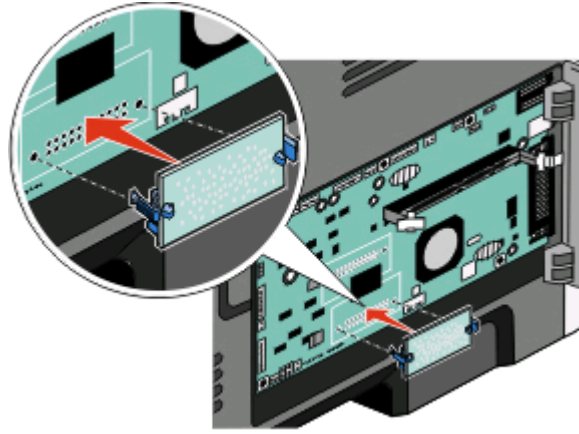

Notlar:

- Konektör tüm uzunluğu boyunca sistem kartına dokunmalı ve dayanmalıdır.
- Konektörlere zarar vermemeye dikkat edin.

5 Sistem kartı kapağını kapatın.

Donanım seçeneklerini kurma

İsteğe bağlı bir çekmece takma

Bu yazıcı isteğe bağlı bir çekmeceyi destekler. Yazıcıya bir kerede yalnızca bir çekmece takılabilir.

⚠ DİKKAT—ELEKTRİK ÇARPMA TEHLİKESİ: Yazıcıyı kurduktan sonra isteğe bağlı bir çekmece takıyorsanız, devam etmeden önce yazıcının gücünü kapatın ve güç kablosunun fişini prizden çekin.

- 1 Çekmeceyi paketinden çıkarın ve çekmecenin dışındaki tüm ambalaj malzemelerini alın.
- 2 Tepsiyi destek ünitesinden çıkarın.

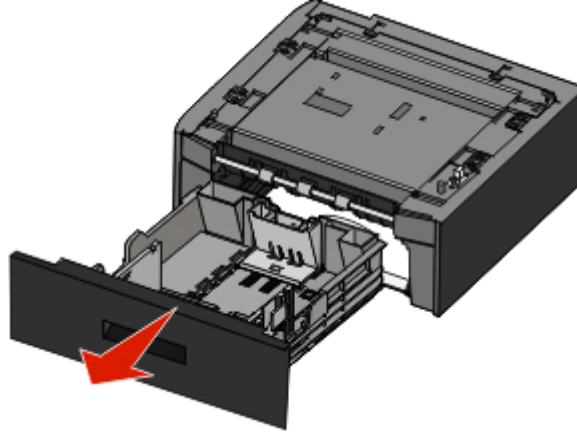

- 3 Tepsini içinden tüm ambalaj malzemelerini ve bantları çıkarın.
- 4 Tepsiyi destek ünitesine sokun.
- 5 Çekmeceyi yazıcı için seçtiğiniz konuma yerleştirin.

6 Yazıcıyı çekmeceyle hizalayın ve ardından yerine indirin.

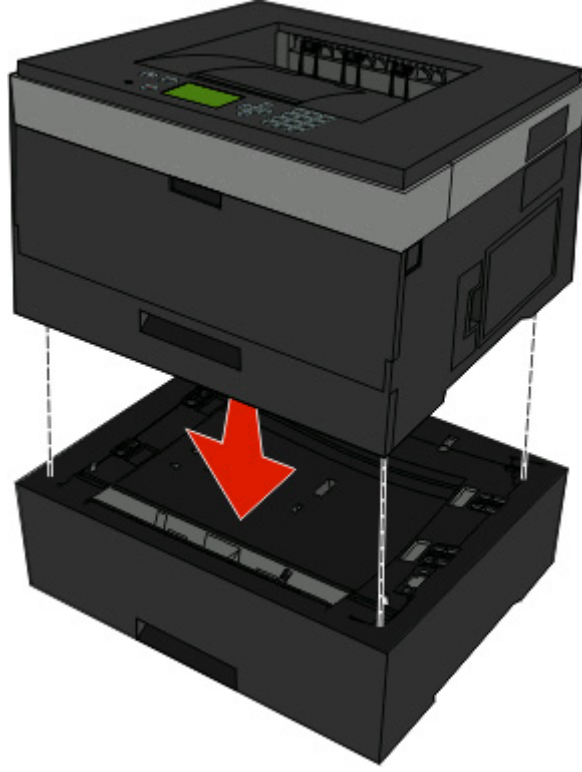

Kabloları takma

- 1 Yazıcıyı bir bilgisayara veya ağa bağlayın.
 - Yerel bağlantı için, USB veya paralel bağlantı kablosu kullanın.
 - Ağ bağlantısı için, Ethernet kablosu kullanın.
- 2 Güç kablosunu önce yazıcıya ve ardından bir duvar prizine bağlayın.

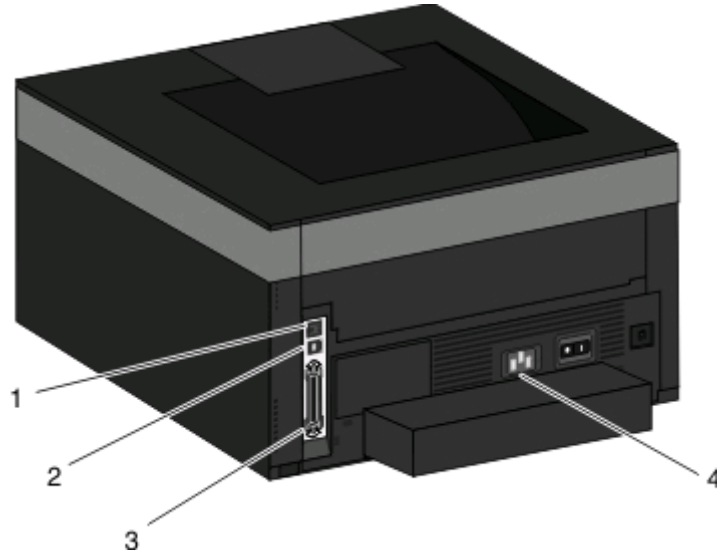

1	Ethernet portu
2	USB portu
3	Paralel bağlantı noktası
4	Güç kablosu girişi

Kablolu ağa yazıcıyı kurma

Yazıcıyı kablolu ağa yüklemek için aşağıdaki yönergeleri kullanın. Bu yönergeler Ethernet ve fiber optik ağ bağlantıları için geçerlidir.

Yazıcıyı kablolu ağa yüklemeyen önce şunlardan emin olun:

- Yazıcının başlangıç kurulumunu tamamladığınızdan.
- Yazıcının uygun kablo türüyle ağınıza bağlandığından.

Windows kullanıcıları için

1 *Yazılım ve Belgeler* CD'sini takın.

Hoş Geldiniz ekranının görüntülenmesini bekleyin.

Bir dakika sonra CD başlatılmazsa aşağıdakileri yapın:

a  ögesini tıkkatın veya **Başlat** ögesini ve sonra da **Çalıştır** ögesini tıkkatın.

b Aramayı Başlat veya Çalıştır kutusuna **D:\setup.exe** yazın, burada **D** CD veya DVD sürücünüzün harfidir.

2 **Yazıcıyı ve Yazılımı Yükle** düğmesini tıkkatın.

3 Lisans Sözleşmesini kabul etmek için **Kabul Et** düğmesini tıkkatın.

4 **Önerilen** seçeneğini belirleyin ve ardından **İleri** düğmesini tıkkatın.

Not: Statik IP adresini, IPv6'yı kullanarak yazıcıyı yapılandırmak veya komut dosyalarını kullanarak yazıcıları yapılandırmak için **Özel** seçeneğini belirleyin ve ekrandaki yönergeleri izleyin.

5 **Kablolu Ağa Bağlı** seçeneğini belirleyin ve **İleri** düğmesini tıkkatın.

Diğer yazıcı ayarları

- 6 Listeden yazıcınızın üreticisini seçin.
- 7 Listeden yazıcının modelini seçin ve ardından **İleri** düğmesini tıklatın.
- 8 Ağda keşfedilen yazıcılar listesinden yazıcıyı seçin ve **Son** düğmesini tıklatın.

Not: Yapılandırılmış yazıcınız keşfedilen yazıcılar listesinde görünmüyorsa, **Bağlantı Noktası Ekle** düğmesini tıklatın ve ekrandaki yönergeleri izleyin.

- 9 Yükleme tamamlamak için ekrandaki yönergeleri izleyin.

Macintosh kullanıcıları için

- 1 Ağ DHCP sunucusunun yazıcıya bir IP adresi atamasını sağlayın.
- 2 Yazıcıdan bir ağ kurulumu sayfası yazdırın. Ağ kurulumu sayfası yazdırma hakkında bilgi almak için bkz. "Bir ağ ayarları sayfası yazdırma", sayfa 30.
- 3 Ağ kurulum sayfasının TCP/IP bölümünde yazıcının IP adresini bulun. Yazıcıdan farklı bir alt ağdaki bilgisayarlar için erişim yapılandırıyorsanız, IP adresi gerekir.
- 4 Sürücülerini yükleyin ve yazıcıyı ekleyin.
 - a Bilgisayara bir PPD dosyası yükleyin:
 - 1 CD veya DVD sürücüsüne *Yazılım ve Belgeler* CD'sini takın.
 - 2 Yazıcının yükleyici paketini çift tıklatın.
 - 3 Hoş Geldiniz ekranında **Devam** ögesini tıklatın.
 - 4 Benioku dosyasını inceledikten sonra yeniden **Devam** ögesini tıklatın.
 - 5 Lisans sözleşmesini inceledikten sonra **Devam** düğmesini tıklatın ve ardından sözleşmenin şartlarını kabul etmek için **Kabul Ediyorum** düğmesini tıklatın.
 - 6 Bir Hedef seçin ve ardından **Devam** düğmesini tıklatın.
 - 7 Kolay Kur ekranında, **Kur** düğmesini tıklatın.
 - 8 Kullanıcı parolasını yazın ve ardından **Tamam** düğmesini tıklatın.
Gerekli tüm yazılımlar bilgisayarınıza yüklenir.
 - 9 Yükleme tamamlandığında, **Yeniden Başlat** düğmesini tıklatın.
 - b Yazıcıyı ekleyin:
 - IP ile yazdırma için:

Mac OS X sürüm 10.5 veya sonrasında

- 1 Apple menüsünde **Sistem Tercihleri** seçeneğini belirleyin.
- 2 **Yazdır ve Faks Olarak Gönder** düğmesini tıklatın.
- 3 **+** ögesini tıklatın.
- 4 **IP** ögesini tıklatın.
- 5 Adres alanına yazıcınızın IP adresini yazın.
- 6 **Ekle** ögesini tıklatın.

Mac OS X sürüm 10.4 ve daha öncesinde

- 1 Finder masaüstünde **Git > Uygulamalar** seçeneklerini belirleyin.
- 2 **Yardımcı Programlar** ögesini çift-tıklatın.
- 3 **Yazıcı Kurulumu Yardımcı Programı** veya **Yazdırma Merkezi** ögesini çift-tıklatın.
- 4 Yazıcı Listesi'nde **Ekle** ögesini tıklatın.

- 5 IP ögesini tıkladın.
 - 6 Adres alanına yazıcınızın IP adresini yazın.
 - 7 Ekle ögesini tıkladın.
- AppleTalk ile yazdırma için:

Mac OS X sürüm 10.5'te

- 1 Apple menüsünde **Sistem Tercihleri** seçeneğini belirleyin.
- 2 **Yazdır ve Faks Olarak Gönder** düğmesini tıkladın.
- 3 + ögesini tıkladın.
- 4 **AppleTalk** ögesini tıkladın.
- 5 Listedeki yazıcıyı seçin.
- 6 **Ekle** ögesini tıkladın.

Mac OS X sürüm 10.4 ve daha öncesinde

- 1 Finder masaüstünde **Git > Uygulamalar** seçeneklerini belirleyin.
- 2 **Yardımcı Programlar** ögesini çift-tıkladın.
- 3 **Baskı Merkezi** veya **Yazıcı Kurulumu Yardımcı Programı** ögesini çift-tıkladın.
- 4 Yazıcı Listesi'nde **Ekle** ögesini tıkladın.
- 5 **Varsayılan Tarayıcı** sekmesini seçin.
- 6 **Diğer Yazıcılar** ögesini tıkladın.
- 7 Birinci açılır-menüde **AppleTalk** seçeneğini belirleyin.
- 8 İkinci açılır-menüde **Yerel AppleTalk bölgesi** seçeneğini belirleyin.
- 9 Listedeki yazıcıyı seçin.
- 10 **Ekle** ögesini tıkladın.

Not: Yazıcı listede görünmezse, IP adresini kullanarak yazıcıyı eklemeniz gerekebilir. Yardım için sistem destek görevlisine başvurun.

Yazıcı yazılımını kurma

Bir yazıcı sürücüsü, bilgisayarla yazıcının iletişimini sağlayan bir yazılımdır. Yazıcı yazılımı olağan durumda yazıcının ilk kurulumu sırasında kurulur. Yazılımı yazıcıyı kurduktan sonra kurmamız gerekiyorsa, aşağıdaki yönergeleri uygulayın:

Windows kullanıcıları için

- 1 Açık tüm yazılım programlarını kapatın.
- 2 *Yazılım ve Belgeler* CD'sini takın.
- 3 Ana kurma iletişim kutusunda, **Kur** düğmesini tıkladın.
- 4 Ekranınızdaki yönergeleri izleyin.

Macintosh kullanıcıları için

- 1 Açık tüm yazılım uygulamalarını kapatın.
- 2 *Yazılım ve Belgeler* CD'sini takın.

- 3 Finder masaüstünde, otomatik olarak görüntülenen yazıcı CD simgesine çift tıklayın.
- 4 Kur simgesine çift tıklayın.
- 5 Ekranınızdaki yönergeleri uygulayın.

World Wide Web'in kullanımı

Güncel yazıcı yazılımı www.support.dell.com adresinde bulunabilir.

Yazıcının kurulumunu kontrol etme



Tüm donanım ve yazılım seçenekleri kurulduktan ve yazıcının gücü açıldıktan sonra, aşağıdakini yazdırarak yazıcının doğru kurulum yapıldığını kontrol edin: .

- **Menü ayarları sayfası**—Bu sayfayı tüm yazıcı seçeneklerinin doğru kurulduğundan emin olmak için kullanın. Takılı tüm seçeneklerin bir listesi sayfanın altında doğru gösterilir. Taktığınız bir seçenek listede yoksa, doğru takılmamış demektir. Seçeneği çıkarın ve geri takın.
- **Ağ ayarları sayfası**—Yazıcınız bir ağ modeliyse ve bir ağa bağlıysa, ağ bağlantısını kontrol etmek için bir ağ ayarları sayfası yazdırın. Bu sayfa ağ üzerinden yazdırma yapılandırması için de önemli bilgiler verir.

Menü ayarları sayfası yazdırma



Geçerli menü ayarlarını gözden geçirmek ve yazıcı seçeneklerinin doğru takılıp takılmadığını kontrol etmek için menü ayarları sayfası yazdırın.

Not: Menü öğesi ayarlarında herhangi bir değişiklik yapmadıysanız, bu durumda menü ayarları sayfasında tüm varsayılan fabrika ayarları listelenir. Menülerden diğer ayarları seçip kaydettikten sonra bu ayarlar *varsayılan kullanıcı ayarları* olarak varsayılan fabrika ayarlarının yerine geçer. Varsayılan kullanıcı ayarı siz tekrar menüye erişip başka bir değer seçip kaydedinceye kadar geçerli olur. Varsayılan fabrika ayarlarını geri yüklemek için bkz. "Varsayılan fabrika ayarlarını geri yükleme", sayfa 138.

- 1 Yazıcının açık olduğundan ve ekranda **Hazır** mesajının görüntülendiğinden emin olun.
- 2 Yazıcı kontrol panelinde  düğmesine basın.
- 3 ✓ **Raporlar** mesajı görüntüleninceye kadar aşağı ok düğmesine, ardından  düğmesine basın.
✓ **Menü Ayarları Sayfası** görüntülenir.
- 4  düğmesine basın.
Menü ayarları sayfası yazdırıldıktan sonra **Hazır** mesajı görüntülenir.

Bir ağ ayarları sayfası yazdırma

Yazıcı bir ağa bağlıysa, ağ bağlantısını kontrol etmek için bir ağ ayarları sayfası yazdırın. BU sayfa ağ üzerinden yazdırma yapılandırması için de önemli bilgiler verir.

- 1 Yazıcının açık olduğundan ve ekranda **Hazır** görüldüğünden emin olun.
- 2 Yazıcı kontrol panelinden,  düğmesine basın.
- 3 Aşağı ok düğmesine ✓ **Raporlar** görüntülenene kadar basın ve ardından  düğmesine basın.

- 4** Aşağı ok düğmesine ✓ **Yazdırma Dizini** görüntülenene kadar basın ve ardından ⏪ düğmesine basın. Ağ ayarları sayfası yazdırıldıktan sonra **Hazır** görüntülenecektir.
- 5** Ağ ayarları sayfasının ilk bölümünü kontrol edin ve durumun “Bağlı” olduğundan emin olun. Durum “Bağlı Değil” ise, LAN bağlantısı aktif olmayabilir veya ağ kablosu doğru çalışmıyor olabilir. Çözüm için bir sistem destek personeline başvurun ve ardından başka bir ağ ayarları sayfası yazdırın.







Kağıt ve özel ortam yükleme

Bu bölümde kağıt tepsilerine ve çok amaçlı besleyiciye kağıt veya diğer ortamların nasıl yerleştirileceği açıklanmaktadır. Bu bölümde ayrıca, kağıt yönü, Kağıt Boyutu ve Kağıt Türünün ayarlanması ve tepsilerin bağlantılandırılması ve bağlantılarının kaldırılması ile ilgili bilgiler de bulunmaktadır.

Kağıt Boyutunu ve Kağıt Türünü ayarlama

Kağıt Boyutu ve Kağıt Türü ayarları herhangi iki tepsi için aynı olduğunda bu tepsiler otomatik olarak bağlantılandırılır.

Not: Bir tepsiye önceden yüklenen kağıtla aynı boyutta kağıt yüklerseniz, Kağıt Boyutu ayarını değiştirmeniz gerekmez.

- 1 Yazıcının açık olduğundan ve ekranda **Hazır** mesajının görüntülediğinden emin olun.
- 2 Yazıcı kontrol panelinde  düğmesine basın.
✓ **Kağıt Menüsü** görüntülenir.
- 3  düğmesine basın.
- 4 ✓ **Kağıt Boyutu/Türü** görüntülenene kadar yukarı veya aşağı ok düğmesine, ardından  düğmesine basın.
- 5 Doğru tepsi veya besleyici görüntülenene kadar aşağı ya da yukarı ok düğmesine, ardından  düğmesine basın.
- 6 Doğru boyut görüntüleninceye kadar sol veya sağ ok düğmesine ve ardından  düğmesine basın.
Kağıt Türü görüntülenir.
- 7 Doğru tür görüntüleninceye kadar sol veya sağ ok düğmesine, ardından  düğmesine basın.
Seçim iletiliyor mesajı ve ardından **Kağıt Boyutu/Türü** görüntülenir.





Universal kağıt ayarlarını yapılandırma

Universal Kağıt Boyutu, yazıcı menülerinde ön ayarlı bulunmayan kağıt boyutlarına yazdırma işlemi yapmanızı sağlayan kullanıcı-tanımlı bir ayardır. Kağıt Boyutu menüsünde istediğiniz boyut bulunmuyorsa, belirtilen tepsinin Kağıt Boyutunu Universal olarak ayarlayın. Ardından kağıdınız için aşağıdaki Universal boyut ayarlarının tümünü belirtin:

- Ölçü birimi (inç veya milimetre)
- Dikey Yükseklik ve Dikey Genişlik
- Besleme Yönü

Not: Desteklenen en küçük Universal boyutu 76,2 x 127 mm'dir (3 x 5 inç); en büyük boyut ise 216 x 356 mm'dir (8,5 x 14 inç).





Bir ölçüm birimi belirtin

- 1 Yazıcının açık olduğundan ve ekranda **Hazır** mesajının görüntülediğinden emin olun.
- 2 Yazıcı kontrol panelinde  düğmesine basın.
✓ **Kağıt Menüsü** görüntülenir.
- 3  düğmesine basın.
- 4 ✓ **Universal Ayarları** görüntüleninceye kadar aşağı ok düğmesine ve ardından  düğmesine basın.
- 5 **Ölçüm Birimi** görüntüleninceye kadar aşağı ok düğmesine, ardından  düğmesine basın.
- 6 Doğru ölçüm biriminin yanında ✓ görüntüleninceye kadar aşağı ok düğmesine, ardından  düğmesine basın.
Seçim iletiliyor mesajı ve ardından **Universal Ayarları** menüsü görüntülenir.

Kağıt yüksekliğini ve genişliğini belirtin



Universal kağıt boyutu için (dikey yönde) belirli bir yükseklik ve genişlik ölçümünün belirtilmesi, yazıcının arkalı önlü yazdırma ve bir sayfaya birden çok sayfa yazdırma gibi standart özellikler dahil olmak üzere, boyutu desteklemesini sağlar.

Not: Kağıt yüksekliği ayarını yapmak için **Dikey Yükseklik** seçeneğini veya kağıt genişliği ayarını yapmak için **Kağıt Genişliği** seçeneğini belirleyin ya da her iki ayarı birden yapın. Her iki ayarı da yapmaya yönelik talimatlar aşağıda yer almaktadır.

- 1 Universal Ayarları menüsünde, ✓ **Dikey Genişlik** görüntüleninceye kadar aşağı ok düğmesine ve ardından  düğmesine basın.
- 2 Ayar değerini azaltmak için sol ok düğmesine, yükseltmek için sağ ok düğmesine ve ardından  düğmesine basın.
Seçim iletiliyor mesajı ve ardından **Universal Ayarları** menüsü görüntülenir.
- 3 Universal Ayarları menüsünde, ✓ **Dikey Yüksekliği** görüntüleninceye kadar aşağı ok düğmesine ve ardından  düğmesine basın.
- 4 Ayar değerini azaltmak için sol ok düğmesine, yükseltmek için sağ ok düğmesine ve ardından  düğmesine basın.
Seçim iletiliyor mesajı ve ardından **Universal Ayarları** menüsü görüntülenir.
- 5 **Hazır** mesajı görüntüleninceye kadar  düğmesini basılı tutup bırakın.

Bir besleme yönü belirtin

Kısa Kenar, Universal kağıt besleme yönü için varsayılan fabrika ayarıdır. Uzun Kenar ayarı yoksa, Besleme Yönü menüsü Universal Ayarları menüsünde görüntülenmez. Gerekirse, kağıdın kısa kenarının mı yoksa uzun kenarının mı önce yazıcıya gireceğini belirtin.

- 1 Universal Ayarları menüsünde, **Feed Direction** görüntüleninceye kadar aşağı ok düğmesine ve ardından  düğmesine basın.
- 2 ✓ **Kısa Kenar** veya ✓ **Uzun Kenar** görüntüleninceye kadar aşağı ok düğmesine ve ardından  düğmesine basın.

Tepsilere kağıt yükleme

1 Tepsiyi tamamen dışarı doğru çekin.

Not: Tepsileri bir iş yazdırılırken veya ekranda **Meşgul** görüntülenirken çıkarmayın. Aksi takdirde kağıt sıkışabilir.

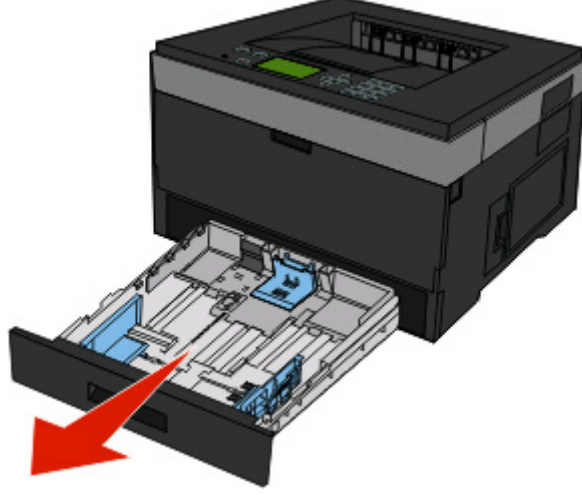

2 Kılavuzları sıkıştırıp yüklediğiniz kağıt boyutu için doğru konuma kaydırın.

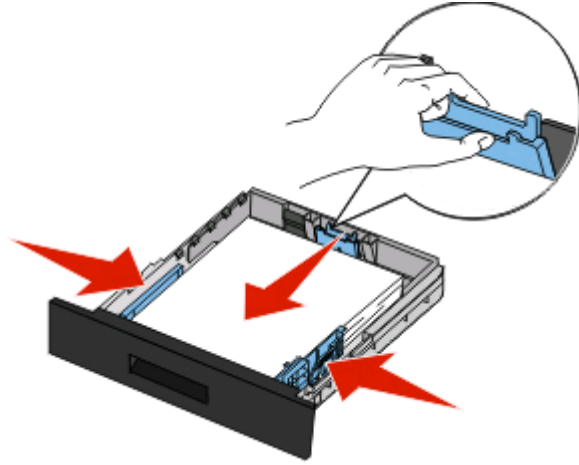

A4 veya legal gibi uzun kağıtlar için, yüklediğiniz kağıdın uzunluğunu alacak şekilde uzunluk kılavuzunu sıkıştırıp geriye doğru kaydırın.

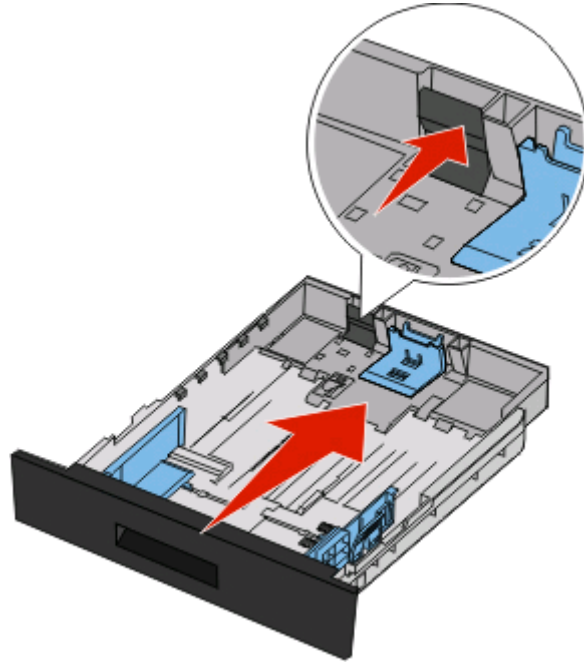

A6-boyutlu kağıt yüklüyorsanız:

- a** Uzunluk kılavuzunu sıkıştırın ve tepsinin ortasına doğru A5 boyutu konumuna kaydırın.
- b** A6 arka durdurucusunu yükseltin.

Notlar:

- Standart tepsi yalnızca 150 sayfa A6-boyutlu kağıt alabilir.A6 arka durdurucusundaki A6-boyutunda kağıt yüklenmesiyle ilgili maksimum yüksekliği gösteren maksimum doldurma çizgisine dikkat edin. Tepsiye aşırı yüklemeyi denemeyin.
- İsteğe bağlı tepsiye A6-boyutlu kağıt yüklenemez.

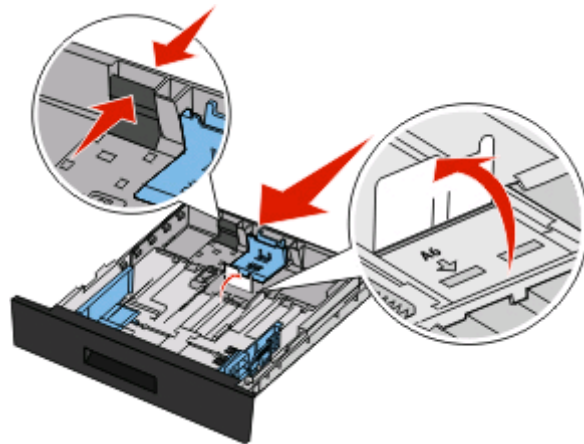

Notlar:

- Kılavuzun konumunu belirlemeye yardımcı olması için tepsinin alt kısmındaki boyut göstergelerini kullanın.
- Ayar için, ülkeniz veya bölgenizdeki standart boyuta bağlı olarak letter- veya A4-boyutunda kağıt yükleyin.

3 Kağıt yığınının ileri geri esneterek yaprakları gevşetin ve ardından havalandırın. Kağıtları katlamayın veya buruşturmayın. Kenarları düz bir yüzeyde düzleştirin.



4 Kağıt yığınının önerilen yazdırma yüzü aşağı bakacak şekilde tepsinin arkasına doğru gösterildiği gibi yükleyin.

Not: Genişlik kılavuzunun üzerindeki maksimum doldurma çizgisi, kağıt yüklenmesine yönelik maksimum yüksekliği belirtir. A6-boyutlu kağıdı maksimum doldurma çizgisine kadar yüklemeyin, tepsi yalnızca 150 sayfa A6-boyutlu kağıt alabilir.

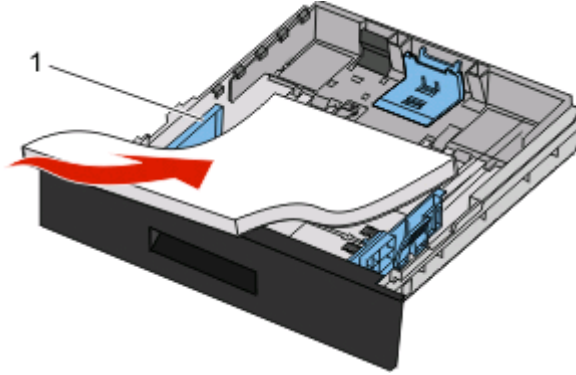

1 Maksimum doldurma çizgisi

Sayfanın üst kenarı tepsinin önüne gelecek ve tasarımın bulunduğu yüz aşağı bakacak şekilde antetli kağıdı yükleyin.

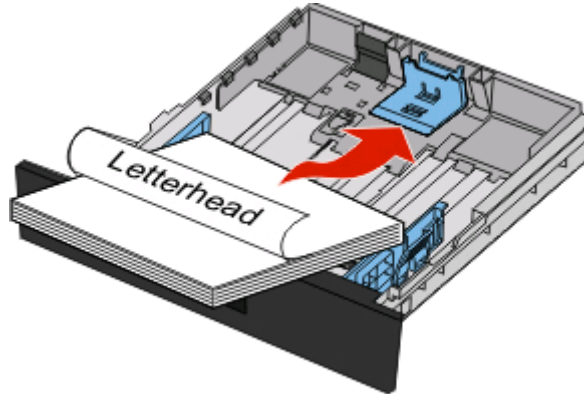

5 Yığının kenarına hafifçe dokunacak şekilde kılavuzları sıkıştırın ve kaydırın.

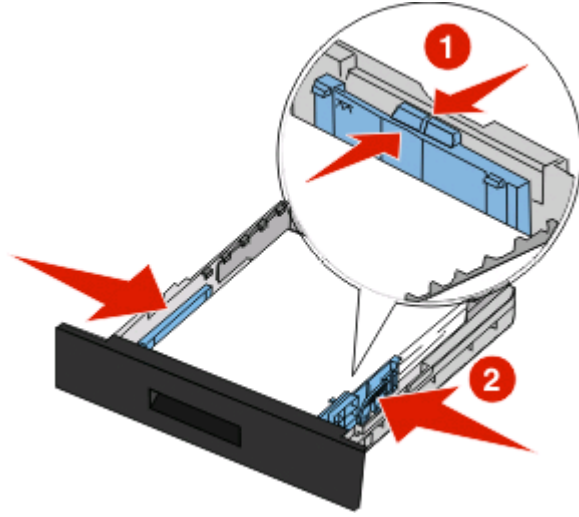

6 Tepsiyi içeri sokun.

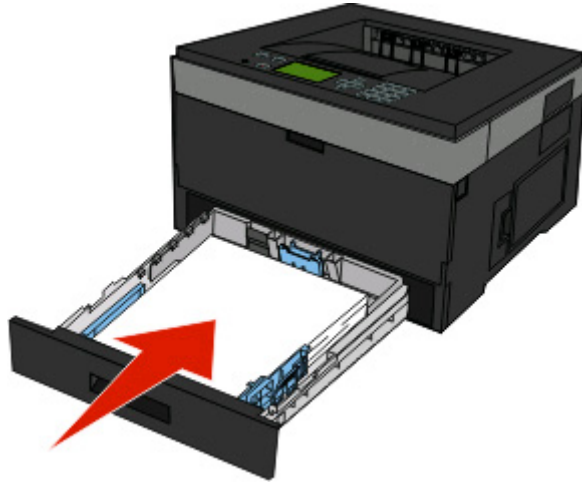

7 Yüklediğiniz kağıt türü, tepside daha önce yüklenenden farklıysa, tepsinin Kağıt Türü ayarını değiştirin.

Çok amaçlı besleyiciyi kullanma

Çok amaçlı besleyiciyi açma

1 Kolu kavrayın ve çok amaçlı besleyicinin kapağını aşağı çekin.

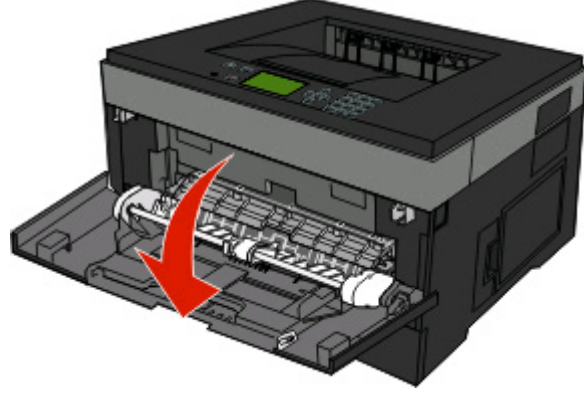

2 Yukarı kalkan kolu tutun ve uzantıyı dışarı çekin.

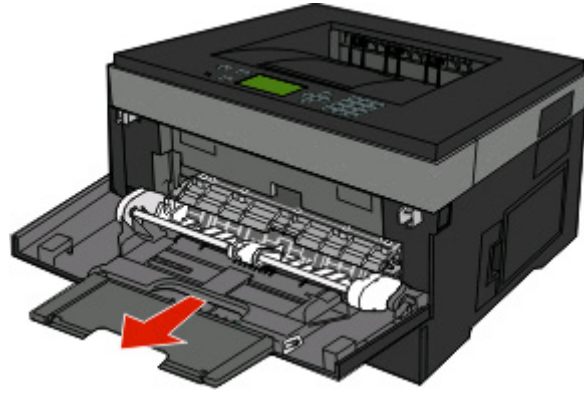

3 Kolu tutun ve dışarı dönecek şekilde uzantıyı dışarı çekin.

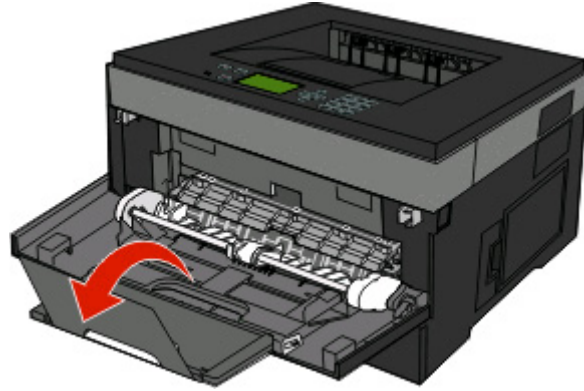

4 Çok amaçlı besleyici tamamen uzayıp açılacak şekilde uzantıyı hafifçe aşağı yönlendirin.

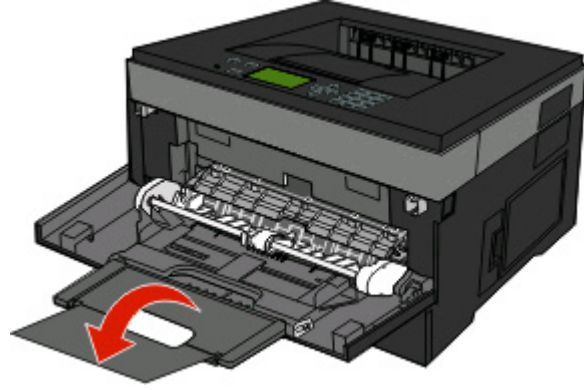

Çok amaçlı besleyiciye ortam yükleme

1 Sağ genişlik kılavuzunda bulunan tırnağı sıkıştırın ve kılavuzları tamamen dışarı taşıyın.

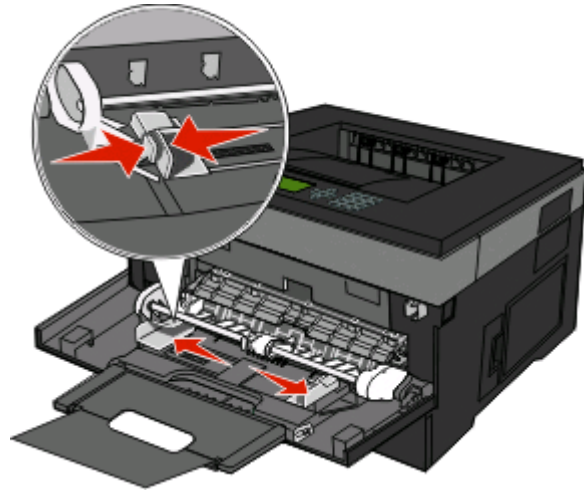

2 Kağıt veya özel ortamları yüklemek için hazırlayın.

- Kağıt sayfalarını veya kağıt etiketleri ileri geri esnetip gevşetin ve ardından havalandırın. Kağıtları veya etiketleri katlamayın ya da buruşturmayın. Kenarları düz bir yüzeyde düzleştirin.



- Saydamları kenarlarından tutun ve havalandırın. Kenarları düz bir yüzeyde düzleştirin.

Not: Saydamların yazdırma yüzlerine dokunmaktan kaçının. Ortamı çizmemeye dikkat edin.



- Zarf yığınının ileri geri esneterek gevşetin ve ardından havalandırın. Kenarları düz bir yüzeyde düzleştirin.



Not: Havalandırma, zarf kenarlarının birbirine yapışmasını önler. Aynı zamanda sıkışmaları önlemek için zarfların düzgün şekilde beslenmesine yardımcı olur. Zarfları katlamayın veya buruşturmayın.

3 Kağıt veya özel ortamları yükleyin.

Notlar:

- Çok amaçlı besleyiciye kağıdı zorlayarak sokmayın. Aşırı yükleme sıkışmalara yol açabilir.
- Kağıdı veya özel ortamları kılavuzların üzerinde bulunan yığın yükseklik sınırlayıcısının altına zorla sokarak maksimum yığın yüksekliğini aşmayın.

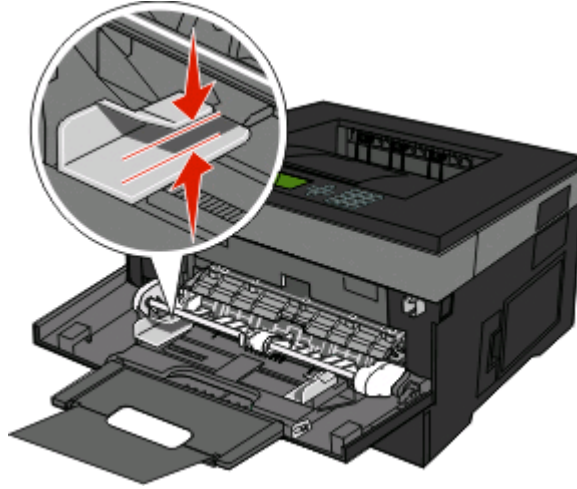

- Kağıtları, saydamları ve stok kartını önerilen yazdırma yüzleri aşağı bakacak ve üst kenarları yazıcıya önce girecek şekilde yükleyin. Saydamları yükleme hakkında daha fazla bilgi için, saydamların ambalajına bakın.

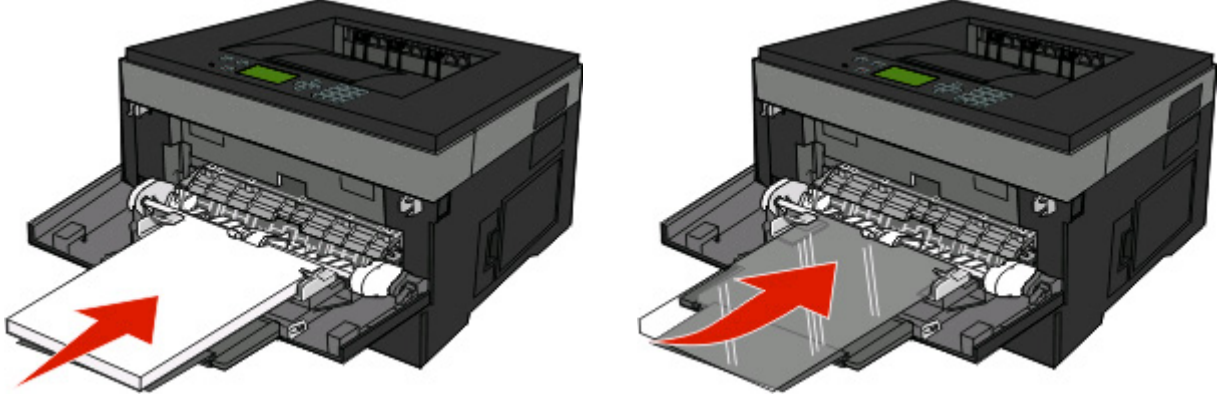

- Antetli kağıdı, logosu yukarı bakacak ve üst kenarı yazıcıya önce girecek şekilde yükleyin.

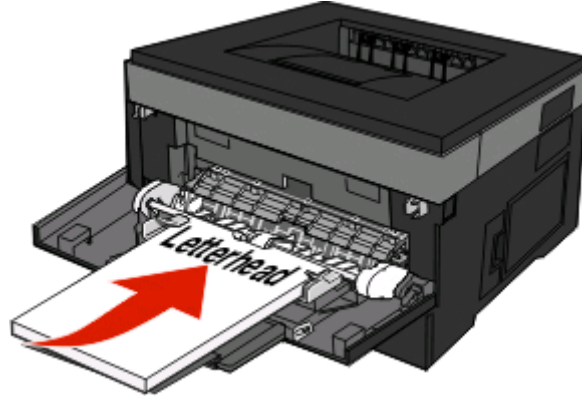

- Zarfları, kapak tarafı aşağı bakacak ve pul bölgesi gösterilen konumda olacak şekilde yükleyin. Zarfları yüklemeye yönelik doğru yönlendirmeyi belirtmek için pul ve adres gösterilmiştir.

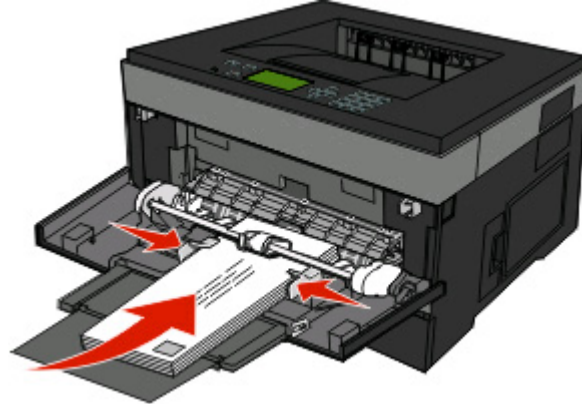

Uyarı—Hasar Tehlikesi: Asla pullu, çıtçıtli, kopçalı, pencereli, astarlı veya kendiliğinden-yapışkanlı kağıtları kullanmayın. Bu zarflar yazıcıya ciddi bir şekilde zarar verebilir.

- 4 Kılavuzları hafifçe yığının kenarlarına dokunacak şekilde ayarlamak için, ağ genişlik kılavuzunda bulunan tırnağı sıkıştırın.

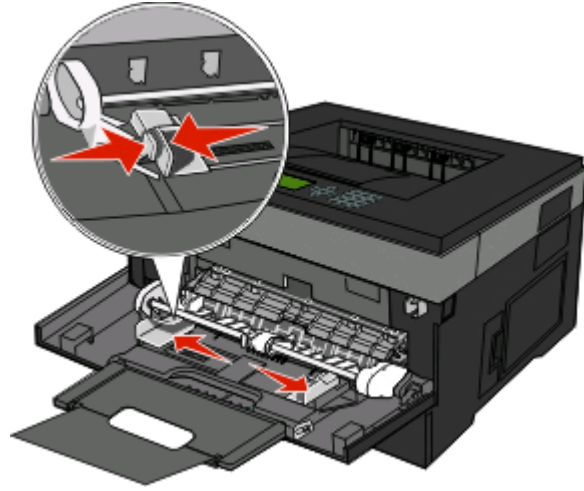

- 5 Kağıdı çok amaçlı besleyicide gidebileceği son noktaya kadar hafifçe kaydırın. Kağıtlar çok amaçlı besleyicide düz durmalıdır. Kağıdın çok amaçlı besleyicide gevşek bir şekilde yerleştiğinden ve kıvrılmadığından veya bükülmediğinden emin olun.

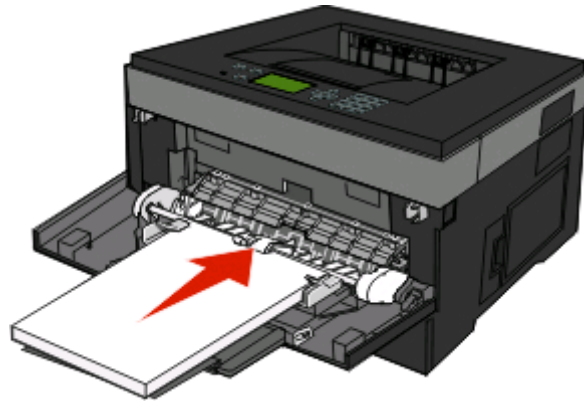

- 6 Yazıcı kontrol panelinden, Kağıt Boyutu ve Kağıt Türü ayarlarını yapın.

Tepsileri bağlantılandırma ve bağlantılarını kaldırma

Tepsileri birbirlerine bağlamanın yanı sıra, çok amaçlı besleyiciyi de tepsilere bağlayabilirsiniz.

Tepsileri bağlantılandırma

Tepsi bağlantılandırma işlevi, büyük yazdırma işleri veya birden çok kopya yazdırmak için kullanışlıdır. Bağlantılı tepsilere biri boşaldığında, kağıt bir sonraki bağlantılandırılmış tepside beslenir. Tüm tepsilere için Boyut ve Tür ayarları aynı olduğunda tepsilere otomatik olarak bağlantılandırılır. Tüm tepsilere Boyut ve Tür ayarlarını Kağıt menüsünden ayarlamanız gerekir.

Tepsilerin bağlantısını kaldırma

Bağlantısı kaldırılan tepsilerin diğer tepsilerle ayarları aynı *değildir*. Kağıt menüsünü kullanarak bir tepsinin bağlantısını kaldırmak için söz konusu tepsinin Kağıt Türü ve Kağıt Boyutu ayarlarını diğer tepsilerle aynı olmayacak şekilde değiştirin.











- 1 Kağıt menüsünde, bağlantısını kaldırmak istediğiniz tepsinin Tür ayarının (örneğin, Düz Kağıt, antetli, Özel Tür <x>) diğer tepsilerle aynı olmadığından emin olun.
Kağıdınızı en iyi tanımlayan ad, bağlantılı tepsiler tarafından kullanılıyorsa tepsiyeye farklı bir Kağıt Türü adı (örn. Özel Tür <x>) atayın veya kendi özel adınızı atayın.
- 2 Bağlantısını kaldırmak istediğiniz tepsinin Boyut ayarının (örneğin letter, A4, statement), diğer tepsilerin Boyut ayarıyla aynı olmadığından emin olun.

Not: Kağıt Boyutu ayarları otomatik değildir; Kağıt menüsünden elle ayarlanması gerekir.





Uyarı—Hasar Tehlikesi: Tepsiyeye yüklenen kağıt türünü olduğu gibi tanımlamayan bir Kağıt Türü adını atamayın. Isıtıcının sıcaklığı belirtilen Kağıt Türüne göre değişiklik gösterir. Yanlış bir Kağıt Türü seçilirse kağıt düzgün şekilde işlenmeyebilir.

Özel Tür <x> adı atama

Tepsiyi bağlantılandırmak veya tepsinin bağlantısını kaldırmak için bir Özel Tür <x> adı atayın. Bağlantılandırmak istediğiniz her tepsiyeye aynı Özel Tür <x> adını ilişkilendirin. Yalnızca aynı özel adın atandığı tepsiler bağlantılandırılır.

- 1 Yazıcının açık olduğundan ve ekranda **Hazır** mesajının görüntülediğinden emin olun.
- 2 Yazıcı kontrol panelinde  düğmesine basın.
- 3  **Kağıt Menüsü** görüntülenene kadar aşağı ok düğmesine, ardından  düğmesine basın.
- 4  **Kağıt Boyutu/Türü** görüntülenene kadar aşağı ok düğmesine, ardından  düğmesine basın.
- 5 Tepsi adının yanında  görüntüleninceye kadar aşağı ok düğmesine ve ardından  düğmesine basın.
Kağıt Boyutu menüsü görüntülenir.
- 6  düğmesine tekrar basın.
Kağıt Türü menüsü görüntülenir.
- 7  **Özel Tür <x>** veya başka bir özel ad görüntüleninceye kadar aşağı ok düğmesine ve sonra da  düğmesine basın.
Seçim gönderiliyor mesajı ve ardından **Kağıt Menüsü** görüntülenir.
- 8 Özel ad ile doğru Kağıt Türünün ilişkilendirildiğinden emin olun.

Not: Tüm Özel Tür <x> adlarıyla ve kullanıcı-tanımlı özel adlarla ilişkilendirilmiş varsayılan Kağıt Türü Düz Kağıt'tır.

- a Kağıt menüsünde,  **Özel Türler** görüntüleninceye kadar aşağı ok düğmesine ve ardından  düğmesine basın.
- b adım 7, sayfa 43 adımımda seçtiğiniz özel kağıt türü adının yanında  görüntüleninceye kadar aşağı ok düğmesine ve ardından  düğmesine basın.

- c İstedığınız Kağıt Türü ayarının yanında ✓ görüntüleninceye kadar aşağı ok düğmesine, ardından ⌵ düğmesine basın.

Özel Tür <x> adını değiştirme

Yazıcı bir ağda bulunuyorsa, yüklenen özel kağıt türlerinin her biri için Özel Tür <x> dışında bir ad tanımlamak üzere Yerleşik Web Sunucusu'nu kullanabilirsiniz. Özel Tür <x> adı değiştirildiğinde, menüler Özel Tür <x> yerine yeni adı görüntüler.

Özel Tür <x> adını değiştirmek için:

- 1 Web tarayıcınızın adres alanına yazıcının IP adresini yazın.

Not: Yazıcınızın IP adresini bilmiyorsanız, bir ağ kurulum sayfasını yazdırın ve TCP/IP bölümünde IP adresini bulun.

- 2 **Settings (Ayarlar)** düğmesini tıklatın.

- 3 **Paper Menu (Kağıt Menüsü)** düğmesini tıklatın.

- 4 **Custom Name (Özel Ad)** düğmesini tıklatın.

- 5 Özel Ad <x> kutusuna kağıt türü için bir ad yazın.

Not: Bu özel ad, Özel Türler ve Kağıt Boyutu ve Türü menülerindeki özel tür <x> adının yerine geçecektir.

- 6 **Submit (Gönder)** düğmesini tıklatın.

- 7 **Custom Types (Özel Türler)** düğmesini tıklatın.

Özel Türler mesajı ve ardından özel adınız görüntülenir.

- 8 Özel adınızın yanındaki seçim listesinden bir Kağıt Türü ayarı seçin.

- 9 **Submit (Gönder)** düğmesini tıklatın.

Kağıt ve özel ortamlar ile ilgili kurallar

Kağıt ve özel ortamlar, kağıt, stok kartı, zarflar, kağıt etiketler ve transparanlardır. Yazdırmadan önce kağıt ve özel ortamların seçimiyle ilgili olarak bir dizi öge dikkate alınmalıdır. Bu bölümde, kağıt ve özel ortamların seçimi ve bakımı ile ilgili bilgiler verilmektedir.

Yazıcınızda kullanmayı düşündüğünüz kağıt veya özel ortamları büyük miktarda satın almadan önce sınırlı sayıda örneğini denemenizi öneririz.

Kağıtlarla ilgili kurallar

Doğru kağıt veya özel ortam seçimi yazdırma sorunlarını azaltır. En iyi yazdırma kalitesi için, kağıt veya özel ortamları büyük miktarlarda satın almadan önce örneğini deneyin.

Kağıt özellikleri

Aşağıdaki kağıt özellikleri yazdırma kalitesini ve güvenilirliğini etkiler. Yeni kağıt stokunu değerlendirirken bu özellikleri dikkate alın.

Ağırlık

Yazıcı tepsileri en fazla 90 g/m² (24 lb bond) ağırlığında uzun grenli kağıdı otomatik olarak besleyebilir. Çok amaçlı besleyiciler en fazla 163 g/m² (43 lb bond) ağırlığında uzun grenli kağıdı otomatik olarak besleyebilir. Ağırlığı 60 g/m² (16 lb) altındaki kağıtlar doğru beslenmek için yeterince sert olmayabilir ve sıkışmalara neden olabilir. En iyi performans için, 75 g/m² (20 lb bond) ağırlığında uzun grenli kağıt kullanın. 182 x 257 mm'den (7,2 x 10,1 inç) daha küçük kağıtlar için, 90 g/m² (24 lb) veya daha ağır kağıtları öneririz.

Not: Arkalı önlü yazdırma yalnızca 60-90 g/m² (16-24 lb bond) kağıtlar için desteklenir.

Kıvrılma

Kıvrılma kağıdın kenarlarından bükülme eğilimidir. Aşırı kıvrılma besleme sorunlarına yol açabilir. Kağıt aşırı sıcaklığa maruz kaldığı yazıcıdan geçtikten sonra da kıvrılma oluşabilir. Kağıdın sıcak, nemli, soğuk veya kuru ortamlarda açıkta saklanması yazdırmadan önce kağıdın kıvrılmasına katkıda bulunabilir ve besleme sorunlarına yol açabilir.

Düzensizlik

Kağıdın düzensizliği yazdırma kalitesini etkiler. Kağıt çok kabaysa, ısıtıcı doğru ısıtamayabilir. Kağıt çok düzensizse, kağıt besleme veya yazdırma kalitesi sorunlarına neden olabilir. Her zaman 100-300 Sheffield noktası aralığındaki kağıtları kullanın; ancak yüksek düzensizlik seviyesi 150-250 Sheffield noktası arasında elde edilir.

Nem içeriği

Nem içeriği hem yazdırma kalitesini hem yazıcının kağıdı doğru besleme yeteneğini etkiler. Kağıdı kullanma zamanı gelene kadar orijinal ambalajında tutun. Bu, kağıdın performansını düşürebilecek nem değişikliklerine maruz kalmasını sınırlar.

Kağıdı yazdırmadan önceki 24-48 saat içinde orijinal ambalajıyla yazıcıyla aynı ortamda saklayarak hazırlayın. Kağıdı sakladığınız veya depoladığınız ortam yazıcının bulunduğu ortamdaki çok farklıysa, bu bekletme süresini birkaç güne çıkarın. Kalın kağıtlar için daha uzun bir hazırlama süresi gerekebilir.

Gren yönü

Gren kağıt liflerinin bir kağıt yaprağı yönündeki hizalanmasını belirtir. Gren, ya kağıt uzunluğu yönünde *grain long (uzun grenli)* ya da kağıt genişliği yönünde *grain short (kısa grenli)* olur.

60-90 g/m² (16-24 lb bond) kağıt, uzun grenli kağıt önerilir.

Lif içeriği

Çoğu yüksek-kaliteli fotokopi kağıdı % 100 kimyasal olarak işlenmiş odun hamurundan yapılır. Bu içerik kağıda yüksek bir kararlılık sağlar ve bu sayede daha az besleme sorunu oluşur ve daha yüksek bir yazdırma kalitesi elde edilir. Pamuk gibi lif içeren kağıtlar, kağıt kullanımını olumsuz etkileyen özelliklere sahiptir.

Kabul edilemez kağıtlar

Aşağıdaki kağıt türlerinin bu yazıcıyla kullanılması önerilmez:

- Karbonsuz kağıt, karbonsuz kopya kağıdı (CCP) veya karbon gerektirmeyen kağıt (NCR) olarak da bilinen, karbon kağıdı kullanmadan kopya çıkarmak için kullanılan kimyasal olarak işlenmiş kağıtlar
- Yazıcıya bulaşabilecek kimyasallar içeren matbu kağıtlar
- Yazıcının ısıtıcısının sıcaklığından etkilenebilecek matbu kağıtlar
- Optik karakter tanıma (OCR) formları gibi ±2.3 mm'den (±0.9 inç'ten) daha büyük hedef alanları (sayfa üzerinde belirli bir yazdırma konumu) gerektiren matbu kağıtlar

Bazı durumlarda, yazdırma konumu bir yazılım uygulaması tarafından ayarlanarak bu formlara başarıyla yazdırılabilir.

- Kaplamalı kağıtlar (silinebilir bond), sentetik kağıtlar, termal kağıtlar
- Kaba-kenarlı, kaba veya ağır dokulu yüzeyi olan kağıtlar veya kıvrılmış kağıtlar
- EN12281:2002 (Avrupa) yönergelerine uygun olmayan geri dönüştürülmüş kağıtlar
- Ağırlığı 60 g/m² (16 lb'den) düşük kağıtlar
- Çok-parçalı formlar veya belgeler

Kağıt seçme

Doğru kağıt kullanımı sıkışmaları önler ve sorunsuz yazdırılmasını sağlar.

Sıkışmaların ve düşük yazdırma kalitesinin önüne geçmek için:

- *Her zaman* yeni ve hasarsız kağıt kullanın.
- Kağıt yüklemeye başlamadan önce, kağıdın önerilen yazdırma yüzünü öğrenin. Bu bilgi genellikle paketin üzerinde bulunur.
- Elle kesilmiş veya kırılmış kağıtlar, kağıt etiketler veya stok kartı *kullanmayın*.
- Farklı boyut, tür ve ağırlıklardaki ortamları aynı kaynaktan *kullanmayın*, aksi takdirde ortam sıkışabilir.
- Fotokopi makineleri veya yazıcılar için özel olarak tasarlanmamış kaplamalı kağıtları *kullanmayın*.

Matbu formları ve antetli kağıtları seçme

Matbu form ve antetli kağıt seçerken bu kuralları kullanın.

- 60-90 g/m² (16-24 lb) kağıt için uzun gren kullanın.
- Offset taş baskısı veya kabartma yazdırma prosedürleri için yalnızca matbu form veya antetli kağıt kullanın.
- Kaba veya ağır dokulu yüzeyi olan kağıtlardan kaçın.

Fotokopi makinelerinde kullanılmak üzere tasarlanmış ısıya dayanıklı mürekkeplerle baskı yapılmış kağıtları kullanın. Mürekkep erimeksizin veya zararlı emisyon yaymaksızın 230°C (446°F) sıcaklığa dayanabilecek özellikte olmalıdır. Tonerin içindeki reçineden etkilenmeyen mürekkepleri kullanın. Oksidasyonla kuruyan veya yağ esaslı mürekkepler bu şartlara genellikle uygundur, ama bu durum lateks mürekkepleri için geçerli olmayabilir. Emin değilseniz, kağıt tedarikçinize başvurun.

Antetli kağıtlar gibi matbu kağıtlar da erimeksizin veya zararlı emisyon yaymaksızın 230°C (446°F) sıcaklığa dayanabilecek özellikte olmalıdır.

Geri dönüştürülmüş kağıt ve diğer ofis kağıtlarını kullanma

- Düşük nem içeriği (%4-5)
- Uygun düzgünlük (100-200 Sheffield noktası veya 140-350 Bendtsen noktası, Avrupa)

Not: Daha düzgün kağıtların bazıları (örn. premium 24 lb lazer kağıtlar, 50-90 Sheffield noktası) ve daha pürüzlü kağıtlar (örn. premium pamuklu kağıtlar, 200-300 Sheffield noktası), yüzey dokusuna rağmen lazer yazıcılarda düzgün çalışacak şekilde tasarlanmıştır. Bu tür kağıtları kullanmadan önce kağıt üreticisine danışın.

- Uygun yapraktan yaprağa sürtünme katsayısı (0.4-0.6)
- Besleme yönündeki yeterli bükülme direnci

Geri dönüştürülmüş kağıt, düşük ağırlıklı (<60 g/m² [16 lb bond]) ve/veya daha düşük kompaslı (<3,8 mil [0,1 mm]) kağıt ve portre (veya kısa kenar) için kısa grenli kesilmiş kağıtlarla beslenen yazıcılarda güvenilir kağıt beslemesi için gereken dirençle karşılaştırıldığında daha düşük bir bükülme direnci görülebilmektedir. Lazer (fotokopi makinesi) yazdırma işlemlerinde bu tür kağıtları kullanmadan önce kağıt üreticisine danışın. Bunların yalnızca genel kurallar olduğunu ve bu kurallara uygun kağıdın yine de herhangi bir lazer yazıcıda kağıt besleme sorunlarına yol açabileceğini unutmayın (örneğin normal yazdırma koşullarında kağıt aşırı derecede kıvrıldığında).

Kağıtları saklama

Sıkışmaların ve baskı kalitesi eşitsizliklerini gidermeye katkıda bulunmak için bu kağıt saklama kurallarını uygulayın.

- En iyi sonuçlar için, kağıtlarınızı 21°C (70°F) sıcaklıkta ve bağıl nemin % 40 olduğu bir ortamda saklayın. Çoğu etiket üreticisi 18 - 24°C (65 - 75°F) arasında bir sıcaklıkta ve bağıl nemi % 40 ile 60 derecesinde bir ortamda yazdırmanızı önermektedir.
- Kağıtlarınızı mümkünse kartonlarında tutarak, zemin yerine bir palet veya raf üzerinde saklayın.
- Kağıt paketlerini düz bir zeminde saklayın.
- Kağıt paketlerinin üzerine hiçbir şey koymayın.

Desteklenen kağıt boyutları, türleri, ağırlıkları ve kapasiteleri

Aşağıdaki tablolarda standart ve isteğe bağlı kağıt kaynakları, destekledikleri kağıtlar ve kapasiteleri hakkında bilgi verilmektedir.

Not: Listelenmeyen bir kağıt boyutu için, listelenen en yakın *büyük* boyutu seçin.

Yazıcı tarafından desteklenen kağıt boyutları

Kağıt boyutu	Boyutlar	Standart 250-yapraklık tepsi	İsteğe bağlı tepsi	Çok amaçlı besleyici	Çift yüze kağıt yolu
A4	210 x 297 mm (8.3 x 11.7 inç)	✓	✓	✓	✓
A5	148 x 210 mm (5.8 x 8.3 inç)	✓	✓	✓	X
A6¹	105 x 148 mm (4.1 x 5.8 inç)	✓	X	✓	X
Executive	184 x 267 mm (7.3 x 10.5 inç)	✓	✓	✓	X
Folio	216 x 330 mm (8.5 x 13 inç)	✓	✓	✓	✓
JIS B5	182 x 257 mm (7.2 x 10.1 inç)	✓	✓	✓	X
Legal	216 x 356 mm (8.5 x 14 inç)	✓	✓	✓	✓
Letter (Mektup)	216 x 279 mm (8.5 x 11 inç)	✓	✓	✓	✓
Oficio (Meksika)	216 x 340 mm (8.5 x 13.4 inç)	✓	✓	✓	✓
Statement	140 x 216 mm (5.5 x 8.5 inç)	✓	✓	✓	X
Universal²	76.2 x 127 mm (3 x 5 inç) - 216 x 356 mm (8.5 x 14 inç)	✓	✓	✓	X ³
B5 Zarf	176 x 250 mm (6.9 x 9.8 inç)	X	X	✓	X

¹ A6 yalnızca uzun grenli kağıtlar için desteklenir.

³ Kullanmak istediğiniz bir kağıt boyutu listede yoksa, bir Universal kağıt boyutu yapılandırın. Daha fazla bilgi için, bkz., "Universal kağıt ayarlarını yapılandırma", sayfa 32.

³ Universal kağıt boyutu 210 x 279 mm (8.3 x 11 inç) veya daha büyük kağıt boyutlarında sınırlı önlü arkalı besleme yolu desteği verir.

Kağıt boyutu	Boyutlar	Standart 250-yapraklık tepsi	İsteğe bağlı tepsi	Çok amaçlı besleyici	Çift yüze kağıt yolu
C5 Zarf	162 x 229 mm (6.4 x 9 inç)	X	X	✓	X
DL Zarf	110 x 220 mm (4.3 x 8.7 inç)	X	X	✓	X
7 3/4 Zarf (Monarch)	98 x 191 mm (3.9 x 7.5 inç)	X	X	✓	X
9 Zarf	98 x 225 mm (3.9 x 8.9 inç)	X	X	✓	X
10 Zarf	105 x 241 mm (4.1 x 9.5 inç)	X	X	✓	X
Diğer Zarf	216 x 356 mm (8.5 x 14 inç)	X	X	✓	X

¹ A6 yalnızca uzun grenli kağıtlar için desteklenir.

³ Kullanmak istediğiniz bir kağıt boyutu listede yoksa, bir Universal kağıt boyutu yapılandırın. Daha fazla bilgi için, bkz., “Universal kağıt ayarlarını yapılandırma”, sayfa 32.

³ Universal kağıt boyutu 210 x 279 mm (8.3 x 11 inç) veya daha büyük kağıt boyutlarında sınırlı önlü arkalı besleme yolu desteği verir.

Yazıcı tarafından desteklenen kağıt türleri ve ağırlıkları

Yazıcının motoru ve çift yüzlü kağıt yolu 60–90 g/m² (16–24 lb) kağıt ağırlıklarını destekler. Çok amaçlı besleyici 60–163 g/m² (16–43 lb) kağıt ağırlıklarını destekler.

Kağıt türü	Standart 250-yapraklık tepsi	İsteğe bağlı tepsi	Çok amaçlı besleyici	Çift yüze kağıt yolu
Kağıt • Düz • Işık • Ağır • Kaba/Pamuk • Geri Dönüştürülmüş • Özel	✓	✓	✓	✓
Bond	✓	✓	✓	✓
Antetli	✓	✓	✓	✓
Matbu	✓	✓	✓	✓
Renkli Kağıt	✓	✓	✓	✓
Stok kartı	X	X	✓	X

¹ Lazer yazıcılar için tasarlanmış tek yüzlü kağıt etiketler yalnızca arada bir kullanım için desteklenir. Ayda 20 sayfadan fazla kağıt etiket yazdırmamanız önerilir. Vinil etiketler, ilaç etiketleri ve çift-yüzlü etiketler desteklenmez.

² Bir masanın üzerine tek başına konduğunda düz duran zarfları kullanın.

Kağıt türü	Standart 250-yapraklık tepsi	İsteğe bağlı tepsi	Çok amaçlı besleyici	Çift yüze kağıt yolu
Parlak kağıt	X	X	X	X
Kağıt etiketleri¹	✓	✓	✓	X
Saydam ortamlar	✓	X	✓	X
Zarflar (düz)²	X	X	✓	X

¹ Lazer yazıcılar için tasarlanmış tek yüzlü kağıt etiketler yalnızca arada bir kullanım için desteklenir. Ayda 20 sayfadan fazla kağıt etiket yazdırmamanız önerilir. Vinil etiketler, ilaç etiketleri ve çift-yüzlü etiketler desteklenmez.

² Bir masanın üzerine tek başına konduğunda düz duran zarfları kullanın.

Kağıt kapasiteleri

Tepsilerin ve çok amaçlı besleyicinin kapasitesi 75g/m² (20lb) kağıt temel alınarak hesaplanmıştır.

Maksimum yükleme:	Notlar
Tepsi 1 250 yaprak kağıt 150 adet A6-boyutu kağıt 50 kağıt etiket 50 transparan	Not: Vinil etiketler, ilaç etiketleri veya çift-yüzlü etiketler desteklenmez. Yalnızca kağıt etiket kullanın. Lazer yazıcılar için tasarlanmış tek yüzlü kağıt etiketler yalnızca arada bir kullanım için desteklenir. Ayda 20 sayfadan fazla kağıt etiket yazdırmamanız önerilir.
Tepsi 2 550 yaprak kağıt 50 kağıt etiket	Not: Yazıcıya bir kerede yalnızca bir isteğe bağlı çekmece takılabilir.
Çok amaçlı besleyici 50 yaprak kağıt 15 kağıt etiket 10 transparan 10 yaprak stok kartı 7 zarf	Not: Kağıdı çok amaçlı besleyiciye yalnızca ön kenarı kağıt kılavuzlarına dokunabildiği yere kadar sokun. Kağıdı besleyiciye sokmak için zorlamayın.

Yazılıma genel bakış

İşletim sisteminize bağlı olarak, bir yazılım uygulamaları kombinasyonu kurmak için yazıcınızla birlikte gelen *Software and Documentation* (Yazılım ve Belgeler) CD'sini kullanın.

Not: Yazıcınızı ve bilgisayarınızı ayrı ayrı satın aldıysanız, bu yazılım uygulamalarını kurmak için *Software and Documentation* (Yazılım ve Belgeler) CD'sini kullanmanız zorunludur.

Not: Bu yazılım uygulamaları Macintosh® için yoktur.

Durum İzleme Merkezi

Not: Yerel Durum İzleme Merkezi'nin doğru çalışması için, yazıcının ve bilgisayarın haberleşebilmesini sağlayan iki yönlü iletişimin etkin olması gerekir. Durum İzleme Merkezi yalnızca yazıcı bir USB kablosuyla yerel olarak bir bilgisayara bağlı olduğunda çalışır.

Durum İzleme Merkezini birden fazla Durum İzleyicisini izlemek için kullanın.

- Durum İzleyicisini açmak için bir yazıcı adını çift tıklatın veya belirli bir yazıcının Durum İzleyicisini açmak için **Çalıştır**'ı seçin.
- Yazıcılar listesinin görünümünü değiştirmek için **Güncelle**'yi seçin.

Sürücü Profil Düzenleyicisi

Sürücü Profil Düzenleyicisini özel sürücü ayarları içeren sürücü profilleri oluşturmak için kullanın. Bir sürücü profilinde bir grup kayıtlı yazıcı sürücüsü ayarları ve aşağıdaki gibi şeyler için gerekli diğer veriler bulunur:

- Yazdırma yönü ve çoklu sayfa yazdırma (belge ayarları)
- Çıkış tepsisinin takılma durumu (yazıcı seçenekleri)
- Kullanıcı tanımlı kağıt boyutları (özel kağıtlar)
- Basit metin ve filigranlar
- Kaplama referansları
- Font referansları
- Form bileşimleri

Dell Yazıcı Uyarı Yardımcı Programı

Not: Bu uygulama Windows 2000'de yoktur.

Dell Yazıcı Uyarı Yardımcı Programı, yazıcıda müdahale etmeniz gereken hatalar olduğunda sizi uyarır. Bir hata oluştuğunda, hatanın ne olduğunu söyleyen bir balon belirir ve sizi ilgili kurtarma bilgilerine yönlendirir.

Not: Dell Yazıcı Uyarı Yardımcı Programının doğru çalışması için, iki yönlü iletişimin etkin olması ve bu sayede yazıcı ile bilgisayarın haberleşebilmesi gerekir. Windows Güvenlik Duvarına bu iletişime izin vermesi için bir istisna eklenir.

Dell Yazıcı Uyarı Yardımcı Programını yazıcı yazılımınızla birlikte kullanmayı seçtiyseniz, yazılımın kurulumu tamamlandığında yardımcı program otomatik olarak başlayacaktır. Sistem Tepsisinde  görüyorsanız, yardımcı program etkindir.

Dell Yazıcı Uyarı Yardımcı Programını devreden çıkarmak için:

- 1 Sistem Tepsisinden,  simgesini sağ tıklayın.
- 2 **Çıkış**'i seçin.

Dell Yazıcı Uyarı Yardımcı Programını yeniden etkinleştirmek için:

- 1 *Windows Vista veya daha yeni bir sürümde:*
 - a  → **Programs** (Programlar) tıklayın.
 - b **Dell Printers** (Dell Yazıcıları) öğesini tıklayın.
 - c **Dell 3330dn Laser Printer** (Dell 2330dn Lazer Yazıcı) düğmesini tıklayın.

Windows XP'de:

Start → **Programs** (Başlat, Programlar) veya **All Programs** → **Dell Printers** → **Dell 3330dn Laser Printer** (Tüm Programlar, Dell Yazıcıları, Dell 2330d/2330dn Lazer Yazıcı) menü öğelerini tıklayın.

- 2 **Yazıcı Uyarı Yardımcı Programı**'nı tıklayın.

İsteğe bağlı XPS sürücüsünü kurma

XML Kağıt Spesifikasyonu (Paper Specification / XPS) sürücüsü yalnızca Windows Vista ve en yeni Windows işletim sistemi kullanıcılarının yararlanabildiği gelişmiş XPS renk ve grafik özelliklerini kullanmak üzere tasarlanmış isteğe bağlı bir yazıcı sürücüsüdür. XPS özelliklerini kullanabilmek için, yazıcınızı kurduktan sonra XPS sürücüsünü ek bir sürücü olarak kurmanız gerekir.

Not: XPS sürücüsünü kurmadan önce, yazıcıyı bilgisayarınıza kurun.

Sürücüyü kurmak için:

- 1  → **Denetim Masası**'nı tıklayın.
- 2 **Donanım ve Ses**'in altında **Yazıcı**'yı tıklayın ve ardından **Bir Yazıcı Ekle**'yi tıklayın.
- 3 **Yazıcı Ekle** iletişim kutusundan, aşağıdakilerden birini seçin:
 - Bir USB bağlantısı kullanıyorsanız, USB kablosunun bilgisayara ve yazıcıya bağlandığından emin olun ve aşağıdakileri yapın:
 - a **Bir yerel yazıcı ekle**'yi tıklayın.
 - b **Mevcut bir portu kullan:** aşağı açılır menüsünden, **Virtual printer port for USB** (USB için sanal yazıcı) öğesini seçin ve ardından **İleri**'yi tıklayın.
- 4 **Diski Var**'ı tıklayın.

Diskten Kur iletişim kutusu görüntülenecektir.
- 5 **Gözet**'i tıklayın ve ardından bilgisayarınızdaki XPS sürücüsü dosyalarına gidin:
 - a **Bilgisayar**'ı tıklayın ve ardından **(C:)**'yi çift tıklayın.
 - b **Sürücüler**'i çift tıklayın ve ardından **YAZICI**'yı çift tıklayın.
 - c Yazıcınızın model numarası olan klasörü çift tıklayın ve ardından **Sürücüler**'i çift tıklayın.
 - d **xps**'i çift tıklayın ve ardından **Aç**'i tıklayın.
 - e **Diskten Kur** iletişim kutusu açıldığında, **Tamam**'i tıklayın.
- 6 Aşağıdaki iki iletişim kutusunda **İleri**'yi tıklayın.

XPS sürücüsü hakkında daha fazla bilgi için, *Software and Documentation* (Yazılım ve Belgeler) CD'sindeki XPS **readme** (okubeni) dosyasına bakın. Bu dosya setupxps toplu iş dosyasıyla birlikte **xps** klasöründe bulunur (D:\Drivers\xps\readme).

Dell Toner Management System

Yazdırma Durumu Penceresi

Not: Yazdırma Durumu Penceresinin doğru çalışması için, yazıcının ve bilgisayarın haberleşebilmesini sağlayan iki yönlü iletişimin etkin olması gerekir. Windows® Güvenlik Duvarına bu iletişime izin vermesi için bir istisna eklenir.

Yazdırma Durumu penceresi yazıcının durumunu (Yazıcı Hazır, Yazıcı Çevrimdışı ve Hata-Yazıcıyı Denetle) ve bir yazdırma işi gönderdiğinizde işin adını gösterir.

Yazdırma Durumu penceresi toner seviyesini de gösterir. Dolayısıyla, şunları yapabilirsiniz:

- Yazıcınızın toner seviyesini izleyebilirsiniz.
- Yedek toner kartuşu sipariş etmek için, **Toner Sarf Malzemeleri** düğmesini tıklatın.

Dell Yazıcı Sarf Malzemeleri Yeniden Sipariş Uygulaması

Sarf Malzemesi Siparişi iletişim kutusu Yazdırma Durumu penceresinden, Programlar penceresinden veya masaüstü simgesinden başlatılabilir.

Telefonla veya Web üzerinden toner siparişi verebilirsiniz.

- Dell Yazıcı Sarf Malzemeleri Yeniden Sipariş Uygulamasını kullanarak online sipariş veriyorsanız:

1 *Windows Vista veya daha yeni bir sürümde:*

a  **Programs** (Programlar) tıklatın.

b **Dell Printers** (Dell Yazıcıları) öğesini tıklatın.

c **Dell 3330dn Laser Printer** (Dell 2330dn Lazer Yazıcı) düğmesini tıklatın.

Windows XP ve 2000:

Start→ **Programs** (Başlat, Programlar) veya **All Programs**→ **Dell Printers**→ **Dell 3330dn Laser Printer** (Tüm Programlar, Dell Yazıcıları, Dell 2330d/2330dn Lazer Yazıcı) menü öğelerini tıklatın.

2 **Dell Printer Supplies Reorder Application** (Dell Yazıcı Sarf Malzemeleri Yeniden Sipariş Uygulaması) öğesini tıklatın.

Order Supplies (Sarf Malzemesi Siparişi) iletişim kutusu açılacaktır.

3 **Multiple Printers Found** (Birden Fazla Yazıcı Bulundu) başladığı takdirde, sarf malzemelerini sipariş ettiğiniz yazıcıyı seçin.

4 Ekranınızdaki yönergeleri izleyin.

- Web üzerinden sipariş verecekseniz, **Order Online** (Online Sipariş) başlığının altındaki bağlantıyı tıklatın.
- Telefonla sipariş verecekseniz, **Order by Phone** (Telefonla Sipariş) başlığının altında gösterilen numarayı arayın.

Yazdırılıyor

Bu bölümde yazdırma, yazıcı raporları ve iş iptal etme konuları ele alınmaktadır. Kağıt ve özel ortam seçimi belgelerin seçimi belgelerin ne kadar güvenilir bir şekilde yazdırılacağını belirler. Daha fazla bilgi için, bkz., “Sıkışmaları önleme”, sayfa 64 ve “Kağıtları saklama”, sayfa 47.

Bir belge yazdırma

- 1 Bir tepsiye veya besleyiciye kağıt yükleyin.
- 2 Paper (Kağıt) menüsünden Paper Type (Kağıt Türü) ve Paper Size (Kağıt Boyutu) ayarını yüklü kağıda göre değiştirin.
- 3 Aşağıdakilerden birini yapın:

Windows kullanıcıları için

- a Bir belge açıkken, **File** → **Print** (Dosya, Yazdır) öğelerini tıklatın.
- b **Properties** (Özellikler), **Preferences** (Tercihler), **Options** (Seçenekler) veya **Setup** (Ayarlar) öğesini tıklatın.
- c Form Source (Form Kaynağı) liste kutusundan, yüklediğiniz kağıdın bulunduğu kaynağı seçin.
- d Form Type (Form Türü) liste kutusundan, kağıt türünü seçin.
- e Form Size (Form Boyutu) liste kutusundan, kağıt boyutunu seçin.
- f **OK** (Tamam) düğmesini ve ardından **Print** (Yazdır) düğmesini tıklatın.

Macintosh kullanıcıları için

Mac OS X işletim sisteminde:

- a Page Setup (Sayfa Yapısı) iletişim kutusunda ayarları istediğiniz gibi değiştirin.
 - 1 Bir belge açıkken, **File** > **Page Setup** (Dosya, Sayfa Ayarları) öğelerini seçin.
 - 2 Paper Size (Kağıt Boyutu) açılır menüsünden, bir kağıt boyutu seçin veya yüklediğiniz kağıda uygun bir kağıt boyutu oluşturun.
 - 3 **OK** (Tamam) düğmesine tıklayın.
- b Print (Kağıda Dök) iletişim kutusunda ayarları istediğiniz gibi değiştirin.
 - 1 Bir belge açıkken, **File** > **Print** (Dosya, Kağıda Dök) öğelerine tıklayın. Gerekliyse, daha fazla seçenek için açıklama üçgenine tıklayın.
 - 2 Baskı seçenekleri veya Copies & Pages (Kopya ve Sayfa Sayısı) menüsünden, **Printer Features** (Yazıcı Özellikleri) öğesini seçin.
 - 3 Feature Sets (Özellik Kümeleri) açılır menüsünden, **Paper** (Kağıt) öğesini seçin.
 - 4 Paper type (Kağıt türü) açılır menüsünden, bir kağıt türü seçin.
 - 5 **Print** (Kağıda Dök) düğmesine tıklayın.

Mac OS 9 işletim sisteminde:

a Page Setup (Sayfa Yapısı) iletişim kutusunda ayarları istediğiniz gibi değiştirin:

- 1 Bir belge açıkken, **File > Page Setup** (Dosya, Sayfa Ayarları) öğelerini seçin.
- 2 Paper (Kağıt) açılır menüsünden, bir kağıt boyutu seçin veya yüklediğiniz kağıda uygun bir kağıt boyutu oluşturun.
- 3 **Tamam** düğmesine tıklayın.

b Print (Kağıda Dök) iletişim kutusunda ayarları istediğiniz gibi değiştirin.

- 1 Bir belge açıkken, **File > Print** (Dosya, Kağıda dök) menü öğelerini seçin.
- 2 Bir Paper Source (Kağıt Kaynağı) seçeneği seçin ve ardından ilgili kağıdın yüklü olduğu tepsiyi seçin.
- 3 **Print** (Kağıda Dök düğmesine tıklayın.

Özel ortamlara yazdırma

Antetli kağıt kullanma ile ilgili ipuçları

Antetli kağıtlara yazdırırken kağıt yönü önemlidir. Antetli kağıdı hangi yönde yükleyeceğinizi belirlemek için aşağıdaki tabloyu kullanın:

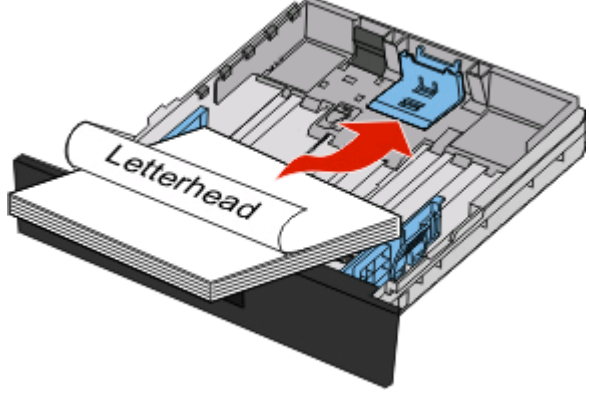
Kaynak veya süreç	Yazdırma yüzü	Kağıt yönü
<ul style="list-style-type: none">• Standart 250-yapraklık tepsi• İsteğe bağlı tepsi	Antet aşağı bakacak şekilde yerleştirilir.	Kağıdın logolu üst kenarı tepsinin ön tarafına gelmelidir. 

Not: Seçili kağıdın lazer yazıcıları için kabul edilebilir olup olmadığını öğrenmek için imalatçı veya satıcı firmaya başvurun.

Kaynak veya süreç	Yazdırma yüzü	Kağıt yönü
Tepsiler için önlü arkalı (iki-yüze) yazdırma	Antet yukarı bakacak şekilde yerleştirilir.	Kağıdın logolu üst kenarı tepsinin arka tarafına gelmelidir.
Çok amaçlı besleyici (tek yüze yazdırma)	Basılı antet yukarı bakacak şekilde yerleştirilir.	Kağıdın logolu üst kenarı çok amaçlı besleyiciye önce girmelidir.
Çok amaçlı besleyici (çift yüze yazdırma)	Basılı antet aşağı bakacak şekilde yerleştirilir.	Kağıdın logolu üst kenarı çok amaçlı besleyiciye en son girmelidir.

Not: Seçili kağıdın lazer yazıcıları için kabul edilebilir olup olmadığını öğrenmek için imalatçı veya satıcı firmaya başvurun.

Saydamları kullanma hakkında ipuçları

Büyük miktarlarda satın almadan önce almayı düşündüğünüz saydamlara örnek yazdırın.

Saydamlara yazdırırken:

- Saydamları 250-sayfalık standart tepside veya çok amaçlı besleyiciden besleyin.
- Özel olarak lazer yazıcılar için tasarlanan saydamları kullanın. Saydamlarınızın erimeden, rengi kaçmadan, kaymadan veya zararlı emisyon üretmeden 175°C (350°F) sıcaklığa kadar dayanabildiğinden emin olmak için imalatçı veya satıcı firmaya başvurun.

Not: Saydam Ağırlığı Kaba ayarına getirilirse, 180°C'ye (356°F) kadar sıcaklıkta saydamlara yazdırılabilir. Yerleşik Web Sunucusunu kullanarak veya yazıcı kontrol panelinin Kağıt menüsünden bu ayarları seçin.

- Yazdırma kalitesi sorunlarının önlemek için, saydamların üzerinde parmak izi bırakmamaya özen gösterin.
- Saydamları yazıcıya yüklemeye önce, sayfaların birbirine yapışmasını önlemek için desteyi havalandırın.

Zarfları kullanma hakkında ipuçları

Büyük miktarlarda satın almadan önce almayı düşündüğünüz zarflara örnek yazdırın.

Zarflara yazdırırken:

- Özel olarak lazer yazıcılar için tasarlanan zarfları kullanın. Zarflarınızın yapışmadan, kırışmadan, aşırı eğilmeden veya zararlı emisyon yaymadan 180°C (356°F) sıcaklığa kadar dayanabileceğinden emin olmak için imalatçı veya satıcı firmaya başvurun.

Not: Zarf Ağırlığı Ağır ve Zarf Dokusu Kaba ayarına getirilirse, zarflara 220°C'ye (428°F) kadar sıcaklıkta yazdırılabilir. Yerleşik Web Sunucusunu kullanarak veya yazıcı kontrol panelinin Kağıt menüsünden bu ayarları seçin.

- En iyi performansı elde edebilmek için, 90 gr/m² (24 lb bond) ağırlığında kağıttan yapılmış zarfları kullanın. Pamuk oranı % 25'i geçmeyen en fazla 105 gr/m² (28 lb bond) ağırlığında kağıttan yapılmış zarfları kullanın. Tüm-pamuktan yapılmış zarfların ağırlığı en fazla 90 gr/m² (24 lb bond) olmalıdır.
- Yalnızca yeni zarfları kullanın.
- Performansı en yüksek düzeye çıkarmak ve sıkışmaları en aza indirmek için, aşağıda belirtilen özelliklere sahip zarfları kullanmayın.
 - Aşırı eğilmiş veya bükülmüş
 - Birbirine yapışmış veya başka bir şekilde zarar görmüş
 - Penceresi, deliği, kesik parçası veya kabartması bulunan
 - Metal kopçalı, iple bağlı veya katlanabilen metal parçaları olan
 - Birbirine geçen parçalardan oluşan
 - Damga pulu yapıştırılmış
 - Kapağı kapatılmışken veya yapıştırılmışken açıkta yapışkanı olan.
 - Köşeleri eğilmiş
 - Kaba, kırışmış veya yatık dokuları olan
- Genişlik kılavuzlarını zarf genişliğine uyacak şekilde ayarlayın.

Not: Yüksek nem (% 60'ın üzerinde) ve yüksek yazdırma sıcaklığı zarfların kırışmasına veya yapışmasına neden olabilir.

Etiketleri kullanma hakkında ipuçları

Büyük miktarlarda satın almadan önce almayı düşündüğünüz etiketlere örnek yazdırın.

Not: Tek yüzlü kağıt etiketler, lazer yazıcılarda arada bir kullanım için desteklenir. Bir ayda en fazla 20 sayfa kağıt etikete yazdırılması önerilir. Vinil, pharmacy ve çift taraflı etiketler desteklenmez.

Etiketlere yazdırırken:

- Özel olarak lazer yazıcılar için tasarlanan etiketleri kullanın. Üretici veya satıcıdan şu bilgileri öğrenin:
 - Etiketlerin yapışmadan, aşırı kıvrılmadan, buruşmadan veya zararlı emisyon yaymadan 210°C (410°F) sıcaklığa kadar dayanabileceği.
Not: Etiket Ağırlığı Ağır ayarına getirilmişse etiketlere 220°C (428°F) sıcaklığa kadar daha yüksek ısıtma sıcaklığında yazdırılabileceği. Yerleşik Web Sunucusunu kullanarak veya yazıcı kontrol panelinin Kağıt menüsünden bu ayarı seçin.
 - Etiketlerinizin yapışkanının, ön yüzünün (yazdırılabilir bölümün) ve üst kaplamalarının ayrılmaksızın, kenarlarından sızıntı yapmaksızın veya zararlı koku yaymaksızın 25 psi (172 kPa) basınca kadar dayanabileceği.
- Arkasındaki sayfa kaygan olan etiketleri kullanmayın.
- Tam etiket sayfaları kullanın. Bölünmüş etiket yaprakları yazdırma sırasında etiketlerin sıyrılarak çıkmasına ve dolayısıyla kağıt sıkışmalarına neden olabilir. Bölünmüş etiket yaprakları yazıcıya ve yazdırma kartuşuna yapışkan bulaştırarak yazıcının ve kartuşun garantilerinin geçersizleşmesine neden olabilir.
- Yapışkanı açıkta etiket kullanmayın.
- Etiket kenarlarından, deliklerden veya etiket kesim-yerlerinden içeriye doğru 1 mm (0,04 inç) boşluk bırakın, bu bölgeye yazdırmayın.
- Sayfanın yapışkanlı arka tarafının sayfa kenarına ulaşmadığından emin olun. Yapışkanın kenarlardan en az 1 mm (0,04 inç) içeride kalacak şekilde kaplanması önerilir. Yapışkan malzeme yazıcıya bulaşarak garantiyi geçersizleştirebilir.
- Yapışkan bölgenin kaplanması mümkün değilse, ön ve arka kenarlarda 1,6 mm (0,06 inç) genişliğinde bir şeridi çıkarın ve sızıntı yapmayan bir yapışkan kullanın.
- Özellikle barkod yazdırırken, dikey yönlendirme en iyi sonucu verir.

Stok kartı kullanma hakkında ipuçları

Stok kartı ağır ve tek-katlı özel bir kağıttır. Nem, kalınlık ve doku gibi birçok değişken özelliği yazdırma kalitesini ciddi şekilde etkileyebilir. Büyük miktarlarda satın almadan önce almayı düşündüğünüz stok kartlarına örnek yazdırın.

Stok kartına yazdırırken:

- Kağıt Türünün Stok Kartı olarak ayarlandığından emin olun.
- Uygun Kağıt Dokusu ayarını seçin.
- Matbu, delik veya kırışmış stok kartlarının yazdırma kalitesini etkileyebileceğini veya başka kağıt kullanım sorunlarına yol açabileceğini unutmayın.
- Stok kartınızın zararlı emisyon yaymaksızın 180°C (356°F) sıcaklığa dayanabileceğinden emin olmak için imalatçı veya satıcı firmaya başvurun.
- Yazıcıya zarar verebilecek kimyasallarla hazırlanmış matbu stok kartlarını kullanmayın. Bu tür stok kartları yazıcının içine yarı-sıvı ve uçucu bileşenler girmesine neden olabilir.
- Mümkünse kısa grenli stok kartı kullanın.

Gizli ve diğer bekletilen işleri yazdırma

İşleri yazıcıda bekletme

Yazıcıya bir iş gönderirken, siz işi yazıcı kontrol panelinden başlatıncaya kadar yazıcının işi bellekte tutmasını belirtebilirsiniz. Yazıcıdaki, kullanıcı tarafından başlatılabilecek tüm yazdırma işleri *bekletilen işler* olarak adlandırılır.

Not: Gizli, Kontrol, Yedek ve Tekrar yazdırma işleri, yazıcının yeni bekletilen işleri işleyebilmek için ilave belleğe ihtiyaç duyması halinde silinebilir.

İş türü	Açıklama
Gizli	Yazıcıya bir Gizli yazdırma işi gönderirken, bilgisayarda bir PIN oluşturmanız gerekir. Bu PIN dört basamaklı olmalı ve 0-9 arasında sayılardan oluşmalıdır. Bu iş, siz yazıcı kontrol panelinden PIN'i girinceye ve işi yazdırmayı veya silmeyi seçinceye kadar bekletilir.
Kontrol	Bir Kontrol yazdırma işi gönderdiğinizde, yazıcı yalnızca bir kopya yazdırır ve kalan kopyaları yazıcı belleğinde saklar. Kontrol özelliği, diğer kopyaları yazdırmadan önce ilk kopyayı kontrol ederek tatminkar olduğundan emin olmanızı sağlar. Tüm kopyalar yazdırıldıktan sonra, iş otomatik olarak yazıcı belleğinden silinir.
Yedek	Bir Yedek yazdırma işi gönderdiğinizde, yazıcı işi hemen yazdırmaz. Bu işi, ileride yazdırabilmeniz için bellekte saklar. İş, Bekletilen İşler menüsünden silininceye kadar bellekte kalır.
Tekrar	Bir Tekrar yazdırma işi gönderdiğinizde, yazıcı bu işin istenen tüm kopyalarını yazdırır ve ileride başka kopyalarını yazdırabilmeniz için bellekte saklar. İş bellekte saklandığı sürece ilave kopya yazdırabilirsiniz.

Diğer bekletilen iş türleri arasında şunlar yer alır:

- Bilgi noktasındaki formlar
- Yer İmleri
- *Bekletilen işler* adı verilen yazdırılmayan işler

Gizli ve diğer bekletilen işleri yazdırma

Gizli ve Kontrol yazdırma işleri yazdırıldıktan sonra bellekten otomatik olarak silinir. Tekrar ve Yedek işleri siz silene kadar yazıcıda bekletilir.

Windows Kullanıcıları için

- 1 Belge açıkken, **File (Dosya) → Print (Yazdır)** öğelerini tıklatın.
- 2 **Properties (Özellikler), Preferences (Tercihler), Options (Seçenekler)** ya da **Setup (Ayar)** öğesini tıklatın.
- 3 **Other Options (Diğer Seçenekler)** ve ardından **Print and Hold (Yazdır ve Beklet)** öğelerini tıklatın.
- 4 İş türünüzü (Gizli, Yedek, Tekrar, Kontrol, profiller, bilgi noktasındaki formlar, yer imleri veya bekleyen işler) seçin ve ardından bir kullanıcı adı atayın. Gizli işler için, dört-basamaklı bir PIN girin.
- 5 **OK (Tamam)** veya **Print (Yazdır)** öğesini tıklatın ve ardından işi serbest bırakmak için yazıcıya gidin.
- 6 Yazıcı kontrol panelinde, **Bekletilen işler** görüntüleninceye kadar aşağı ok düğmesine ve ardından  düğmesine basın.

- 7 Kullanıcı adınızın yanında ✓ görüntüleninceye kadar aşağı ok düğmesine ve ardından ⌵ düğmesine basın.
- 8 İş türünün veya iş adının yanında ✓ görüntüleninceye kadar aşağı ok düğmesine ve ardından ⌵ düğmesine basın.
Bir iş adı seçtiyseniz, şuraya ilerleyin: adım 11, sayfa 60.
- 9 İş türünüzü seçtikten sonra, PIN'inizi girmek için tuş takımını kullanın.
Geçersiz bir PIN girdiğiniz takdirde, Geçersiz PIN ekranı görüntülenir.
 - PIN kodunu yeniden-girmek için, ✓ **Yeniden dene** mesajının görüntülediğinden emin olun ve ⌵ düğmesine basın.
 - PIN kodunu iptal etmek için, ✓ **İptal** görüntüleninceye kadar aşağı ok düğmesine ve ardından ⌵ düğmesine basın.
- 10 Yazdırmak istediğiniz işin yanında ✓ görüntüleninceye kadar aşağı ok düğmesine, ardından ⌵ düğmesine basın.
- 11 Yazdırmak istediğiniz kopya sayısının yanında ✓ görüntüleninceye kadar aşağı ok düğmesine ve ardından ⌵ düğmesine basın.
Not: Gerekirse bir sayı girmek için tuş takımını kullanın.

Macintosh kullanıcıları için





- 1 Belge açıkken, **File (Dosya) > Print (Yazdır)** seçeneklerini belirleyin.
Gerekirse, diğer seçenekleri görmek için açıklama üçgenini tıklatın.
- 2 Yazdırma seçenekleri açılır-menüsünde **Job Routing (İş Yönlendirme)** seçeneğini belirleyin.
- 3 İş türünüzü (Gizli, Yedek, Tekrar, Kontrol, profiller, bilgi noktasındaki formlar, yer imleri veya bekleyen işler) seçin ve ardından bir kullanıcı adı atayın. Gizli işler için, dört-basamaklı bir PIN girin.
- 4 **Print (Yazdır)** öğesini tıklatın ve ardından işi yayınlamak için yazıcıya gidin.
- 5 Yazıcı kontrol panelinde, ✓ **Bekletilen işler** görüntüleninceye kadar aşağı ok düğmesine ve ardından ⌵ düğmesine basın.
- 6 Kullanıcı adınızın yanında ✓ görüntüleninceye kadar aşağı ok düğmesine ve ardından ⌵ düğmesine basın.
- 7 İşinizin yanında ✓ görüntüleninceye kadar aşağı ok düğmesine ve ardından ⌵ düğmesine basın.
- 8 Gizli işler için, PIN kodunuzu sayısal tuş takımını kullanarak girin.
Geçersiz bir PIN girdiğiniz takdirde, Geçersiz PIN ekranı görüntülenir.
 - PIN kodunu yeniden-girmek için, ✓ **Yeniden dene** mesajının görüntülediğinden emin olun ve ⌵ düğmesine basın.
 - PIN kodunu iptal etmek için, ✓ **İptal** görüntüleninceye kadar aşağı ok düğmesine ve ardından ⌵ düğmesine basın.
- 9 Yazdırmak istediğiniz işin yanında ✓ görüntüleninceye kadar aşağı ok düğmesine, ardından ⌵ düğmesine basın.

Bilgi sayfalarını yazdırma

Bu sayfalara yazdırma hakkında daha fazla bilgi için, bkz., “Menü ayarları sayfası yazdırma”, sayfa 30 ve “Bir ağ ayarları sayfası yazdırma”, sayfa 30.



Bir yazı tipi örnek listesini yazdırma

Yazıcınız için kullanabileceğiniz mevcut yazı tiplerinin örneklerini yazdırmak için:

- 1 Yazıcının açık olduğundan ve ekranda **Hazır** mesajının görüntülediğinden emin olun.
- 2 Yazıcı kontrol panelinde  düğmesine basın.
- 3 ✓ **Raporlar** mesajı görüntüleninceye kadar aşağı ok düğmesine, ardından  düğmesine basın.
- 4 ✓ **Yazı Tiplerini Yazdır** görüntüleninceye kadar aşağı ok düğmesine ve sonra da  düğmesine basın.
- 5 **PCL Yazı Tipleri** veya **PostScript Yazı Tipleri** yanında ✓ görüntüleninceye kadar aşağı ok düğmesine, ardından  düğmesine basın.
Yazı tipi örneği yazdırıldıktan sonra, **Hazır** mesajı görüntülenir.



Bir dizin listesi yazdırma

Bir dizin listesinde önbellekte depolanan kaynaklar gösterilir.

- 1 Yazıcının açık olduğundan ve ekranda **Hazır** görüldüğünden emin olun.
- 2 Yazıcı kontrol panelinden,  düğmesine basın.
- 3 Aşağı ok düğmesine ✓ **Raporlar** görüntülenene kadar basın ve ardından  düğmesine basın.
- 4 Aşağı ok düğmesine ✓ **Yazdırma Dizini** görüntülenene kadar basın ve ardından  düğmesine basın.
Dizin listesi yazdırıldıktan sonra, **Yazdır** görüntülenir.

Yazdırma kalitesi sına ma sayfalarını yazdırma

Yazdırma kalitesi sorunlarını görmek için yazdırma kalitesi sına ma sayfalarını yazdırın.

- 1 Yazıcıyı kapatın.
- 2 Yazıcıyı açarken  düğmesini ve sağ ok düğmesini basılı tutun.
- 3 Saat görüntülediğinde düğmeleri bırakın ve **YAPIL MENÜSÜ** görüntüleninceye kadar bekleyin.
- 4 ✓ **Yzd Kalite Syf** görünene kadar aşağı ok düğmesine ve sonra da  düğmesine basın.
Yazdırma kalitesi sına ma sayfaları yazdırılır.
- 5 ✓ **Yapıl Menüünden Çık** görünene kadar aşağı ok düğmesine ve sonra da  düğmesine basın.
Yazıcı Sıfırlanıyor mesajı ve ardından bir saat kısa süre görüntülenir ve sonra **Hazır** mesajı belirir.

Bir yazdırma işini iptal etme

Yazıcı kontrol panelinden bir yazdırma işini iptal etme

İş biçimlendiliyorsa veya yazdırılmaya başlanmışsa, ekranın ilk satırında **İş İptal** mesajı görüntülenir.

- 1 **✓ İptal** mesajı görüntüleninceye kadar ok düğmelerine basın.
Bir iş listesi görüntülenecektir.
- 2 İptal etmek istediğiniz işin yanında **✓** görüntüleninceye kadar ok düğmelerine ve ardından **⏏** düğmesine basın.

Not: Bir yazdırma işi gönderildikten sonra, işi kolayca iptal etmek için **✖** düğmesine basın. **Durduruldu** ekranı görüntülenir. **✓ İş İptal et** mesajı görüntüleninceye kadar ok düğmelerine ve ardından **⏏** düğmesine basın.

Bilgisayardan bir yazdırma işini iptal etme

Yazdırma işini iptal etmek için aşağıdakilerden birini yapın:

Windows kullanıcıları için

- 1 **⚙** ögesini tıklatın veya **Başlat** ögesini ve sonra da **Çalıştır** ögesini tıklatın.
- 2 Aramayı Başlat veya Çalıştır kutusuna **yazıcıları denetle** yazın.
- 3 **Giriş** düğmesine basın veya **Tamam** ögesini tıklatın.
Yazıcı klasörü açılır.
- 4 Yazıcı simgesini çift-tıklatın.
- 5 İptal edeceğiniz işi seçin.
- 6 Klavyede **Sil** tuşuna basın.

Windows görev çubuğundan:

Bir işi yazdırmaya gönderdiğinizde, görev çubuğunu sağ köşesinde küçük bir yazıcı simgesi belirir.

- 1 Yazıcı simgesini çift-tıklatın.
Yazıcı penceresinde bir yazdırma işleri listesi görüntülenir.
- 2 İptal edeceğiniz işi seçin.
- 3 Klavyede **Sil** tuşuna basın.

Macintosh kullanıcıları için

Mac OS X sürüm 10.5 veya daha sonrasında:

- 1 Apple menüsünde **Sistem Tercihleri** seçeneğini belirleyin.
- 2 **Yazdırma ve Faks** düğmesini tıklatın ve ardından yazıcı simgesini çift-tıklatın.
- 3 Yazıcı penceresinden, iptal edeceğiniz işi seçin.
- 4 Pencerenin üst kısmındaki simge çubuğundan **Sil** simgesini tıklatın.

Mac OS X sürüm 10.4 ve daha öncesinde:

- 1 Git menüsünde **Uygulamalar** seçeneğini belirleyin.
- 2 **Yardımcı Programlar** öğesini çift-tıklatın ve ardından **Baskı Merkezi** ya da **Yazıcı Kurulumu Yardımcı Programı** öğesini çift-tıklatın.
- 3 Yazıcı simgesini çift-tıklatın.
- 4 Yazıcı penceresinden, iptal edeceğiniz işi seçin.
- 5 Pencerenin üst kısmındaki simge çubuğundan **Sil** simgesini tıklatın.

Sıkışmaları giderme

Kağıtları ve özel ortamları dikkatle seçerek ve yerleştirerek, çoğu sıkışmayı önleyebilirsiniz. Daha fazla bilgi için, bkz., “Sıkışmaları önleme”, sayfa 64. Sıkışma olduğu takdirde, bu bölümde vurgulanan adımları uygulayın.

Uyarı—Hasar Tehlikesi: Bir sıkışmayı gidermek için asla herhangi bir araç kullanmayın. Aksi takdirde ısıtıcıya kalıcı olarak zarar verebilirsiniz.

Sıkışma mesajlarını temizlemek için, tüm kağıt yolunu temizlemeniz, mesajı silmek için  düğmesine basmanız ve yazdırmaya devam etmeniz gerekir. Sıkışma Giderme Açık veya Otomatik olarak ayarlanmışsa, yazıcı sıkışan sayfanın yeni bir kopyasını yazdırır, ancak, Otomatik uyarı sayfanın yeniden yazdırılmasını garanti etmez.

Not: Otomatik fabrika varsayılan Sıkışma kurtarma ayarıdır. Yazıcı sıkışan sayfaları, sayfaları tutmak için gerekli bellek başka yazıcı görevleri için gerekmediği sürece yeniden yazdırır.

Sıkışmaları önleme

Aşağıdaki ipuçları sıkışmaları önlemenize yardımcı olabilir.

Kağıt tepsisi önerileri

- Kağıdın kağıt tepsisine düz şekilde uzandığından emin olun.
- Yazıcı yazdırma işlemini sürdürürken kağıt tepsisini çıkarmayın.
- Yazıcı yazdırırken kağıt tepsisine kağıt yüklemeyin. Yazdırmadan önce kağıtları yükleyin veya yükleme isteminin görüntülenmesini bekleyin.
- Çok fazla kağıt yüklemeyin. Yığın yüksekliğinin belirtilen maksimum yüksekliği aşmadığından emin olun.
- Kağıt tepsisindeki veya manüel besleyicideki kılavuzların doğru konumda olduğundan ve kağıda ya da zarflara çok sıkı bastırmadığından emin olun.
- Kağıt yükledikten sonra tüm kağıt tepsisini iyice itin.

Kağıt önerileri

- Yalnızca önerilen kağıt veya özel ortamları kullanın.
- Buruşmuş, kırışmış, nemli, kıvrılmış veya bükülmüş kağıt kullanmayın.
- Kağıtları yüklemeyen önce esnetin, havalandırın ve düzleştirin.



- Kesilmiş veya elle koparılmış kağıt kullanmayın.
- Aynı yığında farklı boyut, ağırlık veya türde kağıt kullanmayın.

- Yazıcı kontrol paneli menülerinde tüm kağıt boyutları ve kağıt türlerinin doğru ayarlandığından emin olun.
- Kağıdı üreticinin önerilerine uygun şekilde saklayın.

Sıkışma bölgelerine erişim

Sıkışma bölgelerine erişmek için kapakları açın ve tepsiyi çıkarın. Aşağıdaki şekilde muhtemel sıkışma bölgeleri gösterilmektedir:

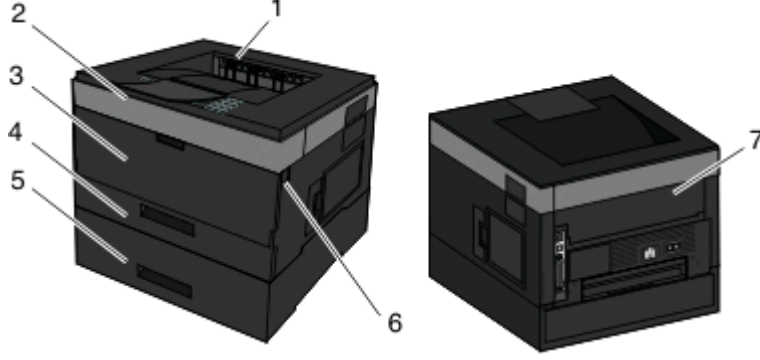

Erişim noktası	Açıklama
1	Standart çıkış selesi
2	Ön kapak
3	Çok amaçlı besleyivi kapağı
4	Standart tepsi (Tepsi 1)
5	İsteğe bağlı tepsi (Tepsi 2)
6	Ön kapak açma düğmesi. Bu kapağın içinde, toner kartuşunun ve fotokondüktör kitinin bulunduğu birim vardır.
7	Arka kapak

Sıkışma mesaj numarası ve her sıkışmaya nasıl erişileceği

Sıkışma numarası	Sıkışmaya erişmek için
200	Aralarından birini veya bir kaçını deneyin: <ul style="list-style-type: none"> • Tepsi 1'i Çıkarın. • Ön kapağı açın ve ardından fotokondüktör kitini çıkarın.
201	Ön kapağı açın ve ardından fotokondüktör kitini çıkarın.
202	Ön kapağı ve ardından arka kapağı açın.
231	Ön kapağı ve ardından arka kapağı açın. Not: Sıkışmaya alternatif erişim yolu olarak, Tepsi 1'i çıkarın ve ardından kola bastırın.
233	Tepsi 1'i çıkarın ve kola bastırın. Not: Sıkışmaya alternatif erişim yolu olarak, ön kapağı açın ve ardından arka kapağı açın.

Sıkışma numarası	Sıkışmaya erişmek için
234	Aralarından birini veya bir kaçını deneyin: <ul style="list-style-type: none">• Ön kapağı ve ardından arka kapağı açın.• Tepsi 1'i çıkarın ve kola bastırın.
235	Standart çıkış selesindeki sıkışmayı giderin.
242	Tepsi 2'yi Çıkarın.
251	Aralarından birini veya bir kaçını deneyin: <ul style="list-style-type: none">• Çok amaçlı besleyici içinde kağıt görünüyorsa, çok amaçlı besleyicinin önünden güç uygulamadan dışarı çekin.• Görünmüyorsa, ön kapağı açın ve ardından üniteyi dışarı çekin. Yazıcının önündeki kapağı dışarı kaldırın ve ardından, varsa sıkışan sayfaları çıkarın.

200 kağıt sıkışması

1 Tepsiyi yazıcıdan çıkarın.

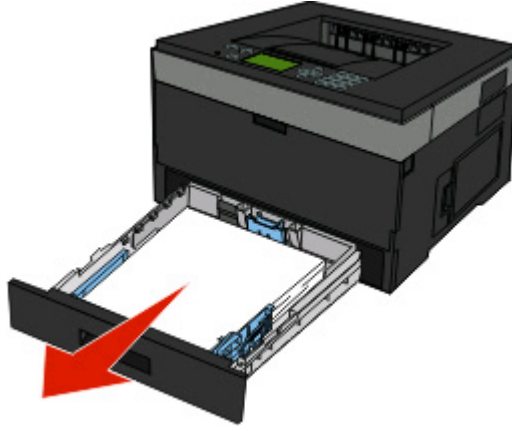

2 Sıkışan kağıdı görüyorsanız çıkarın.



3 Görmüyorsanız, ön kapağı açın ve ardından fotokondüktör kitini ve toner kartuşunu (ünite) çıkarın.

Not: Fotokondüktör kiti ve toner kartuşu bir aradayken ünite olarak adlandırılır.

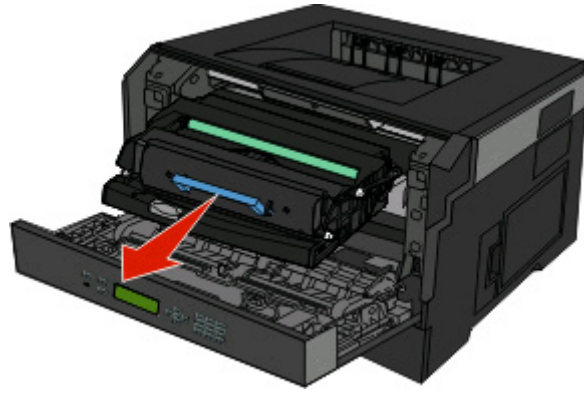

4 Yazıcının önündeki kapağı kaldırın ve varsa sıkışan sayfaları çıkarın.

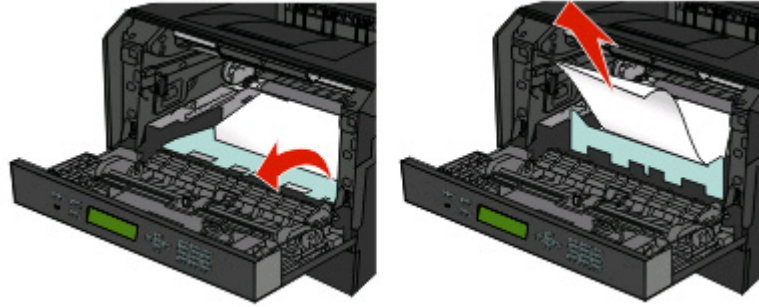

5 Üniteyi hizalayıp geri yerine takın.

6 Ön kapağı kapatın.

7 Tepsiyi içeri sokun.

8  düğmesine basın.

201 kağıt sıkışması

 **DİKKAT—SICAK YÜZEY:** Isıtıcı ve yazıcının yakın bölgesi sıcak olabilir. Sıcak bir yüzeyin neden olabileceği bir yaralanma riskini azaltmak için, bu alandan kağıt almadan önce yüzeyin soğumasını bekleyin.

1 Ön kapağı açın ve üniteyi çıkarın.

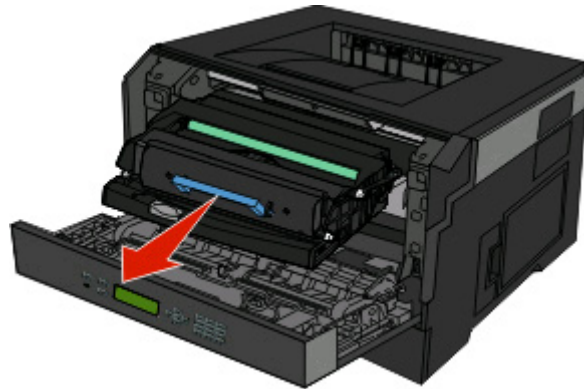

2 Yazıcının önündeki kapağı kaldırın ve varsa sıkışan sayfaları çıkarın.

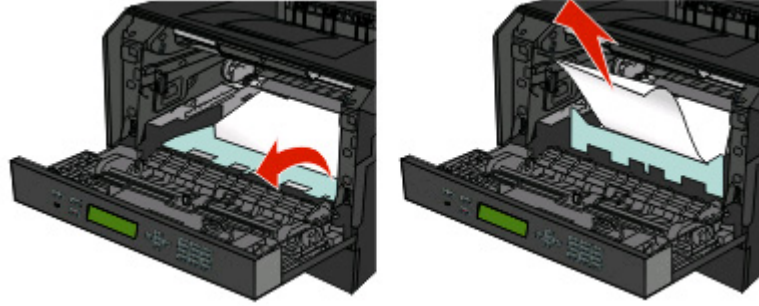

3 Üniteyi hizalayıp geri yerine takın.

4 Ön kapağı kapatın.

5  düğmesine basın.

202 kağıt sıkışması

 **DİKKAT—SICAK YÜZEY:** Isıtıcı ve yazıcının yakın bölgesi sıcak olabilir. Sıcak bir yüzeyin neden olabileceği bir yaralanma riskini azaltmak için, bu alandan kağıt almadan önce yüzeyin soğumasını bekleyin.

1 Ön kapağı açın ve üniteyi çıkarın.

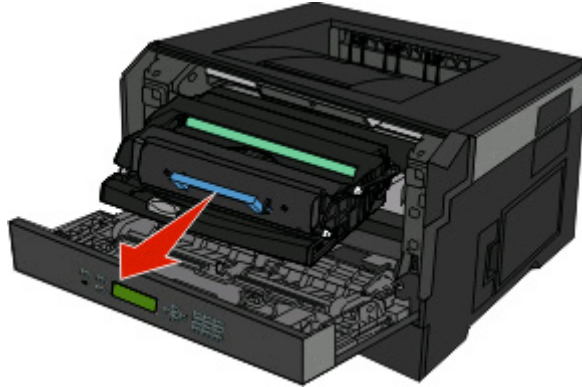

2 Yazıcının önündeki kapağı kaldırın ve varsa sıkışan sayfaları çıkarın.

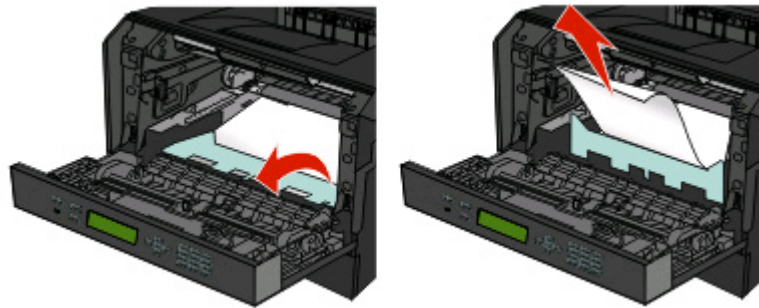

3 Arka kapađı aın.



4 Sıkıřmayı giderin.

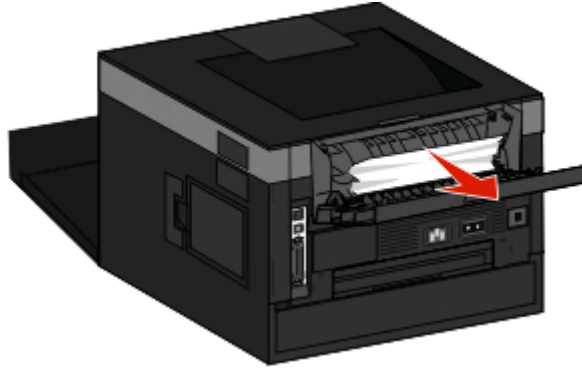

5 Arka kapađı kapatın.

6 n kapađı kapatın.

7  dğmesine basın.

231 kağıt sıkışması

⚠ DİKKAT—SICAK YÜZEY: Isıtıcı ve yazıcının yakın bölgesi sıcak olabilir. Sıcak bir yüzeyin neden olabileceği bir yaralanma riskini azaltmak için, bu alandan kağıt almadan önce yüzeyin soğumasını bekleyin.

1 Ön kapağı açın.

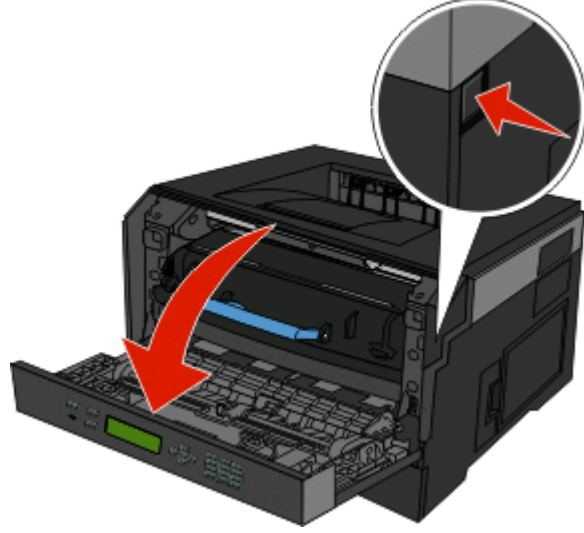

2 Arka kapağı açın.

3 Sıkışmayı giderin.

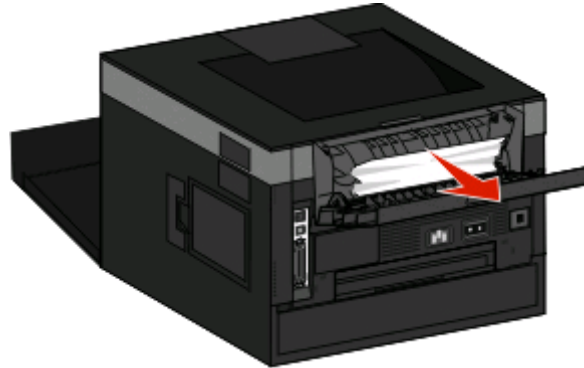
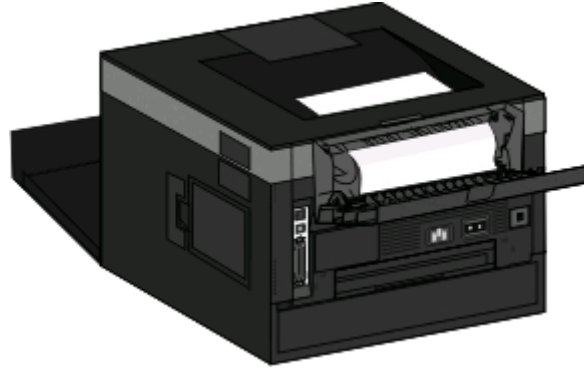

4 Arka kapağı kapatın.

Sıkışmaları giderme

5 Ön kapağı kapatın.

6  düğmesine basın.

Bu işlem sonucunda sıkışma giderilmezse, "233 kağıt sıkışması", sayfa 71 bölümündeki adımları tamamlayın.

233 kağıt sıkışması

1 Tepsiyi yazıcıdan çıkarın.

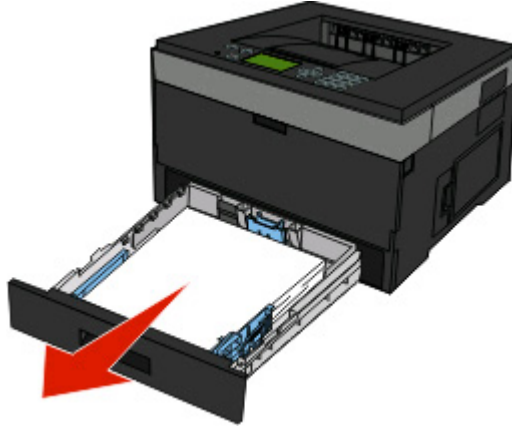

2 Gösterilen kolu bulun. Sıkışan kağıdı çıkarmak için kolu aşağı bastırın.

3 Arkalı önlü yazdırma bölgesindeki sıkışan kağıtları çekin.

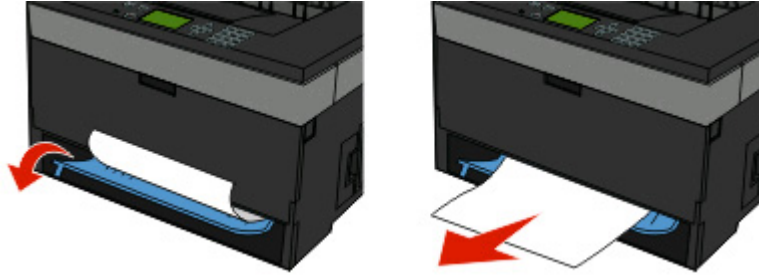

4 Tepsiyi içeri sokun.

5  düğmesine basın.

Bu işlem sonucunda sıkışma giderilmezse, "231 kağıt sıkışması", sayfa 70 bölümündeki adımları tamamlayın.

234 kağıt sıkışması

Yazıcı açıldığında, yazıcının arkalı önlü yazdırma alanında tek bir sıkışma veya birden çok sıkışma vardır. Sıkışan sayfaları bulmak ve çıkarmak için aşağıdaki bölümde yer alan tüm adımları tamamlayın:

- "231 kağıt sıkışması", sayfa 70
- "233 kağıt sıkışması", sayfa 71

235 kağıt sıkışması

Arkalı önlü yazdırma için desteklenmeyen bir kağıt boyutu kullanılarak yazıcıya arkalı önlü yazdırma işi gönderildi. Standart çıkış selesinde bir sayfa sıkıştı.

- 1 Sıkışmayı gidermek için standart çıkış selesinden sıkışan sayfayı hafifçe çekip çıkarın.



- 2  düğmesine basın.

242 kağıt sıkışması

- 1 İsteğe bağlı tepsiyi yazıcıdan çıkarın.

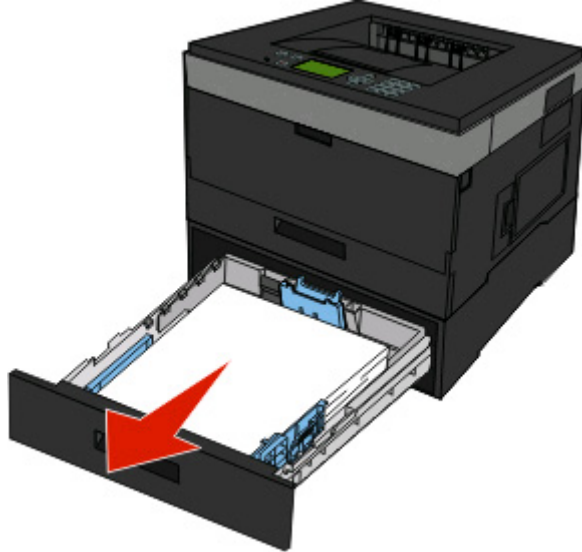

2 Sıkışmayı giderin.

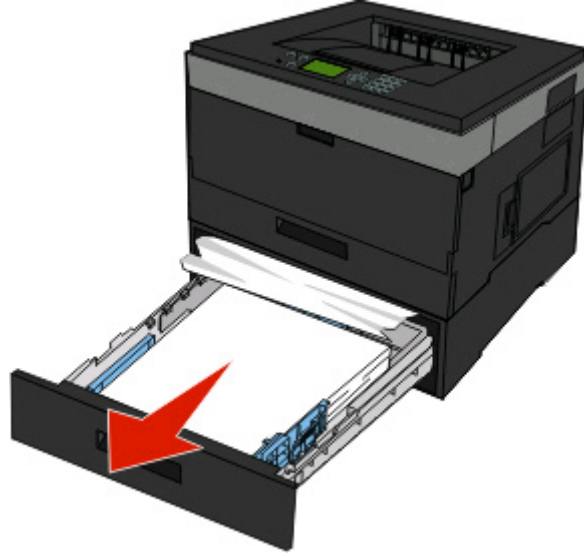

3 İsteğe bağlı tepsiyi içeri sokun.

4  düğmesine basın.

251 kağıt sıkışması

Bir sayfa veya özel ortam, çok amaçlı besleyiciden tamamen beslenemedi. Bir kısmı görünebilir. Görünüyorsa, sıkışan kağıdı çok amaçlı besleyicinin önünden hafifçe çekip çıkarın.

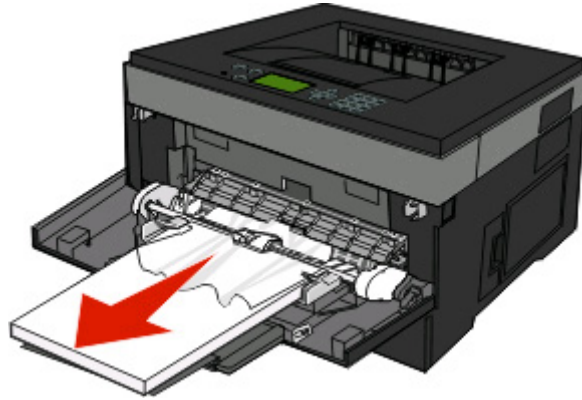

Sayfa görünmüyorsa, aşağıdaki adımları tamamlayın:

1 Ön kapağı açın ve üniteyi çıkarın.

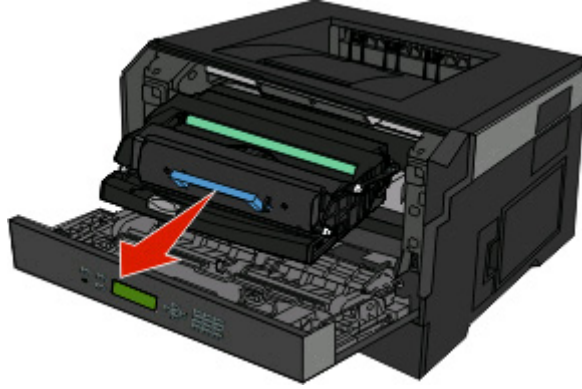

2 Yazıcının önündeki kapağı kaldırın ve ardından sıkışan sayfa parçalarını çıkarın.

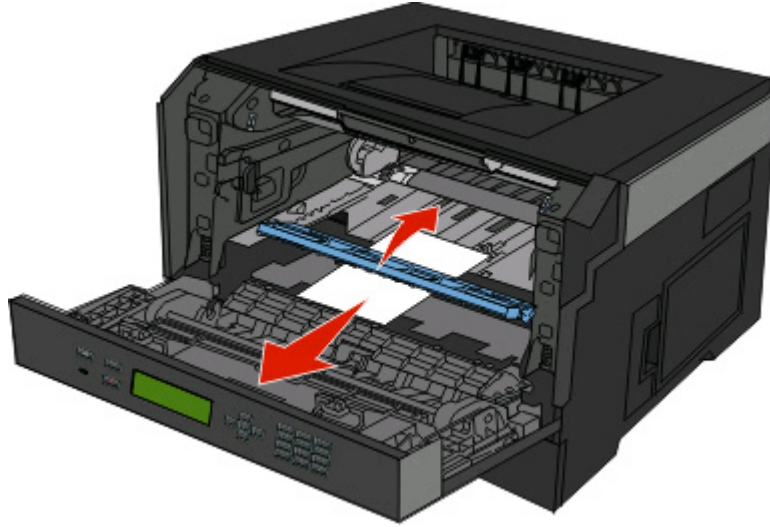

3 Üniteyi hizalayıp geri yerine takın.

4 Ön kapağı kapatın.

5  düğmesine basın.

Yazıcı menülerini anlama

Menüler listesi

Yazıcı ayarlarınızı kolay değiştirebilmeniz için bir dizi menü ve menü öğesi vardır:

Kağıt Menüsü	Raporlar	Ağlar/Portlar
Varsayılan Kaynak	Menü Ayarları Sayfası	Aktif NIC
Kağıt Boyutu/Türü	Aygıt İstatistikleri	Ağ Menüsü
ÇA Yapılandırma	Ağ Ayarları Sayfası	USB Menüsü
Boyut Değiştir	Profiller Listesi	Paralel Menüsü
Kağıt Dokusu	Netware Ayarlar Sayfası	SMTP Menüsü
Kağıt Ağırılığı	Fontları Yazdır	
Kağıt Yükleme	Dizin Yazdır	
Özel Türler	Değer Raporu	
Universal Ayarları		

Güvenlik	Ayarlar
Muhtelif	Genel Ayarlar
Gizli Yazdırma	Ayarlar Menüsü
Güvenlik Denetim Günlüğü	Bitirme Menüsü
Tarih/Saat Ayarları	Kalite Menüsü
	Yardımcılar Menüsü
	XPS Menüsü
	PDF Menüsü
	PostScript Menüsü
	PCL Öykün Menüsü
	HTML Menüsü
	Resim Menüsü

Kağıt menüsü

Varsayılan Kaynak menüsü

Menü öğesi	Açıklama
Varsayılan Kaynak Tepsi <x> ÇA Besleyici Elle Kağıt Elle Zarf	<p>Tüm yazdırma işleri için varsayılan bir kağıt kaynağı atar.</p> <p>Notlar:</p> <ul style="list-style-type: none">ÇA Besleyicinin bir menü ayarı olarak gösterilmesi için, Kağıt menüsünde ÇA Yapılan-dırma ayarı Kaset olarak atanmalıdır.Tepsi 1 (standart tepsi) fabrika varsayılan ayarıdır.Yalnızca kurulu bir kağıt kaynağı bir menü ayarı olarak görünebilir.Bir yazdırma işi tarafından seçilen kağıt kaynağı, yazdırma işi süresinde Varsayılan Kaynak ayarını geçersizleştirerek yerini alır.İki tepside de aynı boyutta ve aynı tür kağıt yüklüyse ve Kağıt Boyutu ve Kağıt Türü ayarları aynıysa, tepsiler otomatik olarak bağlantılandırılır. Bir tepsi boşaldığında, iş bağlantılı tepsi kullanılarak yazdırılır.

Kağıt Boyutu/Türü menüsü

Menü öğesi	Açıklama
Tepsi <x> Boyutu A4 A5 A6 JIS B5 Executive Folio Legal Letter Oficio (Mexico) Statement Universal	<p>Her tepsiye yüklenen kağıt boyutunu belirtir.</p> <p>Notlar:</p> <ul style="list-style-type: none">Letter ABD için varsayılan fabrika ayarıdır. A4 uluslararası varsayılan fabrika ayarıdır.İki tepside de aynı boyutta ve aynı türde kağıt yüklüyse ve Kağıt Boyutu ve Kağıt Türü ayarları aynıysa, tepsiler otomatik olarak bağlantılandırılır. Çok amaçlı besleyici de bağlantılandırılabilir. Bir tepsi boşaldığında, bağlantılı tepsideki kağıt kullanılarak iş yazdırılır.A6 kağıt boyutu yalnızca Tepsi 1'de ve çok amaçlı besleyicide desteklenir.

Not: Bu menüde yalnızca takılı tepsiler ve besleyiciler listelenir.

Menü ögesi	Açıklama
Tepsi <x> Türü Düz Kağıt Stok Kartı Saydam Geri Dnşt. Etiketler Bond Antetli Matbu Renkli Kağıt Hafif Kağıt Ağır Kağıt Kaba/Pamuk Özel Tür <x>	Her tepside yüklü kağıdın türünü belirtir. Notlar: <ul style="list-style-type: none"> Düz Kağıt, Tepsi 1 için varsayılan fabrika ayarıdır. Özel Tür <x>, diğer tüm tepsiler için varsayılan fabrika ayarıdır. Varsa, Özel Tür <x> yerine kullanıcı-tanımlı bir ad görüntülenir. Otomatik tepsi bağlantılandırmayı yapılandırmak için bu menüyü kullanın.
Elle Kağıt Boyutu A4 A5 A6 Executive Folio JIS B5 Legal Letter Oficio (Mexico) Statement Universal	Çok amaçlı besleyiciye elle yüklenen kağıdın boyutunu belirtir Notlar: <ul style="list-style-type: none"> Letter ABD için varsayılan fabrika ayarıdır. A4 uluslararası varsayılan fabrika ayarıdır. Bu menü ögesi yalnızca Kılavuz için çok amaçlı besleyici (ÇA Besleyici) yapılandırıldığında geçerlidir. Kağıt menüsünden ÇA Yapılandır ögesinin Kılavuz olarak ayarlanması gerekir.
Not: Bu menüde yalnızca takılı tepsiler ve besleyiciler listelenir.	

Menü ögesi	Açıklama
ÇA Besleyici Boyutu A4 A5 A6 Executive Folio JIS B5 Legal Letter Oficio (Mexico) Statement Universal 7 3/4 Zarf 9 Zarf 10 Zarf C5 Zarf B5 Zarf DL Zarf Diğer Zarf	Çok amaçlı besleyiciye yüklenen kağıdın boyutunu belirtir. Notlar: <ul style="list-style-type: none"> • ABD fabrika varsayılan ayarı Letter'dır. A4 uluslararası varsayılan fabrika ayarıdır. • Bu menü ögesi yalnızca Kaset için çok amaçlı besleyici (ÇA Besleyici) yapılandırıldığında geçerlidir. Kağıt menüsünde ÇA Yapılandırma ayarı Kaset olarak atanmalıdır. • Çok amaçlı besleyici kağıdın boyutunu otomatik olarak algılamaz. Kağıt boyutu değeri ayarlanmalıdır.
ÇA Besleyici Türü Düz Kağıt Stok Kartı Saydam Geri Dnşt. Etiketler Bond Zarf Kaba Zarf Antetli Matbu Renkli Kağıt Hafif Kağıt Ağır Kağıt Kaba/Pamuk Özel Tür <x>	Çok amaçlı besleyicide yüklenen kağıdın türünü belirtir. Notlar: <ul style="list-style-type: none"> • Varsayılan fabrika ayarı Düz Kağıt'tır. • ÇA Besleyicinin bir menü ögesi olarak gösterilmesi için, Kağıt menüsünde ÇA Yapılandırma ayarı Kaset olarak atanmalıdır.
Not: Bu menüde yalnızca takılı tepsiler ve besleyiciler listelenir.	

Menü öğesi	Açıklama
Elle Kağıt Türü Düz Kağıt Stok Kartı Saydam Geri Dnşt. Etiketler Bond Antetli Matbu Renkli Kağıt Hafif Kağıt Ağır Kağıt Kaba/Pamuk Özel Tür <x>	Çok amaçlı besleyiciye elle yüklenen kağıdın türünü belirtir. Notlar: <ul style="list-style-type: none"> Varsayılan fabrika ayarı Düz Kağıt'tır. Kılavuz Kağıdının ÇA Besleyicinin bir Menü öğesi olarak gösterilmesi için, Kağıt menüsünde ÇA Yapılandırma ayarı Kılavuz olarak atanmalıdır.
Elle Zarf Boyutu 7 3/4 Zarf 9 Zarf 10 Zarf C5 Zarf B5 Zarf DL Zarf Diğer Zarf	Çok amaçlı besleyiciye elle yüklenen zarfın boyutunu belirtir Notlar: <ul style="list-style-type: none"> 10 Zarf, ABD için varsayılan fabrika ayarıdır. DL Zarf, uluslararası varsayılan fabrika ayarıdır. Bu Menü öğesi yalnızca Kılavuz için çok amaçlı besleyici (ÇA Besleyici) yapılandırıldığında geçerlidir. Kağıt menüsünde ÇA Yapılandırma ayarı Kılavuz olarak atanmalıdır.
Elle Zarf Türü Zarf Özel Tür <x>	Çok amaçlı besleyiciye elle yüklenen zarfın türünü belirtir. Notlar: <ul style="list-style-type: none"> Varsayılan fabrika ayarı Zarf'tır. Bu Menü öğesi yalnızca Kılavuz için çok amaçlı besleyici (ÇA Besleyici) yapılandırıldığında geçerlidir. Kağıt menüsünde ÇA Yapılandırma ayarı Kılavuz olarak atanmalıdır.
Not: Bu menüde yalnızca takılı tepsiler ve besleyiciler listelenir.	

ÇA Yapılandırma menüsü

Menü öğesi	Açıklama
ÇA Yapılandır Kaset El ile	Yazıcının çok amaçlı besleyiciden ne zaman kağıt seçeceğini belirler Notlar: <ul style="list-style-type: none"> Varsayılan fabrika ayarı Kaset'dir. Kaset ayarı çok amaçlı besleyiciyi bir otomatik kağıt kaynağı olarak yapılandırır. Elle seçildiğinde, çok amaçlı besleyici yalnızca elle beslenen yazdırma işleri için kullanılır.

Boyut Deęiřtir menüsü

Menü öęesi	Açıklama
Boyut Deęiřtir Kapalı Statement/A5 Letter/A4 Tümü Listelendi	İstenen kaęıt boyutu yoksa, kaęıt boyutunu belirtilen bir yedek kaęıt boyutu olarak deęiřtirir. Notlar: <ul style="list-style-type: none">Varsayılan fabrika ayarı Tümü Listelendi'dir. Mevcut tüm boyutlar kullanılabilir.Kapalı ayarı boyut deęiřtirmenin mümkün olmadığını belirtir.Bir deęiřtirme ayarlamamız için Kaęıt Deęiřtir mesajı gösterilmeden yazdırılmasını saęlar.

Kaęıt Dokusu menüsü

Menü öęesi	Açıklama
Düz Doku Düzgün Normal Kaba	Belirli bir tepsiye yüklü kaęıdın görelı dokusunu belirtir Not: Varsayılan fabrika ayarı Normal'dir.
Stok Kartı Dokusu Düzgün Normal Kaba	Belirli bir tepsiye yüklü stok kartının görelı dokusunu tanımlar Notlar: <ul style="list-style-type: none">Varsayılan fabrika ayarı Normal'dir.Ayarlar, yalnızca stok kartı destekleniyorsa görüntülenir.
Saydam Dokusu Düzgün Normal Kaba	Belirli bir tepsiye yüklü saydamların görelı dokusunu tanımlar Not: Varsayılan fabrika ayarı Normal'dir.
Geri Dnřt. Dokusu Düzgün Normal Kaba	Belirli bir tepsiye yüklü geri dönüřtürölmüş kaęıdın görelı dokusunu belirtir Not: Varsayılan fabrika ayarı Normal'dir.
Etiket Dokusu Düzgün Normal Kaba	Belirli bir tepsiye yüklü etiketlerin görelı dokusunu tanımlar Not: Varsayılan fabrika ayarı Normal'dir.
Bond Dokusu Düzgün Normal Kaba	Belirli bir tepsiye yüklü bond kaęıdın görelı dokusunu belirtir Not: Varsayılan fabrika ayarı Kaba'dır.
Zarf Dokusu Düzgün Normal Kaba	Belirli bir tepsiye yüklü zarfların görelı dokusunu tanımlar Not: Varsayılan fabrika ayarı Normal'dir.

Menü öğesi	Açıklama
Kaba Zarf Dokusu Kaba	Belirli bir tepsiye yüklü zarfların görelî dokusunu tanımlar Not: Varsayılan fabrika ayarı Kaba'dır.
Antetli Dokusu Düzgün Normal Kaba	Belirli bir tepsiye yüklü antetli kağıdın görelî dokusunu belirtir Not: Varsayılan fabrika ayarı Normal'dir.
Matbu Dokusu Düzgün Normal Kaba	Belirli bir tepsiye yüklü matbu kağıdın görelî dokusunu belirtir Not: Varsayılan fabrika ayarı Normal'dir.
Renkli Dokusu Düzgün Normal Kaba	Belirli bir tepsiye yüklü renkli kağıdın görelî dokusunu belirtir Not: Varsayılan fabrika ayarı Normal'dir.
Hafif Doku Düzgün Normal Kaba	Belirli bir tepsiye yüklü kağıdın görelî dokusunu belirtir Not: Varsayılan fabrika ayarı Normal'dir.
Ağır Doku Düzgün Normal Kaba	Belirli bir tepsiye yüklü kağıdın görelî dokusunu belirtir Not: Varsayılan fabrika ayarı Normal'dir.
Kaba/Pamuklu Dokusu Kaba	Belirli bir tepsiye yüklü kağıdın görelî dokusunu belirtir Not: Varsayılan fabrika ayarı Kaba'dır.
Özel <x> Dokusu Düzgün Normal Kaba	Belirli bir tepsiye yüklü özel kağıdın görelî dokusunu tanımlar Notlar: <ul style="list-style-type: none"> Varsayılan fabrika ayarı Normal'dir. Ayarlar yalnızca özel tür destekleniyorsa görüntülenir.

Kağıt Ağırlığı menüsü

Menü öğesi	Açıklama
Düz Kağıt Ağırlığı Hafif Normal Ağır	Belirli bir tepsiye yüklü kağıdın görelî ağırlığını belirtir Not: Varsayılan fabrika ayarı Normal'dir.
Stok Kartı Ağırlığı Hafif Normal Ağır	Belirli bir tepsiye yüklü stok kartının görelî ağırlığını tanımlar Not: Varsayılan fabrika ayarı Normal'dir.

Menü ögesi	Açıklama
Saydam Ağırlığı Hafif Normal Ağır	Belirli bir tepsiye yüklü saydamların görelî ağırlığını belirtir Not: Varsayılan fabrika ayarı Normal'dir.
Geri Dnşt. Ağırlığı Hafif Normal Ağır	Belirli bir tepsiye yüklü geri dönüştürülmüş kağıdın görelî ağırlığını belirtir Not: Varsayılan fabrika ayarı Normal'dir.
Etiket Ağırlığı Hafif Normal Ağır	Belirli bir tepsiye yüklü etiketlerin görelî ağırlığını tanımlar Not: Varsayılan fabrika ayarı Normal'dir.
Bond Ağırlığı Hafif Normal Ağır	Belirli bir tepsiye yüklü kağıdın görelî ağırlığını belirtir Not: Varsayılan fabrika ayarı Normal'dir.
Zarf Ağırlığı Hafif Normal Ağır	Belirli bir tepsiye yüklü zarfların görelî ağırlığını tanımlar Not: Varsayılan fabrika ayarı Normal'dir.
Kaba Zarf Ağırlığı Hafif Normal Ağır	Belirli bir tepsiye yüklü kaba zarfların görelî ağırlığını tanımlar Not: Varsayılan fabrika ayarı Normal'dir.
Antetli Ağırlığı Hafif Normal Ağır	Belirli bir tepsiye yüklü kağıdın görelî ağırlığını belirtir Not: Varsayılan fabrika ayarı Normal'dir.
Matbu Ağırlığı Hafif Normal Ağır	Belirli bir tepsiye yüklü kağıdın görelî ağırlığını belirtir Not: Varsayılan fabrika ayarı Normal'dir.
Renkli Ağırlığı Hafif Normal Ağır	Belirli bir tepsiye yüklü kağıdın görelî ağırlığını belirtir Not: Varsayılan fabrika ayarı Normal'dir.
Hafif Ağırlığı Hafif	Belirli bir tepsiye yüklü kağıdın görelî ağırlığını belirtir
Ağır Ağırlığı Ağır	Belirli bir tepsiye yüklü kağıdın görelî ağırlığını belirtir

Menü öğesi	Açıklama
Kaba/Pamuklu Ağırılığı Hafif Normal Ağır	Belirli bir tepsiye yüklü kağıdın görelî ağırlığını belirtir Not: Varsayılan fabrika ayarı Normal'dir.
Özel <x> Ağırılığı Hafif Normal Ağır	Belirli bir tepsiye yüklü özel kağıt türünün görelî ağırlığını belirtir Notlar: <ul style="list-style-type: none"> Varsayılan fabrika ayarı Normal'dir. Ayarlar yalnızca özel tür destekleniyorsa görüntülenir.

Kağıt Yükleme menüsü

Menü öğesi	Açıklama
Geri Dnşt. Yükleme Arkalı önlü Kapalı	Kağıt türü olarak Geri Dnşt. belirtilen tüm işlerin 2-yüze yazdırılıp yazdırılmayacağını belirler Not: Varsayılan fabrika ayarı Kapalı'dır.
Bond Yükleme Arkalı önlü Kapalı	Kağıt türü olarak Bond belirtilen tüm yazdırma işlerinin 2-yüze yazdırılıp yazdırılmayacağını belirler. Not: Varsayılan fabrika ayarı Kapalı'dır.
Antetli Yükleme Arkalı önlü Kapalı	Kağıt türü olarak Antetli belirtilen tüm yazdırma işlerinin 2-yüze yazdırılıp yazdırılmayacağını belirler Not: Varsayılan fabrika ayarı Kapalı'dır.
Matbu Yükleme Arkalı önlü Kapalı	Kağıt türü olarak Matbu belirtilen tüm yazdırma işlerinin 2-yüze yazdırılıp yazdırılmayacağını belirler. Not: Varsayılan fabrika ayarı Kapalı'dır.
Renkli Yükleme Arkalı önlü Kapalı	Kağıt türü olarak Renkli belirtilen tüm yazdırma işlerinin 2-yüze yazdırılıp yazdırılmayacağını belirler Not: Varsayılan fabrika ayarı Kapalı'dır.
Hafif Yükleme Arkalı önlü Kapalı	Kağıt türü olarak Hafif belirtilen tüm yazdırma işlerinin 2-yüze yazdırılıp yazdırılmayacağını belirler Not: Varsayılan fabrika ayarı Kapalı'dır.
Ağır Yükleme Arkalı önlü Kapalı	Kağıt türü olarak Ağır belirtilen tüm yazdırma işlerinin 2-yüze yazdırılıp yazdırılmayacağını belirler. Not: Varsayılan fabrika ayarı Kapalı'dır.
Notlar: <ul style="list-style-type: none"> Önlü Arkalı, Yazdırma Özellikleri'nden 1-yüze yazdırma seçilmediği sürece her yazdırma işini varsayılan olarak 2-yüze yazdırmaya ayarlar. Arkalı Önlü seçildiğinde, 1-yüze yazdırma işleri de dahil olmak üzere tüm yazdırma işleri arkalı önlü birimi aracılığıyla gönderilir. 	

Menü öğesi	Açıklama
Özel <x> Yükleme Arkalı önlü Kapalı	Kağıt türü olarak Özel <x> belirtilen tüm yazdırma işlerinin 2-yüze yazdırılıp yazdırılmayacağını belirler Notlar: <ul style="list-style-type: none"> Varsayılan fabrika ayarı Kapalı'dır. Özel <x> Yükleme yalnızca özel tür destekleniyorsa kullanılabilir.
Notlar: <ul style="list-style-type: none"> Önlü Arkalı, Yazdırma Özellikleri'nden 1-yüze yazdırma seçilmediği sürece her yazdırma işini varsayılan olarak 2-yüze yazdırmaya ayarlar. Arkalı Önlü seçildiğinde, 1-yüze yazdırma işleri de dahil olmak üzere tüm yazdırma işleri arkalı önlü birimi aracılığıyla gönderilir. 	

Özel Türler menüsü

Menü öğesi	Açıklama
Özel Tür <x> Kağıt Stok Kartı Saydam Etiketler Zarf Kaba/Pamuk	Bir kağıt veya özel ortamı varsayılan Özel Tür <x> adı ile veya Yerleşik Web Sunucusu ya da MarkVision™ Professional uygulamasından oluşturulan kullanıcı-tanımlı bir Özel Ad ile ilişkilendirir. Custom Type <x> (Özel Tür <x>) yerine bu kullanıcı-tanımlı ad görüntülenir. Notlar: <ul style="list-style-type: none"> Özel Tür için varsayılan fabrika ayarı Kağıt'tır. Söz konusu kaynaktan yazdırma işlemi yapabilmeniz için, özel ortam türünün seçilen tepsi veya besleyici tarafından desteklenmesi gerekir.
Geri Dnşt. Kağıt Stok Kartı Saydam Etiketler Zarf Pamuklu	Diğer menülerde Geri Dnşt. ayarı seçildiğinde bir kağıt türünü belirtir Notlar: <ul style="list-style-type: none"> Varsayılan fabrika ayarı Kağıt'tır. Söz konusu kaynaktan yazdırma işlemi yapabilmeniz için, Geri Dnşt. türünün seçilen tepsi veya besleyici tarafından desteklenmesi gerekir.

Universal Ayarları menüsü

Bu menü öğeleri Universal Kağıt Boyutunun yüksekliğini, genişliğini ve besleme yönünü belirtmek için kullanılır. Universal Kağıt Boyutu kullanıcı-tanımlı bir kağıt boyutudur. Diğer kağıt boyutlarıyla birlikte listelenir ve önlü arkalı yazdırma ve tek sayfaya birden çok sayfa yazdırma desteği gibi benzer seçenekleri içerir.

Menü öğesi	Açıklama
Ölçüm Birimleri İnç Millimetre	Ölçüm birimlerini tanımlar Notlar: <ul style="list-style-type: none"> ABD için varsayılan fabrika ayarı inç'tir. Uluslararası varsayılan fabrika ayarı milimetre'dir.

Menü öğesi	Açıklama
Dikey Genişliği 3-14.17 inç 76-360 mm	Dikey genişliği ayarlar Notlar: <ul style="list-style-type: none"> Genişlik maksimum değeri geçtiği takdirde, yazıcı izin verilen maksimum genişliği kullanır. 8,5 inç, ABD için varsayılan fabrika ayarıdır. İnç değeri 0,01-inç'lik adımlarla artırılabilir. 216 mm, uluslararası varsayılan fabrika ayarıdır. Milimetre değeri 1-mm'lik artışlarla artırılabilir.
Dikey Yüksekliği 3-14.17 inç 76-360 mm	Dikey yüksekliği ayarlar Notlar: <ul style="list-style-type: none"> Yükseklik maksimum değeri aştığı takdirde, yazıcı izin verilen maksimum yüksekliği kullanır. 14 inç, ABD için varsayılan fabrika ayarıdır. İnç değeri 0,01-inç'lik adımlarla artırılabilir. 356 mm, uluslararası varsayılan fabrika ayarıdır. Milimetre değeri 1-mm'lik artışlarla artırılabilir.
Besleme Yönü Kısa Kenar Uzun Kenar	Besleme yönünü belirtir. Notlar: <ul style="list-style-type: none"> Varsayılan fabrika ayarı Kısa Kenar'dır. Uzun Kenar yalnızca uzun kenar tepsi tarafından desteklenen maksimum uzunluğu aştığı takdirde gösterilir.

Raporlar menüsü

Raporlar menüsü

Bir rapor yazdırmak için, ok düğmelerini kullanarak istediğiniz rapor türüne gidin ve ardından  düğmesine basın.

Menü öğesi	Açıklama
Menü Ayarları Sayfası	Tepsilere yüklü kağıt, kurulu bellek, toplam sayfa sayısı, alarmlar, zamanaşırımları, yazıcı kontrol paneli dili, TCP/IP adresi, sarf malzemesi durumu, ağ bağlantısı durumu ve başka bilgiler içeren bir rapor yazdırır
Aygıt İstatistikleri	Sarf malzemesi bilgileri ve yazdırılan sayfalarla ilgili ayrıntılar gibi yazıcı istatistiklerini içeren bir rapor yazdırır.
Ağ Ayarları Sayfası	TCP/IP adres bilgileri gibi ağ yazıcı ayarları hakkında bilgiler içeren bir rapor yazdırır Not: Bu menü öğesi yalnızca yazdırma sunucularına bağlı yazıcılar veya ağ yazıcıları için gösterilir.
Ağ <x> Ayarları Sayfası	TCP/IP adres bilgileri gibi ağ yazıcı ayarları hakkında bilgiler içeren bir rapor yazdırır Notlar: <ul style="list-style-type: none"> Bu menü öğesi yalnızca birden fazla ağ seçeneği kuruluysa kullanılabilir. Bu menü öğesi yalnızca yazdırma sunucularına bağlı yazıcılar veya ağ yazıcıları için gösterilir.

Menü öğesi	Açıklama
Profiller Listesi	Yazıcıda kayıtlı profillerin bir listesini yazdırır.
NetWare Ayarlar Sayfası	Ağ ayarları hakkında NetWare'e özgü bilgileri içeren bir rapor yazdırır Not: Bu menü öğesi yalnızca dahili yazdırma sunucusu kurulu yazıcılarda görüntülenir.
Fontları Yazdır PCL Fontları PostScript Fontları	Yazıcıda halen ayarlı yazıcı dili için mevcut tüm fontlarını gösteren İngilizce bir rapor yazdırır. Not: PCL ve PostScript öykünmeleri için ayrı bir liste vardır. Her öykünme raporunda baskı örnekleri ve her dil için mevcut fontlarla ilgili bilgiler bulunur.
Dizin Yazdır	İsteğe bağlı bir önbellek kartında saklanan tüm kaynakların bir listesini yazdırır Notlar: <ul style="list-style-type: none"> • İş Arabellek Boyutu %100 olarak ayarlanmalıdır. • İsteğe bağlı önbellek doğru takılmış ve doğru çalışıyor olmalıdır.
Değer Raporu	Yazıcının seri numarasını ve model adını içeren bir değer bilgileri raporu yazdırır. Bu raporda, bir değer veritabanına taranabilen metin ve UPC bar kodları bulunur.

Ağ/Portlar menüsü

Etkin NIC menüsü

Menü öğesi	Açıklama
Etkin NIC Otomatik <mevcut ağ kartları listesi>	Notlar: <ul style="list-style-type: none"> • Varsayılan fabrika ayarı Otomatik'tir. • Bu menü öğesi yalnızca isteğe bağlı ağ kartı yüklüyse görüntülenir.

Standart Ağ ve Ağ <x> menüleri

Menü öğesi	Açıklama
PCL SmartSwitch On (Açık) Off (Kapalı)	Bir iş gerektirdiğinde, varsayılan yazıcı dilinin ne olduğuna bakmaksızın yazıcıyı otomatik olarak PCL öykünmesine geçirir. Notlar: <ul style="list-style-type: none"> • Varsayılan fabrika ayarı Açık'tır (On) • Kapalı ayarı kullanıldığında, yazıcı gelen verileri incelemeyiz. • Kapalı ayarı kullanıldığında, PS SmartSwitch ayarı Açık ise yazıcı PostScript öykünmesini kullanır. PS SmartSwitch ayarı Kapalı olarak ayarlanmışsa, Ayarlar menüsünde belirtilen varsayılan yazıcı dilini kullanır.

Menü öğesi	Açıklama
PS SmartSwitch On (Açık) Off (Kapalı)	<p>Bir iş gerektirdiğinde, varsayılan yazıcı dilinin ne olduğuna bakmaksızın yazıcıyı otomatik olarak PS öykünmesine geçirir</p> <p>Notlar:</p> <ul style="list-style-type: none"> Varsayılan fabrika ayarı Açık'tır (On) Kapalı ayarı kullanıldığında, yazıcı gelen verileri incelemeyiz. Kapalı ayarı kullanıldığında, PCL SmartSwitch ayarı Açık ise yazıcı PCL öykünmesini kullanır. PCL SmartSwitch ayarı Kapalı olarak ayarlanmışsa, Ayarlar menüsünde belirtilen varsayılan yazıcı dilini kullanır.
NPA Modu Off (Kapalı) Auto (Otomatik)	<p>Yazıcıyı, NPA iletişim kuralı tarafından tanımlanan çift yönlü iletişim için gereken özel işlemleri yapacak şekilde ayarlar.</p> <p>Notlar:</p> <ul style="list-style-type: none"> Varsayılan fabrika ayarı Otomatik'tir (Auto). Bu ayarın yazıcı kontrol panelinden değiştirilmesi ve ardından menülerden çıkılması yazıcının yeniden başlamasına neden olur. Menü seçimi güncellenir.
Ağ Arabelleği Auto (Otomatik) 3K - <izin verilen maksimum boyut>	<p>Ağ giriş arabelleğinin boyutunu ayarlar</p> <p>Notlar:</p> <ul style="list-style-type: none"> Varsayılan fabrika ayarı Otomatik'tir (Auto). Bu değer 1 K büyüklüğündeki adımlarla değiştirilebilir. İzin verilen maksimum boyut yazıcıdaki bellek miktarına, diğer bağlantı arabelleklerinin boyutuna ve Kaynak Kaydet'in Açık veya Kapalı olup olmasına bağlıdır. Ağ Arabelleği maksimum boyut aralığını arttırmak için, paralel ve USB arabelleklerini devreden çıkarın veya küçültün. Bu ayarın yazıcı kontrol panelinden değiştirilmesi ve ardından menülerden çıkılması yazıcının yeniden başlamasına neden olur. Menü seçimi güncellenir.
Mac İkili PS On (Açık) Off (Kapalı) Auto (Otomatik)	<p>Yazıcıyı Macintosh ikili PostScript yazdırma işlerini işlemek için ayarlar</p> <p>Notlar:</p> <ul style="list-style-type: none"> Varsayılan fabrika ayarı Otomatik'tir (Auto). Kapalı ayarı yazdırma işlerini standart iletişim kuralını kullanarak filtreler. Açık ayarı ham ikili PostScript yazdırma işlerini işler.

Menü öğesi	Açıklama
St Ağ Ayarları Raporlar Ağ Kartı TCP/IP IPv6 AppleTalk Netware Ağ <x> Ayarları Raporlar Ağ Kartı TCP/IP IPv6 Apple Talk Netware	Ağ ayarları menülerinin açıklamaları ve ayarları için, aşağıdakine bakın: <ul style="list-style-type: none"> • “Raporlar menüsü (Ağ/Bğİnt. Nokt. menüsünde)”, sayfa 88 • “Ağ Kartı menüsü”, sayfa 88 • “TCP/IP menüsü”, sayfa 89 • “IPv6 menüsü”, sayfa 90 • “AppleTalk menüsü”, sayfa 90 • “NetWare menüsü”, sayfa 91

Raporlar menüsü (Ağ/Bğİnt. Nokt. menüsünde)

Raporlar menü öğesi, Ağ/Bğİnt. Nokt. menüsünde bulunur:

Network/Ports (Ağ/Bğİnt. Nokt.) → Standard Network (Standart Ağ) veya Network <x> (Ağ <x>) → Std Network Setup (Std Ağ Kurulumu) ya da Net <x> Setup (Ağ <x> Kurulumu) → Reports (Raporlar)

Menü öğesi	Açıklama
Kurulum Sayfası Yazdır NetWare Kurulum Sayfasını Yazdır	Geçerli ağ kurulumu hakkındaki bilgileri içeren bir rapor yazdırır Notlar: <ul style="list-style-type: none"> • Kurulum Sayfası, TCP/IP adres bilgileri gibi ağ yazıcısı ayarlarıyla ilgili bilgileri içerir. • NetWare Kurulum Sayfası menü öğesi, yalnızca NetWare'i destekleyen modellerde görüntülenir ve NetWare ayarları hakkındaki bilgileri gösterir.

Ağ Kartı menüsü

Bu menü, Ağ/Bğİnt. Nokt. menüsünde bulunur:

Network/Ports (Ağ/Bğİnt. Nokt.) → Network Menu (Ağ Menüsü) → Network Setup (Ağ Ayarları) → Network Card (Ağ Kartı)

Menü öğesi	Açıklama
Kart Durumunu Görüntüle Bağlı Bağlantı kesildi	Ağ Kartı'nın bağlı olup olmadığını belirlemenizi sağlar
Kart Hızını Görüntüle	Geçerli olarak etkin olan ağ kartının hızını yansıtır
Ağ Adresi UAA LAA	Ağ adreslerini görüntülemenizi sağlar

Menü öğesi	Açıklama
İş Zamanışı 0-225 saniye	Bir ağ yazdırma işinin iptal edilmeden önce geçen süreyi belirtir. Notlar: <ul style="list-style-type: none"> Varsayılan fabrika ayarı 90 saniyedir. 0 ayar değeri, zamanışımını devre dışı bırakır. 1-9 arasında bir değer seçildiğinde, ayar 10 olarak kaydedilir.
Afiş Sayfası Açık Kapalı	Yazıcının bir afiş sayfası yazdırmasını sağlar Not: Varsayılan fabrika ayarı Kapalı'dır.

TCP/IP menüsü

Not: Bu menü yalnızca ağ modelleri veya yazdırma sunucularına bağlı yazıcılarda bulunur.

Bu menü, Ağ/Bğİnt. Nokt. menüsünde bulunur:

Network/Ports (Ağ/Bğİnt. Nokt.) → Network Menu (Ağ Menüsü) → Network Setup (Ağ Ayarları) → TCP/IP

Menü öğesi	Açıklama
Etkinleştir Açık Kapalı	TCP/IP'yi etkinleştirir Not: Varsayılan fabrika ayarı Açık'tır.
Ana Makine adını göster	Geçerli TCP/IP ana makine adını görüntülemenizi sağlar Not: Bu yalnızca Yerleşik Web Sunucusu'ndan değiştirilebilir.
IP Adresi	Geçerli TCP/IP Adres bilgilerini görüntülemenizi veya değiştirmenizi sağlar. Not: IP adresi elle ayarlandığında, DHCP Etkinleştir ve Otomatik IP Etkinleştir ayarları Kapalı olarak ayarlanır. Bu aynı zamanda BOOTP ve RARP'yi destekleyen sistemlerde BOOTP Etkinleştir ve RARP Etkinleştir ayarlarını Kapalı olarak ayarlar.
Ağ Maskesi	Geçerli TCP/IP Ağ Maskesi bilgilerini görüntülemenizi veya değiştirmenizi sağlar.
Ağ Geçidi	Geçerli TCP/IP Ağ Geçidi bilgilerini görüntülemenizi veya değiştirmenizi sağlar
DHCP Etkinleştir Açık Kapalı	DHCP adresini ve parametre atama ayarını belirtir Not: Varsayılan fabrika ayarı Açık'tır.
RARP Etkinleştir Açık Kapalı	RARP adresi atama ayarını belirtir Not: Varsayılan fabrika ayarı Açık'tır.
BOOTP Etkinleştir Açık Kapalı	BOOTP adresi atama ayarını belirtir Not: Varsayılan fabrika ayarı Açık'tır.

Menü öğesi	Açıklama
Otomatik IP'yi Etkinleştir Evet Hayır	Sıfır Yapılandırma Ağ İletişim ayarını belirtir Not: Varsayılan fabrika ayarı Evet'tir.
FTP/TFTP Etkinleştir Evet Hayır	Dosyaların yazıcıya aktarılmasını sağlayan yerleşik FTP sunucusunu etkinleştirir. Not: Varsayılan fabrika ayarı Evet'tir.
HTTP Sunucusunu Etkinleştir Evet Hayır	Yerleşik Web sunucusunu etkinleştirir. Etkinleştirildiğinde, Web tarayıcısı kullanılarak yazıcı uzaktan izlenebilir ve yönetilebilir. Not: Varsayılan fabrika ayarı Evet'tir.
WINS Sunucusu Adresi	Geçerli WINS Adresini görüntülemenizi veya değiştirmenizi sağlar
DNS Sunucusu Adresi	Geçerli DNS Sunucu Adresini görüntülemenizi veya değiştirmenizi sağlar

IPv6 menüsü

İnternet Protokolü sürüm 6 (IPv6) bilgilerini görüntülemek veya ayarlamak için aşağıdaki menüyü kullanın.

Not: Bu menü yalnızca ağ modelleri veya yazdırma sunucularına bağlı yazıcılarda bulunur.

Bu menü, Ağ/Bğİnt. Nokt. menüsünde bulunur:

Network/Ports (Ağ/Bğİnt. Nokt.) → Network Menu (Ağ Menüsü) → Network Setup (Ağ Ayarları → IPv6

Menü öğesi	Açıklama
IPv6 Etkinleştir Açık Kapalı	Yazıcıda IPv6 özelliğini etkinleştirir Not: Varsayılan fabrika ayarı Açık'tır.
Otomatik Yapılandırma Açık Kapalı	Ağ bağdaştırıcısının bir yönlendirici tarafından sağlanan otomatik IPv6 adresi yapılandırmasını kabul edip etmeyeceğini belirtir Not: Varsayılan fabrika ayarı Açık'tır.
Ana Makine adını göster Adresi Göster Yönlendirici Adresini Göster	Geçerli ayarı görmenizi sağlar Not: Bu ayarlar yalnızca Yerleşik Web Sunucusu'ndan değiştirilebilir.
DHCPv6 Etkinleştir Açık Kapalı	Yazıcıda DHCPv6 özelliğini etkinleştirir Not: Varsayılan fabrika ayarı Açık'tır.

AppleTalk menüsü

Bu menü, Ağ/Bğİnt. Nokt. menüsünde bulunur:

Network/Ports (Ağ/Bağlantı Noktaları) → Network Menu (Ağ Menüsü) → Network Setup (Ağ Kurulumu) → AppleTalk

Menü öğesi	Açıklama
Etkinleştir Açık Kapalı	AppleTalk desteğini etkinleştirir veya devreden çıkarır Not: Varsayılan fabrika ayarı Açık'tır.
Adı Göster	Atanan AppleTalk adını gösterir Not: Bu ad yalnızca Yerleşik Web Sunucusu'ndan değiştirilebilir.
Adresi Göster	Atanan AppleTalk adresini gösterir Not: Bu adres yalnızca Yerleşik Web Sunucusu'ndan değiştirilebilir.
Bölge Ayarla <ağ üzerinde bulunan bölgelerin listesi>	Ağ üzerinde bulunan AppleTalk bölgelerinin bir listesini sağlar. Not: Varsayılan ayar, ağın varsayılan bölgesidir. Varsayılan bölge yoksa, * ile işaretlenmiş bölge varsayılan ayar olur.

NetWare menüsü

Bu menü, Ağ/Bğlnt. Nokt. menüsünde bulunur:

Network/Ports (Ağ/Bğlnt. Nokt.) → Network Menu (Ağ Menüsü) → Network Setup (Ağ Ayarları) → NetWare

Menü öğesi	Açıklama
Etkinleştir Evet Hayır	NetWare desteğini etkinleştirir veya devreden çıkarır Not: Varsayılan fabrika ayarı Hayır'dır.
Oturum Açma Adını Göster	Atanan NetWare oturum açma adını gösterir Not: Bu yalnızca Yerleşik Web Sunucusu'ndan değiştirilebilir.
Yazdırma Modu	Atanan NetWare yazdırma modunu gösterir Not: Bu yalnızca Yerleşik Web Sunucusu'ndan değiştirilebilir.
Ağ Numarası	Atanan NetWare ağ numarasını gösterir Not: Bu yalnızca Yerleşik Web Sunucusu'ndan değiştirilebilir.
SAP Çerçeveleri Seç Ethernet 802.2 Ethernet 802.3 Ethernet Type II Ethernet SNAP	Ethernet çerçeve türü ayarını etkinleştirir Notlar: <ul style="list-style-type: none">• Tüm menü öğeleri için varsayılan fabrika ayarı Açık'tır.• Ethernet çerçeve türlerinin her birinin değerleri Açık veya Kapalı'dır.
Paket Patlaması Evet Hayır	NetWare sunucusuna/sunucusundan çoklu veri paketi aktarımına ve bildirimine izin vererek ağ yoğunluğunu azaltır. Not: Varsayılan fabrika ayarı Evet'tir.
NSQ/GSQ Modu Evet Hayır	NSQ/GSQ Modu ayarını belirtir Not: Varsayılan fabrika ayarı Evet'tir.

USB menüsü

Menü öğesi	Açıklama
PCL SmartSwitch Açık Kapalı	USB bağlantı noktasından alınan bir iş gerektirdiğinde, varsayılan yazıcı dilinin ne olduğuna bakmaksızın yazıcıyı otomatik olarak PCL öykünmesine geçirir. Notlar: <ul style="list-style-type: none">Varsayılan fabrika ayarı Açık'tır.Kapalı ayarı kullanıldığında, yazıcı gelen verileri incelemeyiz.Kapalı ayarı kullanıldığında, PS SmartSwitch ayarı Açık ise yazıcı PostScript öykünmesini kullanır. PS SmartSwitch ayarı Kapalı olarak ayarlanmışsa, Ayarlar menüsünde belirtilen varsayılan yazıcı dilini kullanır.
PS SmartSwitch Açık Kapalı	USB bağlantı noktasından alınan bir iş gerektirdiğinde, varsayılan yazıcı dilinin ne olduğuna bakmaksızın yazıcıyı otomatik olarak PS öykünmesine geçirir. Notlar: <ul style="list-style-type: none">Varsayılan fabrika ayarı Açık'tır.Kapalı ayarı kullanıldığında, yazıcı gelen verileri incelemeyiz.Kapalı ayarı kullanıldığında, PCL Smartswitch ayarı Açık ise yazıcı PCL öykünmesini kullanır. PCL SmartSwitch ayarı Kapalı olarak ayarlanmışsa, Ayarlar menüsünde belirtilen varsayılan yazıcı dilini kullanır.
NPA Modu Açık Kapalı Otomatik	Yazıcıyı, NPA iletişim kuralı tarafından tanımlanan çift yönlü iletişim için gereken özel işlemleri yapacak şekilde ayarlar. Notlar: <ul style="list-style-type: none">Varsayılan fabrika ayarı Otomatik'tir.Bu ayarın değiştirilmesi yazıcının yeniden başlatılmasına neden olur.
USB Arabelleği Devre Dışı Otomatik 3K - <izin verilen maksimum boyut>	USB giriş arabelleğinin boyutunu ayarlar Notlar: <ul style="list-style-type: none">Varsayılan fabrika ayarı Otomatik'tir.Devre Dışı ayarı için arabelleğe alınmasını devre dışı bırakır. Diskte arabelleğe alınan tüm işler normal işleme başlamadan önce yazdırılır.USB arabellek boyutu ayarı 1K'lik artışlarla değiştirilebilir.İzin verilen maksimum boyut yazıcıdaki bellek miktarına, diğer bağlantı arabelleklerinin boyutuna ve Kaynak Kaydet'in Açık veya Kapalı olup olmasına bağlıdır.USB Arabelleğin maksimum boyut aralığını artırmak için, paralel ve ağ arabelleklerinin boyutunu devre dışı bırakın veya küçültün.Bu ayarın değiştirilmesi yazıcının yeniden başlatılmasına neden olur.

Menü ögesi	Açıklama
Mac İkili PS Açık Kapalı Otomatik	Yazıcıyı Macintosh ikili PostScript yazdırma işlerini işlemek için ayarlar Notlar: <ul style="list-style-type: none"> Varsayılan fabrika ayarı Otomatik'tir. Kapalı ayarı yazdırma işlerini standart iletişim kuralını kullanarak filtreler. Açık ayarı ham ikili PostScript yazdırma işlerini işler.
ENA Adresi <xxx>.<xxx>.<xxx>.<xxx>	Yazıcıya bir USB kablosuyla bağlanan harici bir yazdırma sunucusu için ağ adresi bilgilerini atar. Not: Bu menü ögesi yalnızca yazıcı USB bağlantı noktası üzerinden bir harici yazdırma sunucusuna bağlanmışsa kullanılabilir.
ENA Ağ Maskesi <xxx>.<xxx>.<xxx>.<xxx>	Yazıcıya bir USB kablosuyla bağlanan harici bir yazdırma sunucusu için ağ maskesi bilgilerini atar. Not: Bu menü ögesi yalnızca yazıcı USB bağlantı noktası üzerinden bir harici yazdırma sunucusuna bağlanmışsa kullanılabilir.
ENA Ağ Geçidi <xxx>.<xxx>.<xxx>.<xxx>	Yazıcıya bir USB kablosuyla bağlanan harici bir yazdırma sunucusu için ağ geçidi bilgilerini atar. Not: Bu menü ögesi yalnızca yazıcı USB bağlantı noktası üzerinden bir harici yazdırma sunucusuna bağlanmışsa kullanılabilir.

Paralel menüsü

Menü ögesi	Açıklama
PCL SmartSwitch Açık Kapalı	USB bağlantı noktasından alınan bir iş gerektirdiğinde, varsayılan yazıcı dilinin ne olduğuna bakmaksızın yazıcıyı otomatik olarak PCL öykünmesine geçirir. Notlar: <ul style="list-style-type: none"> Varsayılan fabrika ayarı Açık'tır. Kapalı ayarı kullanıldığında, yazıcı gelen verileri incelemeyiz. Kapalı ayarı kullanıldığında, PS SmartSwitch ayarı Açık ise yazıcı PostScript öykünmesini kullanır. PS SmartSwitch ayarı Kapalı olarak ayarlanmışsa, Ayarlar menüsünde belirtilen varsayılan yazıcı dilini kullanır. Yalnızca PostScript düzeyi sıfır-dışında bir değer olduğunda PCL SmartSwitch gösterilir.

Menü ögesi	Açıklama
PS SmartSwitch Açık Kapalı	<p>USB bağlantı noktasından alınan bir iş gerektirdiğinde, varsayılan yazıcı dilinin ne olduğuna bakmaksızın yazıcıyı otomatik olarak PS öykünmesine geçirir.</p> <p>Notlar:</p> <ul style="list-style-type: none"> Varsayılan fabrika ayarı Açık'tır. Kapalı ayarı kullanıldığında, yazıcı gelen verileri incelemez. Kapalı ayarı kullanıldığında, PCL SmartSwitch ayarı Açık ise yazıcı PCL öykünmesini kullanır. PCL SmartSwitch ayarı Kapalı olarak ayarlanmışsa, Ayarlar menüsünde belirtilen varsayılan yazıcı dilini kullanır. Yalnızca PostScript düzeyi sıfır-dışında bir değer olduğunda PS SmartSwitch gösterilir.
NPA Modu Açık Kapalı Otomatik	<p>Yazıcıyı, NPA iletişim kuralı tarafından tanımlanan çift yönlü iletişim için gereken özel işlemleri yapacak şekilde ayarlar.</p> <p>Notlar:</p> <ul style="list-style-type: none"> Varsayılan fabrika ayarı Otomatik'tir. Bu ayarın kontrol panelinden değiştirilmesi ve ardından menülerden çıkılması yazıcının yeniden başlatılmasına neden olur. Menü seçimi güncellenir.
Paralel Arabellek Devre Dışı Otomatik 3K - <izin verilen maksimum boyut>	<p>Paralel giriş arabelleğinin boyutunu ayarlar</p> <p>Notlar:</p> <ul style="list-style-type: none"> Varsayılan fabrika ayarı Otomatik'tir. Devre Dışı ayarı işin arabelleğe alınmasını devre dışı bırakır. Diskte arabelleğe alınan tüm işler normal işleme başlamadan önce yazdırılır. Paralel arabirim boyutu ayarı 1-K artışlarla değiştirilebilir. İzin verilen maksimum boyut yazıcıdaki bellek miktarına, diğer bağlantı arabelleklerinin boyutuna ve Kaynak Kaydet'in Açık veya Kapalı olup olmasına bağlıdır. Paralel Arabellek maksimum boyut aralığını arttırmak için, USB ve ağ arabelleklerini devreden çıkarın veya küçültün. Bu ayarın kontrol panelinden değiştirilmesi ve ardından menülerden çıkılması yazıcının yeniden başlatılmasına neden olur. Menü seçimi güncellenir.
Gelişmiş Durum Kapalı Açık	<p>Paralel bağlantı noktası aracılığıyla çift yönlü iletişimi etkinleştirir.</p> <p>Notlar:</p> <ul style="list-style-type: none"> Varsayılan fabrika ayarı Açık'tır. Kapalı ayarı, paralel bağlantı noktası üzerinden haberleşmeyi devre dışı bırakır.

Menü öğesi	Açıklama
Protokol Standart Fastbytes	Paralel bağlantı noktası iletişim kuralını belirtir. Notlar: <ul style="list-style-type: none"> Varsayılan ayar Fastbytes'dir. Mevcut çoğu paralel bağlantı noktasıyla uyumluluk sağlar ve önerilen ayardır. Standart ayarı paralel bağlantı noktası iletişim sorunlarını çözmeyi dener.
Sıfırlama Yetkisi Açık Kapalı	Yazıcının bilgisayardan gelen yazıcı donanımı sıfırlama isteklerini kabul edip etmeyeceğini belirler. Notlar: <ul style="list-style-type: none"> Varsayılan fabrika ayarı Kapalı'dır. Bilgisayar sıfırlama isteğini paralel bağlantı noktası aracılığıyla Sıfırla sinyalini etkinleştirerek iletir. Çoğu kişisel bilgisayar Sıfırla sinyalini bilgisayarın her açılışında etkinleştirir.
Paralel Modu 2 Açık Kapalı	Paralel bağlantı noktası verilerinin sondanın ön (Açık) veya arka (Kapalı) kenarında mı örneklendiğini belirler. Not: Varsayılan fabrika ayarı Açık'tır.
Mac İkili PS Açık Kapalı Otomatik	Yazıcıyı Macintosh ikili PostScript yazdırma işlerini işlemek için ayarlar Notlar: <ul style="list-style-type: none"> Varsayılan fabrika ayarı Otomatik'tir. Kapalı ayarı yazdırma işlerini standart iletişim kuralını kullanarak filtreler. Açık ayarı ham ikili PostScript yazdırma işlerini işler.
ENA ile paralel ENA Adresi ENA Ağ Maskesi ENA Ağ Geçidi	<ul style="list-style-type: none"> ENA Adresi, yazıcıya bir paralel kabloyla bağlanan harici bir yazdırma sunucusu için ağ adresi bilgilerini ayarlar ENA Ağ Maskesi, yazıcıya bir paralel kabloyla bağlanan harici bir yazdırma sunucusu için ağ maskesi bilgilerini ayarlar ENA Ağ Geçidi, yazıcıya bir paralel kabloyla bağlanan harici bir yazdırma sunucusu için ağ geçidi bilgilerini ayarlar Not: ENA ile paralel yalnızca yazıcı paralel bağlantı noktası üzerinden bir harici yazdırma sunucusuna bağlanmışsa kullanılabilir.

SMTP Ayarları menüsü

SMTP sunucusunu yapılandırmak için aşağıdaki menüyü kullanın.

Menü öğesi	Açıklama
Birincil SMTP Ağ Geçidi Birincil SMTP Ağ Geçidi Bağlantı Noktası İkincil SMTP Ağ Geçidi İkincil SMTP Ağ Geçidi Bağlantı Noktası	SMTP sunucusu ve bağlantı noktası bilgilerini belirtir Not: Her SMTP Ağ Geçidi Bağlantı Noktası menü öğesi için varsayılan fabrika ayarı 25'tir.

Menü ögesi	Açıklama
SMTP Zaman Aşımı 5-30	Sunucu e-posta gönderme denemelerini sona erdirmeden önce geçecek saniye cinsinden süreyi belirtir Not: Varsayılan fabrika ayarı 30 saniyedir.
Yanıt Adresi	Sunucu bilgilerini belirtir. Bu zorunlu bir öğedir. Not: Mesaj kutusunun 512 karakter sınırlaması vardır.
SSL Kullan Devre Dışı Görüş Zorunlu	SSL'yi, SMTP sunucusuna bağlanırken yüksek güvenlik için SSL kullanacak şekilde ayarlar Notlar: <ul style="list-style-type: none"> • SSL Kullan seçeneği için varsayılan fabrika ayarı Devre Dışı'dır. • Görüş ayarı kullanıldığında, SMTP sunucunuz, SSL'nin kullanılıp kullanılmayacağını belirler.
SMTP Sunucusu Kimlik Doğrulama Hiçbiri Düz (Basit) CRAM MD5 Digest MD5 NTLM Kerberos 5	E-postaya tarama ayrıcalıkları için gerekli kullanıcı kimlik doğrulaması türünü belirtir Not: Varsayılan fabrika ayarı Hiçbiri'dir.
Aygıt-Tarafından Gönderilen E-posta Hiçbiri Aygıt SMTP Kmlk Bilg. Kullan Kullanıcı-Tarafından Gönderilen E-Posta Hiçbiri Aygıt SMTP Kmlk Bilg. Kullan Aygıt Kullanıcı Kimliği Aygıt parolası Kerberos 5 Alanı NTLM Etki Alanı	Sunucu bilgilerini belirtir Notlar: <ul style="list-style-type: none"> • Mesaj kutularının 512 karakter sınırlaması vardır. • Aygıt-Tarafından Gönderilen E-posta ve Kullanıcı-Tarafından Gönderilen E-posta için varsayılan fabrika ayarı Hiçbiri'dir.

Güvenlik menüsü

Çeşitli menüsü

Menü öğesi	Açıklama
Panel Oturum Açmaları Oturum açma hataları Hata zaman çerçevesi Kilit süresi Oturum açma zamanaşımı	<p><i>Tüm kullanıcılar kilitlenmeden önce yazıcı kontrol panelinde gerçekleşecek başarısız oturum açma denemelerinin sayısını ve zaman çerçevelerini sınırlar</i></p> <p>Notlar:</p> <ul style="list-style-type: none">"Oturum açma hataları", kullanıcılar kilitlenmeden önce gerçekleşecek başarısız oturum açma denemesinin sayısını belirtir. Ayarlar 1-50 aralığındadır. Varsayılan fabrika ayarı 3 denemedir."Hata zaman çerçevesi", kullanıcılar kilitlenmeden önce gerçekleşebilecek başarısız oturum açma denemeleri sırasındaki zaman çerçevesini belirtir. Ayarlar 1-60 dakika aralığındadır. Varsayılan fabrika ayarı 5 dakikadır."Kilit süresi", kullanıcıların oturum açma hatası sınırını aştıktan sonra kilitli olacakları süreyi belirtir. Ayarlar 0-60 dakika aralığındadır. Varsayılan fabrika ayarı 5 dakikadır. 0 değeri, yazıcının kilit süresi uygulamadığını belirtir."Oturum açma zamanaşımı", yazıcının otomatik olarak kullanıcının oturumunu kapatmadan önce boşta kalacağı süreyi belirtir. Ayarlar 1-900 saniye aralığındadır. Varsayılan fabrika ayarı 300 saniyedir.
Uzak Ot. Açma Oturum açma hataları Hata zaman çerçevesi Kilit süresi Oturum açma zamanaşımı	<p><i>Tüm uzak kullanıcılar kilitlenmeden önce bilgisayarda gerçekleşecek başarısız oturum açma denemelerinin sayısını ve zaman çerçevelerini sınırlar</i></p> <p>Notlar:</p> <ul style="list-style-type: none">"Oturum açma hataları", kullanıcılar kilitlenmeden önce gerçekleşecek başarısız oturum açma denemesinin sayısını belirtir. Ayarlar 1-50 aralığındadır. Varsayılan fabrika ayarı 3 denemedir."Hata zaman çerçevesi", kullanıcılar kilitlenmeden önce gerçekleşebilecek başarısız oturum açma denemeleri sırasındaki zaman çerçevesini belirtir. Ayarlar 1-60 dakika aralığındadır. Varsayılan fabrika ayarı 5 dakikadır."Kilit süresi", bir kullanıcının oturum açma hatası sınırını aştıktan sonra kilitli olacağı süreyi belirtir. Ayarlar 0-60 dakika aralığındadır. Varsayılan fabrika ayarı 5 dakikadır. 0 değeri, yazıcının kilit süresi uygulamadığını belirtir."Oturum açma zamanaşımı", uzak arabirimin otomatik olarak kullanıcının oturumunu kapatmadan önce boşta kalacağı süreyi belirtir. Ayarlar 1-900 saniye aralığındadır. Varsayılan fabrika ayarı 300 saniyedir.

Gizli Yazdırma menüsü

Menü öğesi	Açıklama
Maks Geçersiz PIN Kapalı 2-10	<p>Geçersiz PIN giriş sayısını sınırlar</p> <p>Notlar:</p> <ul style="list-style-type: none">Varsayılan fabrika ayarı Kapalı'dır.Bu sınıra ulaşıldığında, ilgili kullanıcı adı ve PIN numarasının işleri silinir.

Menü ögesi	Açıklama
İş Bitimi Kapalı 1 saat 4 saat 24 saat 1 hafta	Gizli bir işin silinmeden önce yazıcıda kalma süresini sınırlar. Notlar: <ul style="list-style-type: none">Varsayılan fabrika ayarı Kapalı'dır.Yazıcı RAM'inde gizli işler bulunurken İş Zamanaşımı ayarı değiştirilirse, bu yazdırma işlerinin zamanaşımı süresi yeni varsayılan değere değiştirilmez.Yazıcı kapatılırsa, yazıcı RAM'inde bekletilen tüm gizli işler silinir.

Güvenlik Dntm. Gnlğ. menüsü

Menü ögesi	Açıklama
Günlüğü Gönder	Yetkili bir kullanıcının güvenlik günlüğünü göndermesini sağlar Notlar: <ul style="list-style-type: none">Yazıcı kontrol panelinden günlüğü göndermek için, yazıcıya bir flash sürücünün takılması gerekir.Yerleşik Web Sunucusu'ndan günlük bir bilgisayara yüklenebilir.
Günlüğü Sil Şimdi sil Silme	Yazdırma işlerinin denetim raporlarının silinip silinmeyeceğini belirtir Not: Fabrika varsayılan ayarı Şimdi sil'dir.

Menü öğesi	Açıklama
Günlüğü Yapılandır Denetimi Etkinleştir Evet Hayır Uz. Sis. Gnl. Etk. Hayır Evet Uz. Sis. Gnlğ. Aracı 0-23 Günlüğe kaydedilecek olayların önem derecesi 0-7	<p>Yazdırma işlerinin denetim günlüklerinin oluşturulup oluşturulmadığını ve nasıl oluşturulduğunu belirtir:</p> <ul style="list-style-type: none"> Denetimi Etkinleştir seçeneği, yazıcının güvenli denetim günlüğünde ve uzak sis. gnlğ. içinde olayları kaydedip etmediğini belirler. Uz. Sis. Gnl. Etk. seçeneği, yazıcının günlüğe alınan olayları uzak bir sunucuya gönderip göndermediğini belirler. Uz. Sis. Gnlğ. Aracı, olayları uzak sis. Gnlğ. Sunucusuna gönderirken yazıcının kullandığı araç değerini belirler. "Günlüğe alınacak olayların önem derecesi" seçeneği, günlüğe alınan bir olayın ne kadar kritik olduğunu belirtir. Bu günlük etkinleştirilmiş durumdayken, yazıcı ayar değerine eşit veya ayar değerinden düşük bir değerle her olayı günlüğe alır. <ul style="list-style-type: none"> 0 Acil Durum'dur 1 Uyarı'dır 2 Kritik'tir 3 Hata'dır 4 Uyarı'dır 5 Bildirim'dir 6 Bilgi Amaçlı'dır 7 Hata Ayıklama'dır <p>Notlar:</p> <ul style="list-style-type: none"> Denetimi Etkinleştir seçeneği için varsayılan fabrika ayarı Evet'tir. Uz. Sis. Gnl. Etk. seçeneği için varsayılan fabrika ayarı Hayır'dır. Denetimi Etkinleştir seçeneği Hayır olarak ayarlanırsa, Uz. Sis. Gnl. Etk. seçeneği Evet olarak ayarlanırsa bile, uzak sis. günlüğüne herhangi bir kayıt gönderilmez. 4 - Güvenlik, Uz. Sis. Gnlğ. Aracı için varsayılan fabrika ayarıdır. 4, günlüğe alınacak olayların Önem Derecesi için varsayılan fabrika ayarıdır.

Tarih/Saati Ayarla menüsü

Menü öğesi	Açıklama
Tarih/Saati Göster	<p>Yazıcının geçerli tarih ve saat ayarlarını görüntülemenizi sağlar. Tarih ve saat biçimi şudur: YYYY-AA-GG SS:DD:</p> <p>YYYY, dört- basamaklı yıldır AA, iki-basamaklı aydır GG, iki-basamaklı gündür SS, iki-basamaklı saattir DD, iki-basamaklı dakikadır</p>

Menü ögesi	Açıklama
Tarih/Saati Belirle	Tarih ve saati girmenizi sağlar Not: Tarih/Saat, YYYY-AA-GG SS:DD biçiminde ayarlanır.
Saat Dilimi <saat dilimleri listesi>	Saat dilimini seçmenizi sağlar Not: Varsayılan fabrika ayarı GMT'dir.
DST Kurallarına Dikkat Açık Kapalı	Yazıcıyı, yazıcının Saat Dilimi ayarıyla ilişkilendirilmiş uygun Gün Işığı Tasarrufu (DST) başlangıç ve bitiş saatlerini kullanacak şekilde ayarlar. Not: Varsayılan fabrika ayarı Açık'tır.
NTP'yi Etkinleştir Açık Kapalı	Ağ Zaman Protokolü'nü etkinleştirerek ağdaki aygıtların saatlerini senkronize eder Not: Varsayılan fabrika ayarı Açık'tır.

Ayarlar menüsü

Genel Ayarlar menüsü

Menü ögesi	Açıklama
Ekran Dili English Francais Deutsch Italiano Espanol Dansk Norsk Nederlands Svenska Portekizce Suomi Rusça Polski Magyar Türkçe Cesky Basitleştirilmiş Çince Geleneksel Çince Korece Japonca	Ekranında görüntülenen metnin dilini ayarlar. Not: Her yazıcıda her dil bulunmayabilir.

Menü ögesi	Açıklama
Eko-Modu Kapalı Enerji Enerji/Kağıt Kağıt	Enerji, kağıt veya özel ortam kullanımını en aza indirger Notlar: <ul style="list-style-type: none"> Varsayılan fabrika ayarı Kapalı'dır. Kapalı ayarı, yazıcı ayarlarını varsayılan fabrika ayarlarına geri döndürür. Enerji ayarı, yazıcının kullandığı gücü en aza indirger. Performans etkilenebilir ancak yazdırma kalitesi etkilenmez. Kağıt ayarı, her sayfayı iki taraflı yazdırarak, yazdırma işi için gerekli kağıt ve özel ortam miktarını en aza indirger. Performans etkilenebilir ancak yazdırma kalitesi etkilenmez. Enerji/Kağıt ayarı, güç kullanımını ve kağıt ve özel ortam kullanımını en aza indirger.
Sessiz Modu Kapalı Açık	Yazıcının çıkardığı ses miktarını azaltır Notlar: <ul style="list-style-type: none"> Varsayılan fabrika ayarı Kapalı'dır. Açık ayarı, yazıcıyı olabildiğince az ses çıkaracak şekilde yapılandırır.
Bşngç. Ayrlr. çlştr. Evet Hayır	Yazıcıya kurulum sihirbazını çalıştırmasını söyler Notlar: <ul style="list-style-type: none"> Varsayılan fabrika ayarı Evet'tir. Ülke seçim ekranında Bitti ögesi seçilerek kurulum sihirbazı tamamlandıktan sonra varsayılan ayar Hayır olur.
Kağıt Boyutları ABD Metrik	Kağıt boyutlarını, aynı zamanda diğer ülkelerde de kullanılabilen standart ABD boyutlarını kullanacak şekilde ve metrik boyutları kullanacak şekilde ayarlar Notlar: <ul style="list-style-type: none"> ABD, varsayılan fabrika ayarıdır. Bu ayarın değiştirilmesi, Universal Ayarları menüsündeki Ölçüm Birimi ayarını ve Kağıt Boyutu/Türü menüsündeki her kağıt kaynağı (tepsi veya besleyici) için varsayılan boyut değerini de değiştirir.
Alarmlar Kartuş Alarmı Kapalı Tek	Yazıcıya kullanıcı müdahalesi gerektiğinde çalacak bir alarm ayarlar. Notlar: <ul style="list-style-type: none"> Kartuş Alarmı için varsayılan fabrika ayarı Kapalı'dır. Kapalı ayarı, alarm çalmayacağı anlamına gelir. Ekranda Kartuş az mesajı görüntülenir. Üç defa bip sesi duyulur. Ekranda 88 Kartuş az mesajı görüntülenir.
Zamanaşimleri Güç Tasarrufu 1dak-240 dak	Yazıcının bir iş yazdırıldıktan sonra düşük güç düzeyine geçmeden önce beklediği süreyi ayarlar Notlar: <ul style="list-style-type: none"> Varsayılan fabrika ayarı 30 dakikadır. Düşük ayarlar daha fazla enerji tasarrufu sağlar, ama ısınma süresi uzar. Yazıcı oda aydınlatması ile aynı elektrik devresini paylaşıyorsa veya odada ışıkların titrediğini fark ettiğiniz takdirde en düşük ayarı seçin. Yazıcı sürekli kullanılıyorsa daha yüksek bir ayar seçin. Çoğu durumda, bu yazıcının en kısa ısınma süresiyle yazdırmaya hazır hale gelmesini sağlar.

Menü öğesi	Açıklama
Zamanaşımaları Ekran Zaman Aşımı 15 sn -300 sn	Yazıcının, yazıcı ekranı Hazır durumuna dönmeden önce beklediği süreyi saniye cinsinden ayarlar. Not: Varsayılan fabrika ayarı 30 saniyedir.
Zamanaşımaları Yazdırma Zamanaşımı Devre Dışı 1 sn -255 sn	Yazıcının yazdırma işinin kalanını iptal etmeden önce bir iş-sonu mesajı almak için beklediği süreyi saniye cinsinden ayarlar. Notlar: <ul style="list-style-type: none"> Varsayılan fabrika ayarı 90 saniyedir. Zamanlayıcının süresi bittiğinde, hala yazıcıda olan kısmen yazdırılmış sayfalar yazdırılır ve yazıcı herhangi bir yeni işin bekleyip beklemediğini kontrol eder.
Zamanaşımaları Bekleme Zamanaşımı Devre Dışı 15 sn -65535 sn	Yazıcının bir işi iptal etmeden önce ek veri bekleme süresini saniye cinsinden ayarlar. Notlar: <ul style="list-style-type: none"> Varsayılan fabrika ayarı 40 saniyedir. Bekleme Zamanaşımı yalnızca yazıcı PostScript öykünmesi kullanıyorsa kullanılabilir. Bu ayarın PCL veya PPDS öykünmeli yazdırma işlerinin üzerinde hiçbir etkisi yoktur.
Baskı Kurtarma Oto Devam Devre Dışı 5 sn -255 sn	Yazıcının, belirtilen süre içinde çözülmediği takdirde belirli çevrimdışı durumlardan otomatik olarak devam etmesini sağlar. Not: Varsayılan ayar Devre Dışı'dır.
Baskı Kurtarma Sıkışma Giderme Açık Kapalı Otomatik	Yazıcının sıkışan sayfaları yeniden yazdırıp yazdırmayacağını belirtir. Notlar: <ul style="list-style-type: none"> Varsayılan fabrika ayarı Otomatik'tir. Yazıcı sıkışan sayfaları, sayfaları tutmak için gerekli bellek başka yazıcı görevleri için gerekmediği sürece yeniden yazdırır. Açık ayarı yazıcının sıkışan sayfaları her zaman yeniden yazdırmasını sağlar. Kapalı ayarı yazıcının sıkışan sayfaları hiçbir zaman yeniden yazdırmamasını sağlar.
Baskı Kurtarma Sayfa Koruması Kapalı Açık	Yazıcının aksi takdirde yazdırılamayabilecek bir sayfayı başarıyla yazdırmasını sağlar Notlar: <ul style="list-style-type: none"> Varsayılan fabrika ayarı Kapalı'dır. Kapalı, tüm sayfayı yazdırmak için yeterli bellek olmadığında kısmi bir sayfa yazdırır. Açık, yazıcının tüm sayfayı, sayfanın tamamı yazdırılacak şekilde işlemesi için ayarlar.
Fabrika Varsayılanları Geri Yükleme Şimdi Geri Yükle	Yazıcı ayarlarını üretici varsayılan ayarlarına geri döndürür Notlar: <ul style="list-style-type: none"> Varsayılan fabrika ayarı Geri Yükleme'dir. Geri Yükleme seçeneği, kullanıcı-tanımlı ayarları korur. Şimdi Geri Yükle seçeneği, Ağ/Bğlnt. Nokt. menü ayarları dışında tüm yazıcı ayarlarını varsayılan fabrika ayarlarına geri döndürür. RAM'de saklanan tüm yüklemeler silinir. Önbellekte saklanan yüklemeler etkilenmez.

Menü öğesi	Açıklama
Özel Ana Sayfa Mesajı Kapalı IP Adresi Ana makine adı Kişi Adı Konum Sıfır Yapılandırma Adı Özel Metin 1	Hazır mesajının yanında görüntülenecek önceden-yapılandırılmış veya özelleştirilmiş bir mesaj ayarlar Notlar: <ul style="list-style-type: none"> Varsayılan fabrika ayarı Kapalı'dır. IP adresi ve Ana Bilgisayar Adı, önceden-yapılandırılmış mesajlardır. Kişi Adı, Konum, Sıfır Yapılandırma Adı ve Özel Metin 1, bir sistem destek personeli tarafından özelleştirilebilen mesajlardır.

Ayarlar menüsü

Menü öğesi	Açıklama
Yazıcı Dili PCL Öykünmesi PS Öykünmesi	Varsayılan yazıcı dilini ayarlar Notlar: <ul style="list-style-type: none"> PCL öykünmesi yazdırma işlerini işlemek için bir PCL yorumlayıcısı kullanır. PostScript öykünmesi yazdırma işlerini işlemek için bir PS yorumlayıcısı kullanır. PCL, yazıcının varsayılan dilidir. Bir yazıcı dilinin varsayılan dil olarak ayarlanması, bir yazılım programının başka bir yazıcı dili kullanılan yazdırma işlerini göndermesini engellemez.
Yazdırma Alanı Normal Tüm Sayfa	Mantıksal ve fiziksel yazdırılabilir alanı ayarlar Notlar: <ul style="list-style-type: none"> Yazıcı Kurulum menüsünde Kenardan Kenara öğesi etkinleştirilirse, bu menü görüntülenmez. Varsayılan fabrika ayarı Normal'dir. Normal ayarının yazdırılmaz bölge olarak tanımladığı alana veri yazdırmayı denerken, yazıcı resmi kenarından budar. Tüm Sayfa ayarı resmin Normal ayarıyla tanımlanan yazdırılmaz alanına taşınmasına neden olur, ama yazıcı resmi Normal ayar sınırından keser. Tüm Sayfa ayarı yalnızca PCL 5e yorumlayıcısı kullanılarak yazdırılan sayfaları etkiler. Bu ayarın PCL XL veya PostScript yorumlayıcısı kullanılarak yazdırılan sayfalar üzerinde hiçbir etkisi yoktur.
Yükleme Hedefi RAM Önbellek	Karşıdan yükleme için depolama konumunu ayarlar. Notlar: <ul style="list-style-type: none"> Varsayılan ayar RAM'dir. Karşıdan yüklenenlerin önbelleğe kaydedilmesi kalıcı olarak depolanmaları anlamına gelir. Yüklenenler yazıcı kapatılsa bile önbellekte kalır. Yüklenenlerin RAM belleğine depolanması geçicidir. Yalnızca isteğe bağlı önbellek takılıysa bu menü görüntülenir.

Menü öğesi	Açıklama
Kaynakları Kaydet Açık Kapalı	Yazıcının, mevcut bellekten daha fazlasını gerektiren bir iş aldığı anda, RAM belleğinde saklanan yazı tipleri veya makrolar gibi geçici yüklemeleri nasıl yöneteceğini belirtir. Notlar: <ul style="list-style-type: none"> Varsayılan fabrika ayarı Kapalı'dır. Kapalı seçeneği, yazıcının yüklemeleri yalnızca bellek gerekene kadar tutmasını sağlar. Yazdırma işlerini yürütmek için yüklemeler silinir. Açık ayarı dil değişimleri ve yazıcının sıfırlanmaları sırasında yüklemeleri korur. Yazıcının belleği dolarsa, 38 Bellek dolu mesajı görüntülenir ve yüklenenler silinemez.
Tüm Siparişi Yazdır Alfabetik sırayla Yeniden Eskiye Eskiden Yeniye	Tümünü Yazdır seçeneği belirlendiğinde, bekletilen ve gizli işlerin yazdırılacağı sırayı belirtir. Notlar: <ul style="list-style-type: none"> Varsayılan fabrika ayarı Alfabetik sırayla'dır. Yazdırma işleri her zaman yazıcı kontrol panelinde alfabetik sırayla görüntülenir.

Son İşlem menüsü

Menü öğesi	Açıklama
Yüzler (Arkalı Önlü) 2 yüze 1 yüze	Tüm yazdırma işleri için önlü arkalı (2-yüze) yazdırmanın varsayılan olarak atanıp atanmadığını belirtir. Notlar: <ul style="list-style-type: none"> Varsayılan fabrika ayarı 1 yüzedir. Yazılım programından 2-yüze yazdırmayı ayarlamak için: Windows kullanıcılarının sırayla File (Dosya) → Print (Yazdır), Properties (Özellikler), Preferences (Tercihler), Options (Seçenekler) veya Setup (Kurulum) öğelerini tıklatmaları; Macintosh kullanıcılarının sırayla File (Dosya) > Print (Yazdır) öğelerini tıklatmaları ve sonra Yazdır iletişim kurusundan ve açılır-menülerden ayarları yapmaları gerekir.
Arkalı Önlü Ciltleme Uzun Kenar Kısa Kenar	Arkalı önlü yazdırılan sayfaların nasıl ciltleneceğini ve sayfanın arkasına yazdırılan metnin ön sayfaya yazdırılana göre nasıl yönlendirileceğini tanımlar. Notlar: <ul style="list-style-type: none"> Varsayılan fabrika ayarı Uzun Kenar'dır. Uzun Kenar ciltlemenin dikey sayfaların sol kenarına, yatay sayfaların ise üst kenarına yapılacağını belirtir. Kısa Kenar ciltlemenin dikey sayfaların üst kenarına, yatay sayfaların ise sol kenarına yapılacağını belirtir.
Kopya Sayısı 1-999	Her yazdırma işi için varsayılan bir kopya sayısı belirtir. Not: Varsayılan fabrika ayarı 1'dir.
Boş Sayfalar Yazdırma Yazdır	Bir yazdırma işine boş sayfaların eklenip eklenmeyeceğini belirtir. Not: Varsayılan fabrika ayarı Yazdırma'dır.

Menü öğesi	Açıklama
Harmanla Kapalı (1,1,1,2,2,2) Açık (1,2,1,2,1,2)	Birden fazla kopya yazdırırken bir yazdırma işinin sayfalarını sırayla yığınlar. Notlar: <ul style="list-style-type: none"> Varsayılan fabrika ayarı Kapalı'dır. Sayfalar harmanlanmaz. Açık ayarı yazdırma işini sırayla yığınlar. Her iki ayar da tüm işi Kopya Sayısı menü ayarında belirtilen sayıda yazdırır.
Ayırma Sayfaları Hiçbiri Kopyalar Arasında İşler Arasında Sayfalar Arasında	Boş Ayırma Sayfaları eklenip eklenmeyeceğini belirtir. Notlar: <ul style="list-style-type: none"> Varsayılan fabrika ayarı Hiçbiri'dir. Kopyalar Arasında seçeneği, Harmanlama Açık olarak ayarlanmışsa bir yazdırma işinin her kopyasının arasına bir boş sayfa ekler. Harmanlama Kapalı olarak ayarlanmışsa yazdırılan her sayfa setinin (örneğin tüm sayfa 1 ve sayfa 2'lerden sonra) arasına boş bir sayfa eklenir. İşler Arasında seçeneği, yazdırma işlerinin arasına bir boş sayfa ekler. Sayfalar Arasında seçeneği, yazdırma işinin her sayfasının arasına bir boş sayfa ekler. Bu ayar saydam ortamlara yazdırırken veya bir belgeye notlar için boş sayfalar eklerken yararlıdır.
Ayırma Kaynağı Tepsi <x> Çok-Amaçlı Besleyici	Ayırma sayfaları için kağıt kaynağını belirtir. Notlar: <ul style="list-style-type: none"> Tepsi 1 (standart tepsi) varsayılan fabrika ayarıdır. Çok-Amaçlı Besleyicinin bir menü ayarı olarak gösterilmesi için, Kağıt menüsünde ÇA Yapılandırma ayarı Kaset olarak atanmalıdır.
Çoklu-baskı (sayfa-teraf) Kapalı Sayfada-2 Sayfada-3 Sayfada-4 Sayfada-6 Sayfada-9 Sayfada-12 Sayfada-16	Bir kağıt yaprağının bir yüzüne çoklu-sayfa görüntüleri yazdırılması gerektiğini belirtir Notlar: <ul style="list-style-type: none"> Varsayılan fabrika ayarı Kapalı'dır. Seçilen sayı her yüze yazdırılacak sayfa resmi sayısıdır.
Çoklu-Baskı Sıralama Yatay Ters Yatay Ters Dikey Dikey	Çoklu-Baskı (sayfa-teraf) kullanılırken çoklu-sayfa görüntülerinin konumlarını belirtir Notlar: <ul style="list-style-type: none"> Varsayılan fabrika ayarı Yatay'dır. Konumların belirlenmesi, resim sayısına ve resimlerin dikey veya yatay olmasına bağlıdır.
Yönlendirme Otomatik Yatay Dikey	Bir çoklu-sayfa yaprağının yönelimini belirtir. Notlar: <ul style="list-style-type: none"> Varsayılan fabrika ayarı Otomatik'tir. Yazıcı dikey ve yatay seçenekleri arasından seçim yapar. Yatay yönlendirme için Uzun Kenar kullanılır. Dikey yönlendirme için kısa kenar kullanılır.

Menü öğesi	Açıklama
Çoklu-Baskı Kenarlığı Hiçbiri Sürekli	Çoklu-Sayfa (sayfa-teraf) kullanılırken her sayfa görüntüsünün kenarına bir kenarlık yazdırır Not: Varsayılan fabrika ayarı Hiçbiri'dir.

Kalite menüsü

Menü öğesi	Açıklama
Yazdırma Çözünürlüğü 300 dpi 600 dpi 1200 dpi 1200 IQ 2400 IQ	Yazdırılan çıktının çözünürlüğünü belirtir Not: Varsayılan fabrika ayarı 600 dpi'dir.
Toner Koyuluğu 1-10	Yazdırılan çıktının rengini açar veya koyulaştırır Notlar: <ul style="list-style-type: none"> Varsayılan fabrika ayarı 8'dir. Daha küçük bir sayı seçilmesi tonerden tasarruf etmeye yardımcı olabilir.
Satır İyileştir Açık Kapalı	Mimari çizim, harita, elektrik devre şeması ve akış diyagramı gibi dosyalar için tercih edilebilir bir yazdırma modunu etkinleştirir. Notlar: <ul style="list-style-type: none"> Varsayılan fabrika ayarı Kapalı'dır. Yazılım programından Satır İyileştir seçeneğini ayarlamak için: Windows kullanıcılarının sırayla File (Dosya) → Print (Yazdır, Properties (Özellikler), Preferences (Tercihler), Options (Seçenekler) veya Setup (Ayarlar) öğelerini tıklayıp Yazdırma Kalitesi sekmesinden ayarları değiştirmesi; Macintosh kullanıcılarının sırayla File (Dosya) > Print (Yazdır) öğelerini tıklamaları ve sonra Yazdır iletişim kutusundan ve açılır-menülerden ayarları yapmaları gerekir. Yerleşik Web Sunucusu'nu kullanarak Satır İyileştir ayarını yapmak için, tarayıcı penceresine ağ yazıcısının IP adresini girin ve Yazdırma Ayarları'ndan Quality Menu (Kalite Menüsü) öğesini tıklayın.
Gri Düzeltmesi Otomatik Kapalı	Resimlere uygulanan kontrast geliştirmesini otomatik olarak ayarlar Not: Varsayılan fabrika ayarı Otomatik'tir.
Piksel Güçlendirme Kapalı Yazı Tipleri Yatay Olarak Dikey Olarak Her İki Yönde	Resimleri yatay veya dikey olarak geliştirmek ya da yazı tiplerini geliştirmek üzere netlik için daha fazla pikselin yığınlar halinde yazdırılmasını sağlar Not: Varsayılan fabrika ayarı Kapalı'dır.
Parlaklık -6-6	Yazdırılan çıktıyı aydınlatarak veya koyulaştırarak ayarlar. Çıktıyı aydınlatarak tonerden tasarruf edebilirsiniz. Not: Varsayılan fabrika ayarı 0'dır.

Menü öğesi	Açıklama
Kontrast 0-5	Yazdırılan nesnelerin kontrastını ayarlar Not: Varsayılan fabrika ayarı 0'dır.

Yardımcı programlar menüsü

Menü öğesi	Açıklama
Önbelleği Biçimlendir Evet Hayır	Önbelleği biçimlendirir. Önbellek, yazıcıya isteğe bağlı önbellek kartı takılmasıyla eklenen belleği belirtir. Uyarı—Hasar Tehlikesi: Önbellek biçimlendirilirken yazıcıyı kapatmayın. Notlar: <ul style="list-style-type: none"> Bu menü öğesinin kullanılabilmesi için yazıcıya isteğe bağlı bir önbellek kartı takılmış ve doğru çalışıyor olmalıdır. Önbellek kartı Okuma/Yazma veya Yazma korumalı ya da bozuk olmamalıdır. Hayır seçeneği, biçimlendirme isteğini iptal eder. Evet seçeneği, önbellekte depolanan tüm verileri siler.
Önbelleği Birleştir Hayır Evet	Kayıp depolama alanını geri kazanarak önbelleği yeni veriler almaya hazırlar. Uyarı—Hasar Tehlikesi: Önbellek birleştirilirken yazıcıyı kapatmayın. Notlar: <ul style="list-style-type: none"> Bu menü öğesinin kullanılabilmesi için yazıcıya isteğe bağlı bir önbellek kartı takılmış ve doğru çalışıyor olmalıdır. Önbellek kartı Okuma/Yazma veya Yazma korumalı ya da bozuk olmamalıdır. Hayır seçeneği, birleştirme isteğini iptal eder. Evet seçeneği, tüm yüklemeler normal yazıcı belleğine aktarıldıktan sonra önbelleği yeniden biçimlendirir. Biçimlendirme tamamlandığında, yüklemeler önbelleğe geri yüklenir.
Onaltılı İzleme Etkinleştir	Bir yazdırma işi sorununun kaynağını yalıtmaya yardımcı olur. Notlar: <ul style="list-style-type: none"> Etkinleştir seçildiğinde, yazıcıya gönderilen tüm bilgiler onaltılık olarak gönderilir ve karakter gösterimi ve kontrol kodları yürütülmez. Onaltılı İzlemeden çıkmak için, yazıcıyı kapatın veya sıfırlayın.
Kapsam Tahmincisi Kapalı Açık	Bir sayfada siyah mürekkebin kapladığı alanın yüzde olarak bir tahminini verir. Bu tahmin bir ayırma sayfasına yazdırılır. Not: Varsayılan fabrika ayarı Kapalı'dır.

XPS menüsü

Menü öğesi	Açıklama
Hata Sayfalarını Yazdır Kapalı Açık	XML işaretleme hataları gibi hatalar hakkındaki bilgileri içeren bir sayfa yazdırır Not: Varsayılan fabrika ayarı Kapalı'dır.

PDF menüsü

Menü öğesi	Açıklama
Sığdır Evet Hayır	Sayfa içeriğini seçili sayfa boyutuna ölçekler. Not: Varsayılan fabrika ayarı Hayır'dır.
Ek notlar Yazdırma Yazdır	Bir PDF dosyasındaki notları yazdırır Not: Varsayılan fabrika ayarı Yazdırma'dır.

PostScript menüsü

Menü öğesi	Açıklama
PS Hatasını Yazdır Açık Kapalı	PostScript hatasının belirtildiği bir sayfa yazdırır. Not: Varsayılan fabrika ayarı Kapalı'dır.
Yazı Tipi Önceliği Yerleşik Önbellek	Yazı tipi arama sırasını belirler Notlar: <ul style="list-style-type: none">Varsayılan fabrika ayarı Yerleşik'tir.Bu menü öğesinin kullanılabilmesi için yazıcıya biçimlendirilmiş bir isteğe bağlı önbellek kartı takılmış ve doğru çalışıyor olmalıdır.İsteğe bağlı önbellek kartı Okuma/Yazma, Yazma veya parola korumalı olamaz.İş Arabellek Boyutu değeri %100 olarak ayarlanmamalıdır.

PCL Öykün menüsü

Menü öğesi	Açıklama
Yazı Tipi Kaynağı Yerleşik Karşıdan Yükle Önbellek Tümü	Kullanılabilir yazı tipleri setini belirtir Notlar: <ul style="list-style-type: none">Varsayılan fabrika ayarı Yerleşik'tir. RAM belleğine yüklenen varsayılan yazı tipi setini gösterir.Yalnızca karşıdan yüklenen yazı tipleri varsa yükleme görüntülenir. Bu seçenek RAM belleğine yüklenen tüm yazı tiplerini gösterir.Önbellek yalnızca yazı tiplerini içeren isteğe bağlı bir önbellek kartı yüklendiğinde görüntülenir.İsteğe bağlı bir önbellek kartının doğru şekilde biçimlendirilmesi gerekip bu seçenekler Okuma/Yazma, Yazma veya parola korumalı olamaz.Tümü seçeneği, herhangi bir belleğe yüklenen tüm yazı tiplerini gösterir.
Yazı Tipi Adı <yazı tipleri listesi>	Seçim listesinden ayarı görüntülemenizi veya değiştirmenizi sağlar

Menü ögesi	Açıklama
Simge Takımı <simge takımları listesi>	Seçim listesinden ayarı görüntülemenizi veya değiştirmenizi sağlar
PCL Öykünme Ayarları Punto Boyutu 1,00-1008,00	Ölçeklenebilir tipografik yazı tiplerinin punto boyutunu değiştirir. Notlar: <ul style="list-style-type: none"> Varsayılan fabrika ayarı 12'dir. Punto Boyutu, yazı tipindeki karakterlerin yüksekliğini gösterir. Bir punto bir inç'in yaklaşık 1/72'sine eşittir. Punto boyutları 0,25-puntoluk birimlerle artırılabilir veya azaltılabilir.
PCL Öykünme Ayarları Aralık 0,08-100	Ölçeklenebilir tek aralıklı yazı tiplerinin yazı tipi karakter aralığını belirtir Notlar: <ul style="list-style-type: none"> Varsayılan fabrika ayarı 10'dur. Karakter aralığı inç başına sabit-aralıklı karakterleri (cpi) belirtir. Karakter aralığı 0,01-cpi'lik birimlerle artırılabilir veya azaltılabilir. Ölçeklenemeyen tek aralıklı yazı tiplerinde, karakter aralığı ekranda görünür fakat değiştirilemez.
PCL Öykünme Ayarları Yönlendirme Dikey Yatay	Sayfadaki metin ve grafiklerin yönünü belirtir. Notlar: <ul style="list-style-type: none"> Varsayılan fabrika ayarı Dikey'dir. Dikey ayarında, metin ve grafikler sayfanın kısa kenarına paralel şekilde yazdırılır. Yatay ayarında, metin ve grafikler sayfanın uzun kenarına paralel şekilde yazdırılır.
PCL Öykünme Ayarları Sayfa Başına Satır 1-255	Her sayfaya yazdırılan satır sayısını belirtir. Notlar: <ul style="list-style-type: none"> ABD için varsayılan fabrika ayarı 60'tır. Varsayılan uluslararası ayar 64'tür. Yazıcı, her satır arasındaki boş alanı Sayfada Satır Sayısı, Kağıt Boyutu ve Yönlendirme ayarları temelinde ayarlar. Sayfa Başına Satır ayarını yapmadan önce Kağıt Boyutu ve Yönlendirme ayarlarını seçin.
PCL Öykünme Ayarları A4 Genişliği 198 mm 203 mm	Yazıcıyı A4-boyutunda kağıtlara yazdıracak şekilde ayarlar Notlar: <ul style="list-style-type: none"> Varsayılan fabrika ayarı 198 mm'dir. 203-mm ayarı, kağıdın genişliğini seksen 10-aralıklı karakterle yazdıracak şekilde ayarlar.
PCL Öykünme Ayarları Önce SB sonra SD Açık Kapalı	Yazıcının bir satır besleme (SB) kontrol komutundan sonra otomatik olarak bir sürgü dönüşü (SD) yapıp yapmayacağını belirtir. Not: Varsayılan fabrika ayarı Kapalı'dır.

Menü öğesi	Açıklama
PCL Öykünme Ayarları Önce SD sonra SB Açık Kapalı	Yazıcının bir sürgü dönüşü (SD) kontrol komutundan sonra bir satır beslemesi (SB) yapıp yapmayacağını belirtir. Not: Varsayılan fabrika ayarı Kapalı'dır.
Tepsi Yeni Numara ÇA Besleyici Ata Kapalı Hiçbiri 0-199 Tepsi <x> Ata Kapalı Hiçbiri 0-199 Elle Kağıt Ata Kapalı Hiçbiri 0-199 Elle Zarf Ata Kapalı Hiçbiri 0-199	Yazıcıyı, tepsiler, çekmeceler ve besleyiciler için farklı kaynak atamaları kullanan yazıcı yazılımları veya programlarıyla çalışması için yapılandırır. Notlar: <ul style="list-style-type: none"> Varsayılan fabrika ayarı Kapalı'dır. Hiçbiri seçeneği kullanılamaz. Yalnızca PCL 5 yorumlayıcısı seçildiğinde görüntülenir. Hiçbiri ayarı Kağıt Beslemeyi Seç komutunu yok sayar. 0-199 bir özel ayar atanmasına izin verir.
Tepsi Yeni Numara Fabrika Vars. Göster Çok amaçlı besleyici varsayılanı = 8 Tepsi 1 varsayılanı = 1 Tepsi 2 varsayılanı = 4 Tepsi 3 varsayılanı = 5 Tepsi 4 varsayılanı = 20 Tepsi 5 varsayılanı = 21 Zarf varsayılanı = 6 Elle kağıt varsayılanı = 2 Elle zarf varsayılanı = 3	Her tepsiye, çekmeceye veya besleyiciye atanan varsayılan fabrika ayarını görüntülemenizi sağlar Notlar: <ul style="list-style-type: none"> Yazıcı 250-sayfalık bir tepsiyi destekler ve yazıcıda yalnızca bir isteğe bağlı çekmece (250- veya 550-sayfalık bir çekmece) bulunabilir. Bu nedenle yalnızca Tepsi değerlerinin Tepsi 1 ve Tepsi 2'si yazıcınız için geçerlidir Kaynak takılı olmasa da, varsayılan fabrika ayarları görüntülenir.
Tepsi Yeni Numara Varsay. Geri Yükle Evet Hayır	Tüm tepsi, çekmece ve besleyici atamalarını varsayılan fabrika ayarlarına geri döndürür.

HTML menüsü

Menü öğesi		Açıklama
Font Adı Albertus MT Antique Olive Apple Chancery Arial MT Avant Garde Bodoni Bookman Chicago Clarendon Cooper Black Copperplate Coronet Courier Eurostile Garamond Geneva Gill Sans Goudy Helvetica Hoefler Text	Intl CG Times Intl Courier Intl Univers Joanna MT Letter Gothic Lubalin Gothic Marigold MonaLisa Recut Monaco New CenturySbk New York Optima Oxford Palatino StempelGaramond Taffy Times TimesNewRoman Univers Zapf Chancery	HTML belgelerinin varsayılan fontunu ayarlar. Not: Bir font belirtilmeyen tüm HTML belgelerinde Times fontu kullanılır.

Menü öğesi	Açıklama
Font Boyutu 1–255 pt	HTML belgelerinin varsayılan font boyutunu ayarlar. Notlar: <ul style="list-style-type: none">Varsayılan fabrika ayarı 12pt 'dur.Font boyutu 1-puntoluk adımlarla artırılabilir.
Ölçekle 1–%400	HTML belgelerinin varsayılan fontunu ölçekler. Notlar: <ul style="list-style-type: none">Varsayılan fabrika ayarı %100'dür.Ölçekleme % 1'lik adımlarla artırılabilir.
Yönlendirme Dikey Yatay	HTML belgelerini sayfa yönlendirmesini ayarlar Not: Varsayılan fabrika ayarı Dikey'dir.
Marj Boyutu 8–255 mm	HTML belgelerini sayfa marjını ayarlar Notlar: <ul style="list-style-type: none">Varsayılan fabrika ayarı 19 mm'dir.Marj boyutu değeri 1-mm'lik adımlarla artırılabilir.

Menü öğesi	Açıklama
Artalanlar Yazdırma Yazdır	HTML belgelerinin art alanlarının yazdırılıp yazdırılmayacağını belirtir. Not: Varsayılan fabrika ayarı Yazdır'dır.

Resim menüsü

Menü öğesi	Açıklama
Otomatik Sığdır Açık Kapalı	Optimal sayfa boyutu, ölçekleme ve yönlendirmeyi seçer. Notlar: <ul style="list-style-type: none">Varsayılan fabrika ayarı Açık'tır.Açık ayarı bazı resimlerin ölçekleme ve yönlendirme ayarlarını geçersizleştirerek yerini alır.
Negatif Açık Kapalı	İki-tonlu tek renkli resimlerin negatifini alır Notlar: <ul style="list-style-type: none">Varsayılan fabrika ayarı Kapalı'dır.Font boyutu 1-puntoluk adımlarla artırılabilir.Bu ayar GIF veya JPEG resimlerine uygulanmaz.
Ölçekleme Sol Üstü Sabitle En İyi Sığdır Ortayı Sabitle Yüks./Genişlik Sığdır Yüksekliği Sığdır Genişliği Sığdır	Resmi seçili kağıt boyuna uyacak şekilde ölçekler. Notlar: <ul style="list-style-type: none">Varsayılan fabrika ayarı En İyi Sığdır'dır.Otomatik Sığdır için Açık seçildiğinde, Ölçekleme otomatik olarak En İyi Sığdır'a ayarlanır.
Yönlendirme Dikey Yatay Dikey Ters Yatay Ters	Resmin yönünü ayarlar. Not: Varsayılan fabrika ayarı Dikey'dir.

Yazıcı mesajlarını anlama

Ekranda **Elle Besleyici** görünüyorsa, çok amaçlı besleyiciyi belirtiyordur.

Durum ve hata mesajları listesi

Menü Değişiklikleri Etkinleştiriliyor

Mesajın temizlenmesini bekleyin.

Meşgul

Mesajın temizlenmesini bekleyin.

Meşgul ...

Mesajın temizlenmesini bekleyin.

Kalibre ediliyor

Mesajın temizlenmesini bekleyin.

İptal kullanılamaz

Mesajın temizlenmesini bekleyin.



İptal ediliyor

Mesajın temizlenmesini bekleyin.

Kartuş Az

Toner kartuşunda toner az.



Aşağıdakilerden birini deneyin:

- Toner kartuşunu çıkarın, sallayın ve geri takın. Mesajı temizleyip yazdırmaya devam etmek için  düğmesine basın.
- Toner kartuşunu çıkarın ve yeni bir kartuş takın. Mesajı temizleyip yazdırmaya devam etmek için  düğmesine basın.

Kartuş Bitmek Üzere

Toner kartuşu az alarmı etkinleştirilir ve toner az kalmıştır.

Aşağıdakilerden birini veya birkaçını deneyin:



- Toner kartuşunu çıkarın, sallayın ve geri takın. Mesajı temizleyip yazdırmaya devam etmek için  düğmesine basın.
- Toner kartuşunu çıkarın ve yeni bir kartuş takın. Mesajı temizleyip yazdırmaya devam etmek için  düğmesine basın.

Kartuş Ömrü Tükendi

Toner kartuşunun ömrü bitmiş.

- 1 Kullanılmış toner kartuşunu çıkarın ve yeni bir kartuş takın.
- 2 Mesajı silmek için  düğmesine basın.

<kaynak> ayarını <x> olarak değiştirin

-  **Devam** görüntüleninceye kadar aşağı ok düğmesine ve kağıt değiştirilmişse, ardından  düğmesine basın.
-  **Geçerli Olanı Kullan** seçeneği görüntüleninceye kadar aşağı ok düğmesine ve ardından halen yazıcıda olan kağıda yazdırmak için aşağı ok düğmesine basın.
- Geçerli yazdırma işini iptal edin.
- Daha fazla bilgi için, **Show Me (Bana Göster)** seçeneğini belirleyin.

İş hesaplama istatistikleri siliniyor

Mesajın temizlenmesini bekleyin.

Ön kapağı kapatın

Yazıcının ön kapağını kapatın.

Önbellek Birleştiriliyor KAPATMAYIN

Mesajın temizlenmesini bekleyin.

Uyarı—Hasar Tehlikesi: Bu mesaj ekranda görüntülenirken yazıcıyı kapatmayın.

Silme tamamlandı

Mesajın temizlenmesini bekleyin.

Silme başarısız

Dosya silme denemeniz başarısız oldu.

- 1 Mesajın temizlenmesini bekleyin.
- 2 Dosyayı tekrar silmeyi deneyin.

Bekleyen işler siliniyor

Mesajın temizlenmesini bekleyin.

Menüler Devre Dışı Bırakılıyor

Mesajın temizlenmesini bekleyin.

Not: Menüler devre dışı bırakılırken, yazıcı ayarları yazıcının kontrol panelinden değiştirilemez.

DOKUNMAYIN Önbellek verileri okunuyor GÜCÜ KAPATMAYIN

Bu mesajın bir parçası olarak, ekranın bir sırasında çubuk grafiği görüntülenerek tamamlanan işleme süresinin yüzdesini gösterir.

Mesajın temizlenmesini bekleyin. Kod alınıp işlem tamamlanıncaya kadar mesaj görüntülenir.

Uyarı—Hasar Tehlikesi: Yazıcınız bir USB kablosuyla bilgisayara bağlıysa, ekranda bu mesaj görüntülenirken yazıcının kontrol paneline dokunmayın. Bu mesaj ekranda görüntülenirken yazıcıyı kapatmayın.

Menüler Etkinleştiriliyor

Mesajın temizlenmesini bekleyin.

Arabellek temizleniyor

Mesajın temizlenmesini bekleyin.

Önbellek Biçimlendiriliyor KAPATMAYIN

Mesajın temizlenmesini bekleyin.

Uyarı—Hasar Tehlikesi: Yazıcı önbelleği biçimlendirirken gücünü kapatmayın.

Onaltılı İzleme

Yazıcı Onaltılı İzleme modunda.

Onaltılı İzlemeye Hazır

Yazıcı **Hazır** durumundadır ve Onaltılı İzleme etkindir. Onaltılı İzlemeyi yazıcı sorunlarını gidermek için kullanabilirsiniz.

Geçersiz Motor Kodu

Yazıcı için geçerli bir motor kodu yüklemeniz gerekir.

Not: Motor kodu ekranda bu mesaj görüntülenirken yüklenebilir.

Geçersiz Ağ Kodu

Dahili yazdırma sunucusu için geçerli ağ yazdırma kodunu yüklemeniz gerekir. Dahili yazdırma sunucusu yazıcının içine takılan bir donanım seçeneğidir.

Not: Motor kodu ekranda bu mesaj görüntülenirken yüklenebilir.

Elle besleyiciye <x> yükle

Aşağıdakilerden birini veya birkaçını deneyin:

- Çok amaçlı besleyiciye belirtilen kağıdı yükleyin.
- Geçerli yazdırma işini iptal edin.

<kaynak> içine <x> yükle

Aşağıdakilerden birini veya birkaçını deneyin:

- Tepsiye veya diğer kaynağa doğru tür ve boyutta kağıt yükleyin.
- Geçerli yazdırma işini iptal edin.

Bakım

Bakım öğelerini değiştirin ve gerekiyorsa, yazıcının bakım sayacını sıfırlayın.

Sarf malzemeleri satın alma hakkında bilgi için bkz. "Sarf malzemesi sipariş etme", sayfa 129.

Menü erişimi sistem yöneticisi tarafından kapatıldı

Sistem destek personeliniz menüleri devre dışı bıraktığından yazıcı menülerine erişilemiyor. Mesajın temizlenmesini bekleyin.

Menüler Devre Dışı

Yazıcı menüleri devre dışı bırakılır. Yazıcı ayarları yazıcı kontrol panelinden değiştirilemez. Yardım için sistem destek görevlisine başvurun.

Not: Menüler devreden çıkarıldığında, bir yazdırma işini iptal etmek, bir gizli yazdırma işini veya bekletilen bir işi yazdırmak hala mümkündür.

Menülere girmek için Hazır durumunda olmalı

Yazıcı kontrol paneli **Hazır** mesajını göstermediğinden, bu noktada yazıcı menülerine erişilemez. Yazıcının etkinliğini tamamlamasını bekleyin. **Hazır** mesajı görüntülendiğinde  düğmesine basın.

Dar ortam etkin

Dar ortam, Yapıl menüsünün Donanımı Dvr. Dş. Brk. menüsünden etkinleştirilir. Yazıcı dar ortamla ilgili sensörü yoksayar.

Mesajı temizlemek için, Donanımı Dvr. Dş. Brk. menüsünden dar ortamı devre dışı bırakın. Gerekirse yardım için sistem destek görevlisine başvurun.

Ağ/Ağ <x>/Ağ <x>, <y>

Yazıcı ağa bağlıdır, böylece ağ arabirimi etkin bir iletişim bağlantısı olur.

- **Ağ**, yazıcının sistem kartında yerleşik olarak bulunan standart ağ bağlantı noktasını kullandığını belirtir.
- **Ağ <x>**, yazıcının içine bir dahili yazdırma sunucusu takılı olduğunu veya yazıcının bir harici yazdırma sunucusuna bağlandığını belirtir.

- **Ağ <x>, <y>**, bir ağ arabiriminin etkin bir bağlantı noktası olduğunu belirtir; burada <x>, <y>, PCI konektörü x'in üzerindeki y kanalı yoluyla yazıcıya bağlanan etkin arabirimi belirtir. x 0'a eşit olursa, standart ağ arabirimi etkin olur.

Not: Geçerli arabirim, menü ayarları sayfasında görüntülenir.

Mesajın temizlenmesini bekleyin.

İptal edilecek iş yok

Mesajın temizlenmesini bekleyin.

Hazır Değil

Yazıcı veri almaya veya işlemeye hazır değil veya yazıcı bağlantı noktaları çevrimdışı.

Paralel/Paralel <x>

Yazıcı paralel bir bağlantı noktasına bağlanır. Paralel arabirim, etkin iletişim bağlantısıdır. **Paralel**, yazıcının paralel bağlantı noktasını kullandığını belirtir. **Paralel <x>**, etkin arabirimin PCI konektörü x ile yazıcıya bağlandığını belirtir.

Not: Geçerli arabirim, menü ayarları sayfasında görüntülenir.

Mesajın temizlenmesini bekleyin.

PC Kiti Ömür Uyarısı

Bu, fotokondüktör kiti için son uyarı mesajıdır. Fotokondüktör kiti bitmek üzere. Kartuş Alarmı değeri yazıcı kontrol panelinden değiştirilmezse veya Sarf Mlzm Bildirimi Web sayfasından (Yerleşik Web Sunucusu'nda bulunur) Açık olarak ayarlanmazsa, yazıcı yazdırmaya devam eder.

Ayar Açık durumdaysa, yazıcı yazdırmayı durdurur. **Devam** seçeneğini belirlemek için  düğmesine basın. Fotokondüktör kiti tamamen bitinceye kadar yazıcı yazdırmaya devam eder. Bitince, fotokondüktör kitini değiştirin.

[PJL RDYMSG]

Bu, Yazıcı İş Dili'ne (PJL) Hazır mesajdır. **Hazır** veya **Güç Tasarrufu** mesajından sonra görüntülenir. Mesaj çok uzunsa, kesilir.

Mesajın temizlenmesini bekleyin.

Enerji Tasarrufu

Yazıcı bir sonraki yazdırma işini beklerken enerji tasarrufu yapıyor. Yazıcıyı Güç Tasarrufu modundan çıkarmak için bir yazdırma işi gönderin.

Yazdırılıyor

Mesajın temizlenmesini bekleyin.

Önbellek programlanıyor KAPATMAYIN

Mesajın temizlenmesini bekleyin.

Uyarı—Hasar Tehlikesi: Ekranda **Önbellek programlanıyor** mesajı görüntülenirken yazıcının gücünü kapatmayın.

Sistem Kodu Programlanıyor KAPATMAYIN

Mesajın temizlenmesini bekleyin.

Uyarı—Hasar Tehlikesi: Ekranda **Sistem Kodu Programlanıyor** mesajı görüntülenirken yazıcının gücünü kapatmayın.

Hazır

Yazıcı yazdırma işlerini almaya hazır.

Uzaktan Yönetim Etkin GÜCÜ KAPATMAYIN

Yazıcı ayarları yapılandırılıyor. Mesajın temizlenmesini bekleyin.

Uyarı—Hasar Tehlikesi: Ekranda **Uzaktan Yönetim Etkin** mesajı görüntülenirken yazıcının gücünü kapatmayın.

Standart seleden kağıtları çıkarın

Standart çıkış selesi kapasitesine ulaştı. Mesajı silmek ve yazdırmaya devam etmek için standart seleden kağıtları çıkarın.

Standart çıkış selesinden kağıt çıkar

Standart çıkış selesinden kağıt yığınına çıkarın.

Kartuşu Değiştirin

Toner kartuşunun ömrü bitmiş.

- 1 Kullanılmış toner kartuşunu çıkarın ve yeni bir kartuş takın.
- 2 Mesajı silmek için  düğmesine basın.

PC Kitini Değiştirin

Bu, fotokondüktör kiti için erken uyarı mesajıdır. Kartuş Alarmı değeri yazıcı kontrol panelinden değiştirilmediği veya Sarf Malzemesi Bildirimleri Web sayfasında (Yerleşik Web Sunucusu'nda bulunur) Açık olarak ayarlanmadığı sürece yazıcı yazdırmaya devam eder.

Ayar Açık olursa, yazıcı yazdırmayı durdurur. **Devam** seçeneğini belirleyip yazdırmaya devam etmek için  düğmesine basın.

PC Kiti Ömür Uyarısı görüntülendiğinde yeni bir fotokondüktör kiti sipariş edin.

Yazıcı sıfırlanıyor

Mesajın temizlenmesini bekleyin.

Deđiřtirmeden sıfırlama, yazdırma kalitesini etkileyebilir.

"PC ünitesinin yerine takıldığını dođrula" ekranında Hayır seçeneđini belirlediniz. Mesajın temizlenmesini bekleyin.

Fabrika Varsayılanları Geri Yükleniyor

Mesajın temizlenmesini bekleyin.

Üretici ayarları geri yüklendiğinde:

- Yazıcı belleđine yüklenmiş tüm kaynaklar silinir. Bunlar arasında yazı tipleri, makrolar ve sembol setleri de bulunur.
- Ayarlar menüsündeki Ekran Dili ve Seri <x>, Ağ, Kızılötesi, LocalTalk ve USB menülerindeki özel ayarlar dışında kalan tüm ayarlar üretici ayarlarına geri döner.

Rutin bakım gerekli

Standart Sele Dolu

Mesajı silmek için standart çıkış selesindeki kađıt yığınını çıkarın.

Durduruluyor

Mesajın temizlenmesini bekleyin.

Seçim iletiliyor

Mesajın temizlenmesini bekleyin.

Çok fazla başarısız panel oturum açma denemesi

Şu nedenlerden dolayı yazıcı şimdi kilitli modda:

- Yanlış PIN ile çok defa oturum açmayı denediniz
- Eriřiminiz olmayan bir yazıcı özelliđine, ayarına veya menüye eriřmek için yanlış bir parola numarası kullanarak oturum açmayı denediniz.

Not: Oturum açma denemesi sayısında tanımlı bir sınırlama vardır. Bu sınıra ulařıldığında, bu mesaj görüntülenir ve yazıcı kilitli moda girer. Mesaj, yazıcı kontrol panelinde kalır ve tanımlı zamanařımı süresi gelinceye kadar menülere giriş denemeleri reddedilir. Zamanařımı süresi, sistem destek personeliniz tarafından ayarlanır.

Zamanařımı süresi geçtikten sonra mesajın temizlenmesini bekleyin ve sonra:

- Bekletilen işlere eriřmek için dođru PIN'i girin
- Numara olmadan kullanmanızın engellendiđi belirli bir yazıcı özelliđine, ayarına veya menüsüne girmek için parola numarası gerekiyorsa sistem destek personelinizle görüşün.

Tepsi <x> devre dışı

Belirtilen tepsi, Yapıl menüsünün Donanımı Dvr. Dş. Brk. menüsünden devre dışı bırakılır. Mesajı temizlemek için belirtilen tepsiyi aynı menüden etkinleştirin. Yardım için sistem destek görevlisine başvurun.

Tepsi <x> Yok

Belirtilen tepsiyi yazıcıya takın.

USB/USB <x>

USB bağlantı noktası etkin iletişim bağlantısıdır. Yazıcı, belirtilen USB bağlantı noktası üzerinden verileri işliyor.

Mesajın temizlenmesini bekleyin.

Bekliyor, çok fazla olay var ... GÜCÜ KAPATMAYIN

Yazıcı çok fazla bilgi aldı. Alınan tüm bilgiler sıralanırken veya işlenirken bu mesaj görüntülenir. Mesajın temizlenmesini bekleyin.

Uyarı—Hasar Tehlikesi: Ekranda **Bekliyor, çok fazla olay var ... GÜCÜ KAPATMAYIN** görüntülendiğinde yazıcının gücünü kapatmayın.

30.yy Yeniden doldurma geçersiz, kartuşu değiştirin

Desteklenmeyen, yeniden doldurulmuş bir toner kartuşu takılmış. Toner kartuşunu çıkarın ve yeni bir kartuş takın.

31.yy Bozuk veya eksik kartuşu değiştirin

Toner kartuşu yok veya düzgün çalışmıyor.

Aşağıdakilerden birini veya birkaçını deneyin:

- Toner kartuşunu çıkarın ve geri takın.
- Toner kartuşunu çıkarın ve yeni bir kartuş takın.

32.yy Kartuş parça numarası aygıt tarafından desteklenmiyor

Toner kartuşunu çıkarın ve desteklenen bir kartuş takın.

34 Kısa kağıt

Aşağıdakilerden birini veya birkaçını deneyin:

- Tepsie uygun kağıdı yükleyin.
- ✓ **Devam** görüntülenene kadar aşağı ok düğmesine ve ardından mesajı temizlemek veya yazdırma işini farklı bir tepsi kullanarak yazdırmak için ⏏ düğmesine basın.
- Tepsi uzunluk ve genişlik kılavuzlarını kontrol edin ve kağıdın tepsie doğru şekilde yüklendiğinden emin olun.



- Windows kullanıcıları için, Yazdırma Özellikleri ayarlarını kontrol ederek yazdırma işinin doğru kağıt boyutu ve türünü istediğinden emin olun.
Macintosh kullanıcıları için, Yazdır iletişim kutusu ayarlarını kontrol ederek yazdırma işinin doğru kağıt boyutu ve türünü istediğinden emin olun.
- Kağıt boyutunun doğru şekilde ayarlandığından emin olun. Örneğin, ÇA Besleyici Boyutu Universal olarak ayarlanmışsa, kağıdın yazdırılan veriler için yeterince büyük olduğundan emin olun.
- Geçerli yazdırma işini iptal edin.

35 Kaynak Kaydetme özelliğini desteklemek için bellek yetersiz

Ayarların kaydedilmesi için yazıcıda yeterli bellek yok. Ek bellek takın veya Kaynak Kaydetme işlevini devre dışı bırakıp yazdırmaya devam etmek için  düğmesine basın.



37 Önbellek Birleştirme işlemi için bellek yetersiz

Aşağıdakilerden birini veya birkaçını deneyin:



-  **Devam** mesajı görüntüleninceye kadar aşağı ok düğmesine ve ardından birleştirme işlemi durdurmak ve yazdırmaya devam etmek için  düğmesine basın.
- Yazıcı belleğindeki yazı tipleri, makroları ve diğer verileri silin.
- Ek yazıcı belleğini takın.

37 İş harmanlamak için bellek yetersiz

Aşağıdakilerden birini veya birkaçını deneyin:



-  **Devam** görüntülenene kadar aşağı ok düğmesine ve ardından yazdırma işinin önceden saklanan bölümünü yazdırmak ve yazdırma işinin kalan bölümünü harmanlamaya başlamak için  düğmesine basın.
- Geçerli yazdırma işini iptal edin.

37 Bellek yetersiz, Bekleyen bazı işler silindi

Yazıcı, geçerli işleri işleyebilmek için bekletilen bazı işleri sildi.  **Devam** görüntülenene kadar aşağı ok düğmesine ve ardından mesajı silmek için  düğmesine basın.

38 Bellek dolu

Aşağıdakilerden birini veya birkaçını deneyin:

-  **Devam** görüntülenene kadar aşağı ok düğmesine ve ardından mesajı silmek için  düğmesine basın.
- Geçerli yazdırma işini iptal edin.
- Ek yazıcı belleğini takın.

39 Karmaşık sayfa, bazı veriler yazdırılamayabilir

Aşağıdakilerden birini veya birkaçını deneyin:

- **✓ Devam** görüntüleninceye kadar aşağı ok düğmesine ve ardından mesajı silmek ve yazdırmaya devam etmek için **🔍** düğmesine basın.
- Geçerli yazdırma işini iptal edin.
- Ek yazıcı belleğini takın.

42.xy Kartuş bölgesi uygun değil

Yazıcının bölge numarasıyla eşleşen bir toner kartuşu takın. x, yazıcı bölgesinin değerini belirtir. y ise kartuş bölgesinin değerini belirtir. x ve y şu değerlere sahip olabilir:

1	Amerika
2	EMEA (Avrupa, Orta Doğu, Afrika)
3	Asya
4	Latin Amerika
9	Tanımsız bölge

50 PPDS yazı tipi hatası

Aşağıdakilerden birini veya birkaçını deneyin:

- **✓ Devam** görüntüleninceye kadar aşağı ok düğmesine ve ardından mesajı silmek ve yazdırmaya devam etmek için **🔍** düğmesine basın.
- Yazıcı istenen bir yazı tipini bulamıyor. PPDS menüsünden, **En İyi Sığdır** seçeneğini ve ardından **Açık** seçeneğini belirleyin. Yazıcı benzer bir yazı tipi bulacak ve etkilenen metni yeniden biçimlendirecektir.
- Geçerli yazdırma işini iptal edin.

51 Hatalı önbellek algılandı

Aşağıdakilerden birini veya birkaçını deneyin:

- **✓ Devam** görüntüleninceye kadar aşağı ok düğmesine ve ardından mesajı silmek ve yazdırmaya devam etmek için **🔍** düğmesine basın.
- Geçerli yazdırma işini iptal edin.

52 Önbellekte kaynaklar için yeterli boş yer yok

Aşağıdakilerden birini veya birkaçını deneyin:

- **✓ Devam** mesajı görüntüleninceye kadar aşağı ok düğmesine ve ardından birleştirme işlemini durdurmak ve yazdırmaya devam etmek için **🔍** düğmesine basın.
Önbelleğe daha önce kaydedilmemiş yüklenen yazı tipleri ve makrolar silindi.
- Önbellekteki yazı tipleri, makroları ve diğer verileri silin.
- Kapasitesi daha büyük bir önbellek kartına yükseltin.

53 Biçimlendirilmemiş önbellek algılandı

Aşağıdakilerden birini veya birkaçını deneyin:

- ✓ **Devam** görüntüleninceye kadar aşağı ok düğmesine ve ardından birleştirme işlemini durdurmak ve yazdırmaya devam etmek için ⚙️ düğmesine basın.
- Önbelleği biçimlendirin. Hata mesajı kaldığı takdirde, önbellek bozuk ve değiştirilmesi gerekiyor olabilir.

54 Standart ağ yazılım hatası

Aşağıdakilerden birini veya birkaçını deneyin:

- ✓ **Devam** görüntülenene kadar aşağı ok düğmesine ve ardından yazdırmaya devam etmek için ⚙️ düğmesine basın.
- Yazıcıyı sıfırlamak için, yazıcıyı kapatın ve yeniden açın.
- Yazıcı veya yazdırma sunucusundaki ağ belleğini yükseltin.

56 Standart paralel bağlantı noktası devre dışı

Aşağıdakilerden birini veya birkaçını deneyin:

- Yazıcı paralel bağlantı noktasından aldığı tüm verileri atacaktır. Mesajı temizleyip yazdırmaya devam etmek için ⚙️ düğmesine basın.
- Paralel Arabelleği menü öğesinin Devre Dışı olarak ayarlanmadığından emin olun.

56 Standart USB bağlantı noktası devre dışı

Aşağıdakilerden birini veya birkaçını deneyin:

- Yazıcı, USB bağlantı noktasından aldığı tüm verileri atacaktır. Mesajı temizleyip yazdırmaya devam etmek için ⚙️ düğmesine basın.
- USB Arabelleği menü öğesinin Devre Dışı olarak ayarlanmadığından emin olun.

58 Çok fazla önbellek seçeneği yüklü

Aşağıdakilerden birini veya birkaçını deneyin:

- Yazıcıyı kapatın ve ardından fazla önbellek seçeneklerini kaldırın:
 - 1 Yazıcıyı kapatın.
 - 2 Güç kablosunu prizden çıkarın.
 - 3 Fazla önbelleği çıkarın.
 - 4 Güç kablosunu doğru topraklanmış bir prize takın.
 - 5 Yazıcıyı yeniden açın.
- Mesajı temizleyip yazdırmaya devam etmek için ⚙️ düğmesine basın.

80 Rutin bakım gerekli

Yazıcıya planlanmış bakım yapılması gerekiyor. Isıtıcı ve aktarma silindirini içeren bir bakım kiti sipariş edin. Müşteri Destek Merkezine başvurun ve mesajı bildirin.

84 PC Kiti ömür uyarısı

Fotokondüktör kiti bitmek üzere.

Aşağıdakilerden birini veya birkaçını deneyin:

- Fotokondüktör kitini değiştirin.
- Mesajı temizleyip yazdırmaya devam etmek için  düğmesine basın.

84 PC Kitini Değiştirin

Fotokondüktör kitinin ömrü bitti. Yeni bir fotokondüktör kiti takın.

88.yy Kartuş az

Toner kartuşunu değiştirin ve ardından mesajı silmek ve yazdırmaya devam etmek için  düğmesine basın.

88.yy Kartuş çok az

Toner az. Toner kartuşunu değiştirin ve ardından mesajı silmek ve yazdırmaya devam etmek için  düğmesine basın.

88.yy Kartuşu değiştirin

Toner kartuşunun ömrü bitmiş.

- 1 Toner kartuşunu değiştirin.
- 2 Mesajı silmek için  düğmesine basın.

200.yy Kağıt sıkışması

Mesajda, kağıdın sıkıştığı yer veya sıkışan kağıt sayısı belirtilir.

- 1 Sıkışan kağıda erişmek için aşağıdakilerden birini veya birkaçını deneyin:
 - Tepsi 1'yi çıkarın.
 - Ön kapağı açın ve ardından fotokondüktör kitini ve toner kartuşu ünitesini çıkarın.
- 2 Sıkışmayı giderin.
- 3 Fotokondüktör kitini ve toner kartuşu ünitesini çıkardıysanız geri yerine takın.
- 4 Açık kapak veya tepsileri kapatın.
- 5 Yazdırmaya devam etmek için  düğmesine basın.

201.yy Kağıt sıkışması

Mesajda, kağıdın sıkıştığı yer veya sıkışan kağıt sayısı belirtilir.

- 1 Ön kapağı açın ve ardından fotokondüktör kitini ve toner kartuşu ünitesini çıkarın.
- 2 Sıkışmayı giderin.
- 3 Fotokondüktör kitini ve toner kartuşu ünitesini geri yerine takın.

- 4 Ön kapağı kapatın.
- 5 Yazdırmaya devam etmek için  düğmesine basın.

202.yy Kağıt sıkışması

Mesajda, kağıdın sıkıştığı yer veya sıkışan kağıt sayısı belirtilir.

- 1 Ön kapağı açın.
- 2 Arka kapağı açın.
- 3 Sıkışmayı giderin.
- 4 Her iki kapağı kapatın.
- 5 Yazdırmaya devam etmek için  düğmesine basın.

231.yy Kağıt sıkışması

Mesajda, kağıdın sıkıştığı yer veya sıkışan kağıt sayısı belirtilir.

- 1 Ön kapağı açın.
- 2 Arka kapağı açın.
- 3 Sıkışmayı giderin.
- 4 Her iki kapağı kapatın.
- 5 Yazdırmaya devam etmek için  düğmesine basın.

233.yy Kağıt sıkışması

Mesajda, kağıdın sıkıştığı yer veya sıkışan kağıt sayısı belirtilir.

- 1 Sıkışan kağıda erişmek için aşağıdakilerden birini veya birkaçını deneyin:
 - Tepsi 1'i çıkarın ve kolu bastırın.
 - Önce ön kapağı ve sonra arka kapağı açın.
- 2 Sıkışmayı giderin.
- 3 Açık kapak veya tepsileri kapatın.
- 4 Yazdırmaya devam etmek için  düğmesine basın.

234.yy Kağıt sıkışması

Mesajda, kağıdın sıkıştığı yer veya sıkışan kağıt sayısı belirtilir.

- 1 Sıkışan kağıda erişmek için aşağıdakilerden birini veya birkaçını deneyin:
 - Önce ön kapağı ve sonra arka kapağı açın.
 - Tepsi 1'i çıkarın ve kolu bastırın.
- 2 Sıkışmayı giderin.
- 3 Açık kapak veya tepsileri kapatın.
- 4 Yazdırmaya devam etmek için  düğmesine basın.

235.yy Kağıt sıkışması

Mesajda, kağıdın sıkıştığı yer veya sıkışan kağıt sayısı belirtilir.

- 1 Standart çıkış selesinden sıkışan kağıtları çıkarın.
- 2 Kağıt boyutunun yazıcı tarafından desteklenip desteklenmediğini kontrol edin.
- 3 Yazdırmaya devam etmek için  düğmesine basın.

24x.yy Kağıt sıkışması

Mesajda, kağıdın sıkıştığı yer veya sıkışan kağıt sayısı belirtilir.

- 1 Sıkışan kağıda erişmek için aşağıdakilerden birini veya birkaçını deneyin:
 - Tepsi 1'i çıkarın.
 - Ön kapağı açın ve ardından fotokondüktör kitini ve toner kartuşu ünitesini çıkarın.
 - Tepsi 2'yi çıkarın.
- 2 Sıkışmayı giderin.
- 3 Fotokondüktör kitini ve toner kartuşu ünitesini çıkardıysanız geri yerine takın.
- 4 Açık kapak veya tepsileri kapatın.
- 5 Yazdırmaya devam etmek için  düğmesine basın.

251.yy Kağıt sıkışması

Mesajda, kağıdın sıkıştığı yer veya sıkışan kağıt sayısı belirtilir.

- 1 Çok amaçlı besleyiciden sıkışan kağıdı çıkarın.
- 2 Yazdırmaya devam etmek için  düğmesine basın.

900–999 Servis <message>

- 1 Yazıcıyı kapatın.
- 2 Güç kablosunu prizden çıkarın.
- 3 Tüm kablo bağlantılarını kontrol edin.
- 4 Güç kablosunu doğru topraklanmış bir prize takın.
- 5 Yazıcıyı yeniden açın.

Servis mesajı yeniden görüntülediği takdirde, Müşteri Destek Merkezine başvurun ve mesajı bildirin.

1565 Öykünme hatası, öykünme seçeneği yükleyin

Yazıcı bu mesajı 30 saniye içinde siler ve ardından bellenim kartındaki emülatör yüklemeyi devreden çıkarır.

Yazıcının bakımını yapma

Optimum yazdırma kalitesini sürdürmek için, düzenli aralıklarla belirli görevlerin yerine getirilmesi gerekir.

Yazıcının dışını temizleme

1 Yazıcının kapalı ve fişinin prizden çıkarılmış olduğundan emin olun.



DİKKAT—ELEKTRİK ÇARPMA TEHLİKESİ: Yazıcının dış yüzeyini temizlerken elektrik çarpması riskini önlemek için, devam etmeden önce güç kablosunu prizden çıkarın ve yazıcının tüm kablolarını sökün.

2 Yazıcıdan tüm kağıtları çıkarın.

3 Temiz, tüy-bırakmayan bir bezi suyla nemlendirin.

Uyarı—Hasar Tehlikesi: Yazıcının dış kaplamasına zarar verebileceği için evlerde kullanılan temizleyici madde ya da deterjanları kullanmayın.

4 Yazıcının yalnızca dışını silin.

Uyarı—Hasar Tehlikesi: Yazıcının içini ıslak bir bezle temizlemek yazıcıınıza zarar verebilir.

5 Yeni bir yazdırma işini başlatmadan önce yazıcının tüm alanlarının kuru olduğundan emin olun.

Sarf malzemelerini saklama

Yazıcı sarf malzemeleri için serin ve temiz bir saklama yeri seçin. Sarf malzemelerini kullanmaya hazır olana kadar orijinal paketinde sağ tarafları yukarı bakacak şekilde saklayın.

Sarf malzemelerini aşağıdakilerden koruyun:

- Doğrudan güneş ışığı
- 35°C (95°F) üstü sıcaklıklar
- % 80'in üzerindeki yüksek nem
- Tuzlu hava
- Aşındırıcı gazlar
- Yoğun toz

Sarf malzemelerinden tasarruf etme

Yazıcı kontrol panelini kullanarak sarf malzemelerinden tasarruf etme

Toner veya kağıt tasarrufu sağlamanıza yardımcı olmak üzere yazıcının kontrol panelinden değiştirebileceğiniz bazı ayarlar vardır. Daha fazla bilgi için, aşağıdaki tabloya bakın:

Sarf malzemesi	Menü öğesinin yolu	Menü öğesinin amacı
Toner	Ayarlar → Kalite Menüsü → Toner Koyuluğu	Kağıt sayfasına veya özel ortama uygulanan toner seviyesini ayarlamanızı sağlar. Değer aralığı, 1 (en açık ayar) ile 10 (en koyu ayar) arasında değişir ve varsayılan fabrika ayarı 8'dir.
Kağıt veya özel ortam	Ayarlar → Son İşlem Menüsü → Çoklu baskı	Sayfanın bir yüzüne iki veya daha fazla sayfa görüntüsü yazdırmak için seçim yapmanızı sağlar. Çoklu-Baskı değerleri Sayfada 2, Sayfada 3, Sayfada 4, Sayfada 6, Sayfada 9, Sayfada 12 ve Sayfada-16'dır.
	Ayarlar → Son İşlem Menüsü → Yüzler (Arkalı Önlü)	Bir kağıt sayfasının her iki tarafına da yazdırmanızı sağlar.

Yazıcı yazılımını kullanarak sarf malzemelerinden tasarruf etme

Birden çok-kopyalı bir iş yazdırıyorsanız, Kontrol yazdırma işi göndererek kağıt veya özel ortamdan tasarruf edebilirsiniz. Kontrol yazdırma işi, birden çok-kopyalı bir işin diğer kopyalarını yazdırmadan önce memnun edici düzeyde olup olmadığını anlamak için ilk kopyasını incelemenizi sağlar. İş memnun edici düzeyde değilse, işi iptal edebilirsiniz. İş memnun edici düzeydeyse, kalan kopyaları yazdırmak için seçebilirsiniz. Daha fazla bilgi için bkz. "Gizli ve diğer bekletilen işleri yazdırma", sayfa 59.

Sarf malzemelerinin durumunu bir ağ bilgisayarından kontrol etme

Not: Bilgisayar yazıcıyla aynı ağa bağlanmalıdır.

1 Web tarayıcınızın adres alanına yazıcının IP adresini yazın.

Not: Yazıcınızın IP adresini bilmiyorsanız, bir ağ kurulum sayfasını yazdırın ve TCP/IP bölümünde IP adresini bulun.

2 **Device Status (Aygıt Durumu)** öğesini tıkkatın. Aygıt Durumu sayfası görüntülenerek sarf malzemesi seviyelerinin bir özetini gösterir.

Sarf malzemesi sipariř etme

Bir aęa baęlı yazıcı

- 1 Dell Yapılandırma Web Aracını başlatmak için Web tarayıcınıza yazıcınızın IP adresini yazın.
- 2 www.dell.com/supplies adresini tıkladın.

Yerel olarak bir bilgisayara baęlanmış yazıcı

- 1 *Windows Vista™ ve daha yeni sürümlerinde:*
 - a  → **Programs** (Programlar) tıkladın.
 - b **Dell Printers** (Dell Yazıcıları) öęesini tıkladın.
 - c **Dell 3330dn Laser Printer** (Dell 2330dn Lazer Yazıcı) düęmesini tıkladın.

Windows®XP ve 2000:

Start → **Programs** (Başlat, Programlar) veya **All Programs** → **Dell Printers** → **Dell 3330dn Laser Printer** (Tüm Programlar, Dell Yazıcıları, Dell 2330d/2330dn Lazer Yazıcı) menü öęelerini tıkladın.
- 2 **Dell Printer Supplies Reorder Application** (Dell Yazıcı Sarf Malzemeleri Yeniden Sipariř Uygulaması) öęesini tıkladın.

Toner Kartuşu Sipariři penceresi açılacaktır.
- 3 Listedeki yazıcınızın modelini seçin.
- 4 Dell yazıcısı Servis Etiket numaranızı girin.

Not: Servis Etiketi numaranız yazıcınızın ön kapaęının içinde bulunur.
- 5 **Dell kartuş sipariři web sitesini ziyaret edin** baęlantısını tıkladın.

Sarf malzemelerini deęiřtirme

Toner kartuşunu deęiřtirme

88 Kartuş az mesajı görüntüledięinde veya yazdırılan sayfaların solgunlařtıęını gördüğünüzde, toner kartuşunu çıkarın. Toneri dağıtmak için iki-yana ve öne-arkaya kuvvetlice sallayıp yeniden takın ve yazdırmaya devam edin. Kartuşu salladığınız halde yazdırma kalitesi iyileřmiyorsa toner kartuşunu deęiřtirin.

Not: Bir menü ayarları sayfası yazdırarak kartuşunuzda yaklaşık ne kadar toner kaldıęını kontrol edebilirsiniz.

Toner kartuşunu deęiřtirmek için:

- 1 Yazıcının sol tarafındaki düğmeye basıp kapaęı ařaęı indirerek ön kapaęı açın.

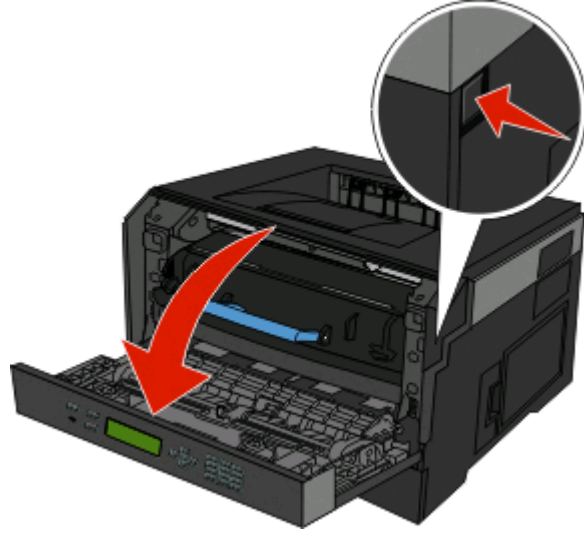

- 2 Fotokondüktör kitinin tabanındaki düğmeye basın ve ardından kolu kullanarak toner kartuşunu çekip çıkarın.

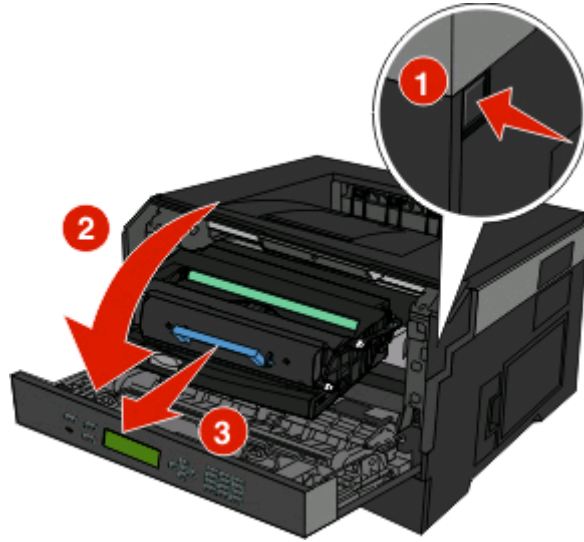

- 3 Yeni toner kartuşunu ambalajından çıkarın.

Uyarı—Hasar Tehlikesi: Bir toner kartuşunu deęiřtirirken, fotokondüktör kitini uzun süre doğrudan güneř iřięi altında bırakmayın. Uzun süre doğrudan iřik alması yazdırma kalitesi sorunlarına neden olabilir.

- 4 Toneri daęıtmak için kartuşu her yöne çevirin.

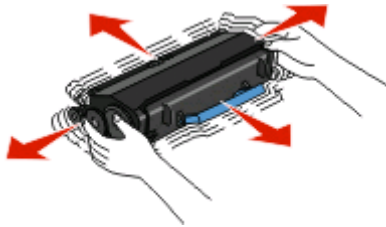

Yazıcının bakımını yapma

- 5 Toner kartuşundaki silindirleri fotokondüktör kitinin olukları üzerindeki oklarla hizalayarak yeni toner kartuşunu takın. Toner kartuşunu gidebildiği noktaya kadar itin. Yerine doğru şekilde takıldığında kartuş *tık sesi çıkararak* yerine oturur.

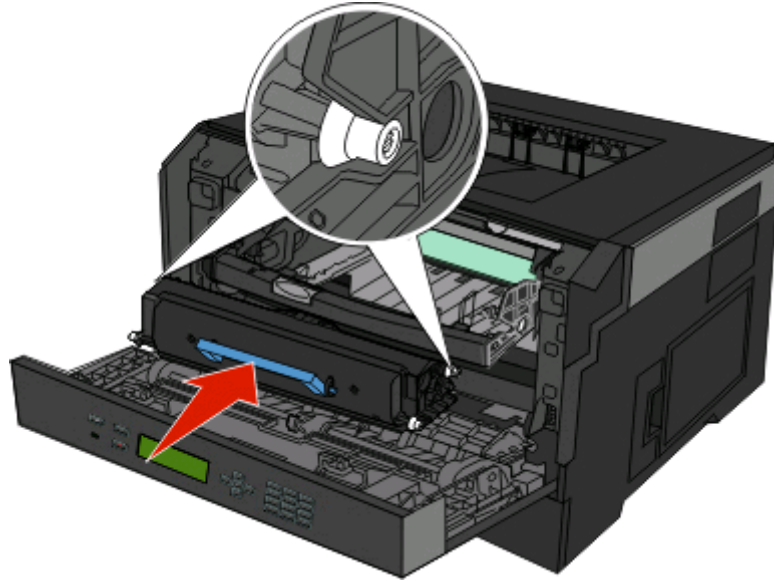

- 6 Ön kapağı kapatın.

Fotokondüktör kitini değiştirme

Fotokondüktör kiti maksimum bir sayfaya ulaşmadan önce yazıcı, ekranda **84 PC Kiti ömür uyarısı** veya **84 PC Kitini Değiştirin** mesajını göstererek sizi uyarır. Bir menü ayarları sayfası yazdırarak da fotokondüktör kitinin durumunu görebilirsiniz.

84 PC Kiti ömür uyarısı veya **84 PC Kitini değiştirin** mesajı ilk görüntülendiğinde, hemen yeni bir fotokondüktör kiti sipariş etmeniz gerekir. Fotokondüktör kiti resmi ömrünün-sonuna ulaştıktan sonra yazıcı düzgün şekilde çalışmaya devam ederken yazdırma kalitesi büyük ölçüde düşer.

Not: Fotokondüktör kiti yalnızca bir öğedir.

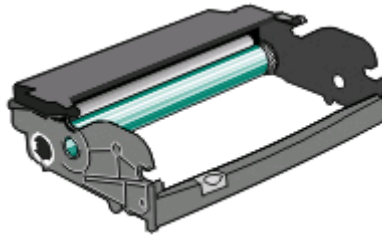

- 1 Yazıcının sol tarafındaki düğmeye basıp ön kapağı aşağı indirerek ön kapağı açın.
- 2 Toner kartuşunun kolundan çekerek fotokondüktör kitini ve toner kartuşunu birlikte tek bir ünite olarak yazıcıdan çekip çıkarın.

Not: Fotokondüktör kiti ve toner kartuşu tek bir üniteyi oluşturur.

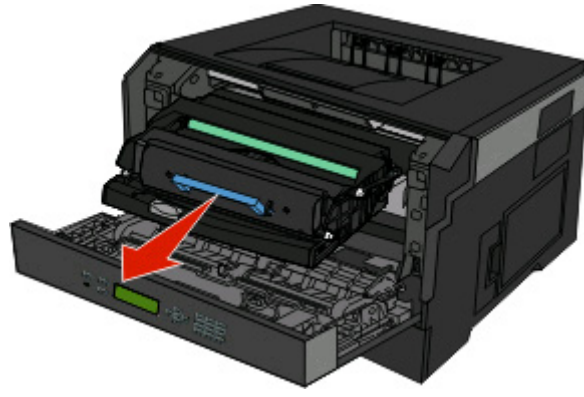

Üniteyi düz ve temiz bir zemine yerleştirin.

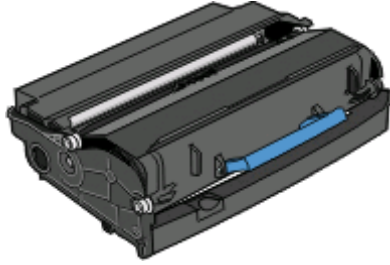

- 3** Fotokondüktör kitinin tabanındaki düğmeye basın. Kolu kullanarak toner kartuşunu yukarı ve dışarı doğru çekin.

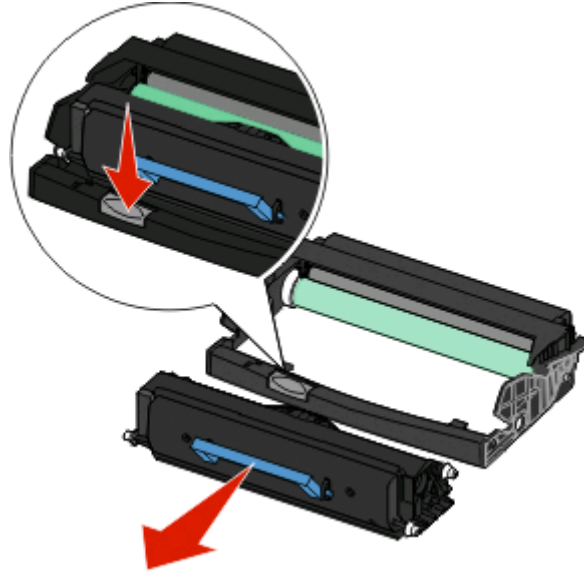

4 Yeni fotokondüktör kitini ambalajından çıkarın. Fotokondüktör silindirine dokunmamaya dikkat edin.

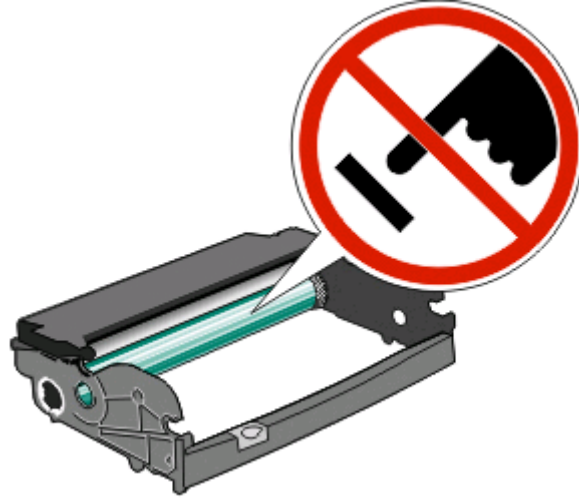

5 Toner kartuşundaki silindirleri oluklarla hizalayarak toner kartuşunu fotokondüktör kitine yerleştirin. Toner kartuşunu *tık sesi çıkarıp* yerine oturuncaya kadar itin.

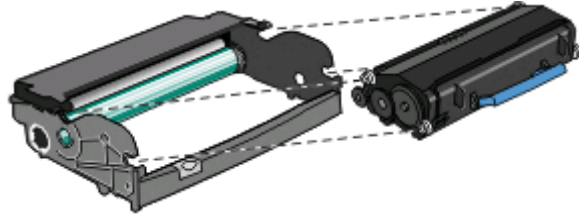

6 Ünitenin kılavuzları üzerindeki okları yazıcıdaki oklarla hizalayarak üniteyi yazıcıya yerleştirin. Üniteyi gödebildiği noktaya kadar itin.

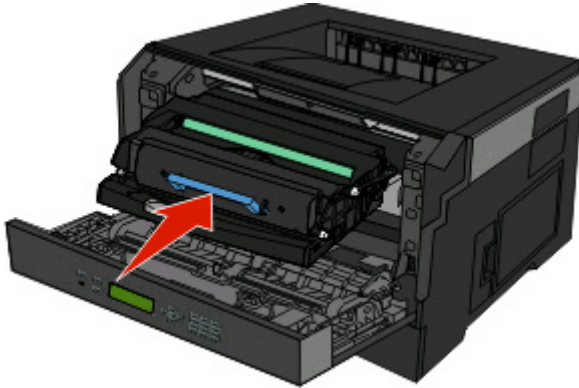

7 Fotokondüktör kitini değiştirdikten sonra fotokondüktör sayacını sıfırlayın. Sayacı sıfırlamak için yeni fotokondüktör kitiyle birlikte gelen yönerge sayfasına bakın.

Uyarı—Hasar Tehlikesi: Fotokondüktör değiştirilmeden fotokondüktör sayacının sıfırlanması yazıcınıza zarar verebilir ve garantinizi geçersizleştirebilir.

8 Ön kapağı kapatın.

Yazıcıyı taşıma

Yazıcıyı başka bir yere taşıma

 **DİKKAT—YARALANMA TEHLİKESİ:** Yaralanmamak veya yazıcıya zarar vermemek için yazıcıyı taşımadan önce aşağıdaki kurallara uyun:

- Güç düğmesini kullanarak yazıcıyı kapatın ve güç kablosunun fişini prizden çekin.
- Yazıcıyı taşımadan önce tüm kablolarını çıkarın.
- Çekmeceyi ve yazıcıyı aynı anda kaldırmaya çalışmak yerine, yazıcıyı isteğe bağlı çekmecedan kaldırın ve bir kenara koyun.

Not: Yazıcıyı isteğe bağlı çekmecedan kaldırmak için yazıcının iki yanındaki tutma yerlerini kullanın.

Yazıcı ve seçenekleri aşağıdaki önlemler kullanılarak güvenli bir şekilde başka bir yere taşınabilir:

- Yazıcıyı taşımak için kullanılan tekerlekli aracın taşıyıcı yüzeyi yazıcı tabanının tamamının oturabileceği genişlikte olmalıdır. Seçenekleri taşımak için kullanılan tekerlekli araçların taşıyıcı yüzeyi seçeneklerin boyutlarına uygun büyüklükte olmalıdır.
- Yazıcıyı dik tutun.
- Ciddi sarsma hareketlerinden kaçının.

Yerleşik Web Sunucusunu kullanma

Yazıcı bir ağa kurulmuşsa, Yerleşik Web Sunucusu aşağıdakiler gibi bir dizi fonksiyonu yerine getirir:

- Yazıcı kontrol panelinin sanal bir görüntüsünü görüntüleme
- Yazıcı sarf malzemelerinin durumunu görüntüleme
- Yazıcı ayarlarını yapılandırma
- Ağ ayarlarını yapılandırma
- Raporları görüntüleme

Yerleşik Web Sunucusuna erişmek için, yazıcının IP adresini Web tarayıcınızın adres alanına yazın.

Not: Yazıcının IP adresini bilmiyorsanız, bir ağ ayarları sayfası yazdırın ve TCP/IP bölümünde IP adresini bulun.

Sanal ekranı kontrol etme

Yerleşik Web Sunucusu açıldığında ekranın sol üst köşesinde sanal bir ekran görüntülenir. Bu yazıcı mesajlarını göstererek yazıcı kontrol panelinde gerçek bir ekran olarak çalışır.

Yerleşik Web Sunucusuna erişmek için, Web tarayıcınızın adres alanına yazıcının IP adresini yazın.

Not: Yazıcınızın IP adresini bilmiyorsanız, bir ağ kurulum sayfasını yazdırın ve TCP/IP bölümünde IP adresini bulun.

Ekranın sol üst köşesinde sanal ekran görüntülenir.

Aygıt durumunu kontrol etme

Yerleşik Web Sunucusu'nu kullanarak, kağıt tepsisi ayarlarını, yazdırma kartuşundaki toner seviyesini, bakım kitinde kalan ömrün yüzdesini ve belirli yazıcı parçalarının kapasite ölçümlerini görüntüleyebilirsiniz. Aygıt durumunu görüntülemek için:

- 1 Web tarayıcınızın adres alanına yazıcının IP adresini yazın.

Not: Yazıcınızın IP adresini bilmiyorsanız, bir ağ kurulumu sayfası yazdırın ve TCP/IP bölümünde IP adresini bulun.

- 2 **Device Status (Aygıt Durumu)** ögesini tıklatın.

Raporları görüntüleme

Yerleşik Web Sunucusu'ndan bazı raporları görüntüleyebilirsiniz. Bu raporlar yazıcının, ağın ve sarf malzemelerinin durumunu değerlendirmek için kullanışlıdır.

Bir ağ yazıcısından raporları görüntülemek için:

1 Web tarayıcınızın adres alanına yazıcının IP adresini yazın.

Not: Yazıcınızın IP adresini bilmiyorsanız, bir ağ kurulumu sayfası yazdırın ve TCP/IP bölümünde IP adresini bulun.

2 **Reports (Raporlar)** ögesini ve ardından görüntülemek istediğiniz rapor türünü tıklatın.

Sarf malzemesi bildirimlerini yapılandırma

Sarf malzemeleri azaldığında veya ömrünün-sonuna-ulaştığında bunun size ne şekilde bildirilmesini istediğinizi belirleyebilirsiniz.

Yerleşik Web Sunucusu'nu kullanarak sarf malzemesi bildirimlerini yapılandırmak için:

1 Web tarayıcınızın adres alanına yazıcının IP adresini yazın.

Not: Yazıcınızın IP adresini bilmiyorsanız, bir ağ kurulumu sayfası yazdırın ve TCP/IP bölümünde IP adresini bulun.

2 **Settings (Ayarlar)** düğmesini tıklatın.

3 **Print Settings (Yazdırma Ayarları)** düğmesini tıklatın.

4 **Supply Notifications (Sarf Mlzm Bildirimleri)** düğmesini tıklatın.

5 Her sarf malzemesinin açılır-menüsündeki bildirim seçenekleri arasından tercih yapın. Her seçenek için açıklama sağlanmıştır.

6 Seçimlerinizi kaydetmek için **Submit (Gönder)** düğmesini tıklatın.

Gizli yazdırma işlerini değiştirme

Gizli yazdırma işlerini Yerleşik Web sunucusunu kullanarak değiştirebilirsiniz. Bir maksimum PIN girişi deneme sayısı atayabilirsiniz. Bir kullanıcı belirtilen PIN girişi deneme sayısını aştığında, bu kullanıcının tüm işleri silinir.

Gizli yazdırma işleri için bir sona erme süresi atayabilirsiniz. Kullanıcı işlerini belirtilen süre içinde yazdırmadığı takdirde, bu kullanıcının tüm yazdırma işleri silinir.

Not: Bu işlev yalnızca ağ yazıcılarında bulunur.

Gizli yazdırma ayarlarını değiştirmek için:

1 Web tarayıcınızın adres alanına yazıcının IP adresini yazın.

Not: Yazıcınızın IP adresini bilmiyorsanız, bir ağ kurulumu sayfası yazdırın ve TCP/IP bölümünde IP adresini bulun.

2 **Settings (Ayarlar)** düğmesini tıklatın.

3 Diğer Ayarlar altında **Security (Güvenlik)** ögesini tıklatın.

4 **Confidential Print Setup (Gizli Yazdırma Ayarı)** ögesini tıklatın.

Güç Tasarrufunu Ayarlama

Kullanılabilir ayar aralığı 1-240 dakikadır. Varsayılan fabrika ayarı 30 dakikadır.

Yazıcının Güç Tasarrufu moduna girmeden önce bekleyeceği süreyi artırmak veya azaltmak için aşağıdakilerden birini yapın:

Yerleşik Web Sunucusu'nu kullanma

1 Web tarayıcınızın adres alanına yazıcının IP adresini yazın.

Not: Yazıcınızın IP adresini bilmiyorsanız, bir ağ kurulumu sayfası yazdırın ve TCP/IP bölümünde IP adresini bulun.

2 **Settings (Ayarlar)** düğmesini ve ardından **General Settings (Genel Ayarlar)** ögesini tıklatın.

3 **Timeouts (Zamanaşımaları)** ögesini tıklatın.

4 Güç Tasarrufu kutusunda yazıcının Güç Tasarrufu moduna girmeden önce beklemesini istediğiniz dakika sayısını artırın veya azaltın.

5 **Submit (Gönder)** düğmesini tıklatın.

Yazıcı kontrol panelini kullanma

1 Yazıcının açık olduğundan ve ekranda **Hazır** mesajının görüntülediğinden emin olun.

2  düğmesine basın.

3 ✓ **Ayarlar** görüntüleninceye kadar ok düğmelerine, ardından  düğmesine basın.

4 ✓ **Genel Ayarlar** mesajı görüntüleninceye kadar ok düğmelerine ve sonra da  düğmesine basın.

5 ✓ **Zamanaşımaları** görüntüleninceye kadar ok düğmelerine ve ardından  düğmesine basın.

6 ✓ **Güç Tasarrufu** görüntüleninceye kadar ok düğmelerine ve sonra da  düğmesine basın.

7 Yazıcının Güç Tasarrufu moduna girmeden önce bekleyeceği dakika sayısını artırmak veya azaltmak için ok düğmelerine ve ardından  düğmesine basın.

E-posta uyarıları kurma

Sarf malzemeleri azaldığında veya kağıdın değiştirilmesi, eklenmesi ya da sıkışmanın giderilmesi gerektiğinde yazıcının size bir e-posta göndermesini sağlayabilirsiniz.

E-posta uyarıları kurmak için:

1 Web tarayıcınızın adres alanına yazıcının IP adresini yazın.

Not: Yazıcınızın IP adresini bilmiyorsanız, bir ağ kurulumu sayfası yazdırın ve TCP/IP bölümünde IP adresini bulun.

2 **Settings (Ayarlar)** düğmesini tıklatın.

3 Diğer Ayarlar altında **E-mail Alert Setup (E-posta Uyarısı Kurulumu)** düğmesini tıklatın.

4 Bildirim öğelerini seçin ve e-posta adreslerini yazın.





5 **Submit (Gönder)** düğmesini tıklatın.

Not: E-posta sunucusunu kurmak için sistem destek personelinizle görüşün.

Varsayılan fabrika ayarlarını geri yükleme

Geçerli menü ayarlarını referans olarak başvurmak üzere korumak isterseniz, varsayılan fabrika ayarlarını geri yüklemeyen önce bir menü ayarları sayfası yazdırın. Daha fazla bilgi için bkz. “Menü ayarları sayfası yazdırma”, sayfa 30.

Uyarı—Hasar Tehlikesi: Şimdi Geri Yükle seçeneği, yazıcı ayarlarını varsayılan fabrika ayarlarına geri döndürür. İstisnalar ise ekran dili, özel boyut ve mesajlar ile Ağ/Bağlantı Noktası menü ayarlarıdır. RAM'de saklanan tüm yüklemeler silinir. Önbellekte saklanan yüklemeler etkilenmez.

- 1 Yazıcı kontrol panelinde  düğmesine basın.
- 2 ✓ **Ayarlar** görüntüleninceye kadar aşağı ok düğmesine, ardından  düğmesine basın.
- 3 ✓ **Genel Ayarlar** görüntüleninceye kadar aşağı ok düğmesine ve sonra da  düğmesine basın.
- 4 ✓ **Fabrika Varsayılanları** görüntüleninceye kadar aşağı ok düğmesine ve sonra da  düğmesine basın.
- 5 ✓ **Şimdi Geri Yükle** görüntüleninceye kadar aşağı ok düğmesine ve sonra da  düğmesine basın.

Yazıcı **Hazır** durumuna geri dönmeden önce **Seçim gönderiliyor** mesajının ve ardından **Fabrika Varsayılanları Geri Yükleniyor** mesajının görüntülenmesini bekleyin.

Sorun giderme

Temel yazıcı sorunlarını giderme

Temel yazıcı sorunları varsa veya yazıcı yanıt vermiyorsa, şunlardan emin olun:

- Elektrik kablosu yazıcıya ve doğru topraklanmış bir elektrik prizine takılmış.
- Elektrik prizinin herhangi bir anahtar veya şalter tarafından devre dışı bırakılmış olduğundan.
- Yazıcının herhangi bir taşma koruyucusuna, kesintisiz güç kaynağına veya uzatma kablosuna bağlanmamış olduğundan.
- Elektrik prizine bağlı diğer elektronik donanımların çalışıyor durumda olduğundan.
- Yazıcının gücünün açılmış olduğundan. Yazıcı güç anahtarını kontrol ettiğinizden.
- Yazıcı kablosunun yazıcıya ve ana bilgisayara, yazdırma sunucusuna, seçeneğe veya başka bir ağ aygıtına sıkıca takılmış olduğundan.
- Tüm seçeneklerin düzgün şekilde takılmış olduğundan.
- Yazıcı sürücüsü ayarlarının doğru olduğundan.

Bu olasılıkların her birini kontrol ettikten sonra yazıcıyı kapatın, yaklaşık 10 saniye bekleyin ve ardından yazıcıyı yeniden açın. Bu genellikle sorunu çözer.

Yazıcı kontrol paneli ekranı boş veya yalnızca baklava dilimleri gösteriliyor

Yazıcı öz sınaması başarısız oldu. Yazıcıyı kapatın, yaklaşık 10 saniye bekleyin ve ardından yazıcıyı yeniden açın.

Ekranda **Öz Sınama Yapılıyor** ve **Hazır** mesajları görüntülenmiyorsa, yazıcıyı kapatın ve Müşteri Desteği ile irtibata geçin.

Yazdırma sorunlarını çözme

İşler yazdırılmıyor

Muhtemel çözümler aşağıda verilmektedir. Aralarından birini veya bir kaçını deneyin:

YAZICININ YAZDIRMAYA HAZIR OLDUĞUNDAN EMİN OLUN

Bir işi yazdırmaya göndermeden önce, ekranda **Hazır** veya **Enerji Tasarrufu** mesajının görüntülediğinden emin olun.

STANDART ÇIKIŞ SELESİNİN DOLU OLUP OLMADIĞINI KONTROL EDİN.

Standart çıkış selesinden kağıt yığını çıkarın.

KAĞIT TEPİSİNİN BOŞ OLMADIĞINDAN EMİN OLUN

Tepsiye kağıt yükleyin.

DOĞRU YAZICI YAZILIMININ KURULU OLDUĞUNDAN EMİN OLUN

Uyumlu bir yazıcı yazılımı kullandığınızdan emin olun.

DAHİLİ YAZDIRMA SUNUCUSUNUN DOĞRU KURULDUĞUNDAN VE ÇALIŞTIĞINDAN EMİN OLUN

- Dahili yazdırma sunucusunun doğru kurulduğundan ve yazıcının ağa bağlı olduğundan emin olun.
- Bir ağ ayarları sayfası yazdırın ve durumun **Bağlı** görüldüğünden emin olun. Durum **Bağlı Değil** ise, ağ kablolarını kontrol edin ve ardından ağ ayarları sayfasını yeniden yazdırmayı deneyin. Ağınızın doğru çalıştığından emin olmak için sistem destek görevlisine başvurun.
- Yazıcı yazılımının kopyaları **www.Dell.com** adresindeki Dell web sitesinde de bulunabilir.

ÖNERİLEN USB VEYA ETHERNET KABLOSUNU KULLANDIĞINIZDAN EMİN OLUN.

Daha fazla bilgi için, **www.Dell.com** adresinde bulunan Dell Web sitesini ziyaret edin.

YAZICI KABLOLARININ GÜVENLİ BİR ŞEKİLDE BAĞLANDIĞINDAN EMİN OLUN.

Yazıcı ve yazdırma sunucusunun kablolarının güvenli bir şekilde bağlandığından emin olun.

Daha fazla bilgi için, yazıcınızla birlikte gelen kurma belgelerine bakın.

Gizli veya diğer bekletilen işler yazdırılmıyor

Olası çözümler aşağıda verilmektedir. Aşağıdakilerden birini veya birkaçını deneyin:

İŞİN BİR KISMI, HİÇBİRİ VEYA BOŞ SAYFALAR YAZDIRILYOR

Yazdırma işinde biçimlendirme hatası veya geçersiz veriler olabilir.

- Yazdırma işini silin ve tekrar yazdırın.
- PDF belgeleri için, PDF'i yeniden oluşturun ve yazdırın.

YAZICIDA YETERLİ BELLEK OLDUĞUNDAN EMİN OLUN.

Bekletilen işler listesine göz atıp bazılarını silerek daha fazla bellek alanı boşaltın.

Çok-dilli PDF'ler yazdırılmıyor

Belgelerde mevcut olmayan fontlar var.

- 1 Yazdırmak istediğini belgeyi Adobe Acrobat ile açın.
- 2 Yazıcı simgesini tıklatın.
Yazdır iletişim kutusu görüntülenir.
- 3 **Print as image** (Resim olarak yazdır) öğesini seçin.
- 4 **OK** (Tamam) düğmesini tıklatın.







İşlerin yazdırılması beklenenden uzun sürüyor

Olası çözümler aşağıda verilmektedir. Aşağıdakilerden birini veya birkaçını deneyin:

YAZDIRMA İŞİNİN KARMAŞIKLIĞINI AZALTIN

Yazı tipi sayısını veya boyutunu düşürün, resimlerin sayısını ve karmaşıklığını azaltın ve işin sayfa sayısını azaltın.

SAYFA KORUMASI AYARINI KAPALI KONUMUNA GETİRİN.

- 1 Yazıcı kontrol panelinde  düğmesine basın.
- 2 ✓ **Ayarlar** görüntüleninceye kadar aşağı ok düğmesine, ardından  düğmesine basın.
- 3 ✓ **Genel Ayarlar** görüntüleninceye kadar aşağı ok düğmesine ve sonra da  düğmesine basın.
- 4 ✓ **Baskı Kurtarma** görüntüleninceye kadar ok düğmelerine ve sonra da  düğmesine basın.
- 5 ✓ **Sayfa Koruması** görüntüleninceye kadar aşağı ok düğmesine ve sonra da  düğmesine basın.
- 6 ✓ **Kapalı** görüntüleninceye kadar aşağı ok düğmesine, ardından  düğmesine basın.

İş yanlış tepsideen veya yanlış kağıda yazdırılıyor

KAĞIT TÜRÜ AYARINI KONTROL EDİN.

Kağıt Türü ayarının tepsiye yüklü kağıtla aynı olduğundan emin olun.

Hatalı karakterler yazdırılıyor

Yazıcının Onaltılı İzleme modunda olduğundan emin olun. Ekranda **Onaltılı Hazır** görüntüleniyorsa, işinizi yazdırabilmek için Onaltılı İzleme modundan çıkmanız gerekir. Onaltılı İzleme modundan çıkmak için yazıcının gücünü kapatıp yeniden açın.

Tepsi bağlantılandırma çalışmıyor

HER TEPSİYE AYNI BOYDA VE TÜRDE KAĞIT YÜKLEYİN

- 1 Her tepsiye aynı boyda ve türde kağıt yükleyin.
- 2 Kağıt kılavuzlarını her tepsiye yüklü kağıt boyutu için doğru konumlara getirin.

KAĞIT BOYUTU VE KAĞIT TÜRÜ AYARLARININ HER TEPİSİ İÇİN AYNI OLDUĞUNDAN EMİN OLUN.

- 1 Bir menü ayarları sayfası yazdırın ve her tepsinin ayarlarını karşılaştırın.
- 2 Gerekirse, Kağıt Boyutu/Türü menüsünden ayarları değiştirin.

Not: Kağıt kaynaklarının, tepşilerin veya besleyicilerin hiçbiri kağıt boyutunu otomatik olarak algılamaz. Yazıcı kontrol panelindeki Kağıt Boyutu/Türü menüsünden veya Yerleşik Web Sunucusu'ndan boyutu ayarlamanız gerekir.

Büyük işler harmanlanmıyor

Olası çözümler aşağıda verilmektedir. Aşağıdakilerden birini veya birkaçını deneyin:

HARMANLA AYARININ AÇIK OLDUĞUNDAN EMİN OLUN

Yazdırma Özellikleri içinden veya yazıcı kontrol panelindeki Son İşlem menüsünden Harmanla ayarını Açık yapın.

Not: Harmanla ayarının yazılımda Kapalı olması, Son İşlem menüsündeki ayarı geçersizleştirir.

YAZDIRMA İŞİNİN KARMAŞIKLIĞINI AZALTIN







Yazı Tipi sayısını ve boyutunu, resimlerin sayısını ve karmaşıklığını ve işteki sayfa sayısını azaltarak yazdırma işinin karmaşıklığını azaltın.

YAZICIDA YETERLİ BELLEK OLDUĞUNDAN EMİN OLUN.

Yazıcı belleği ekleyin.

Beklenmeyen sayfa kesilmeleri oluşuyor

Yazdırma Zamanaşımı değerini arttırın:

- 1 Yazıcı kontrol panelinde  düğmesine basın.
- 2 ✓ **Ayarlar** görüntüleninceye kadar aşağı ok düğmesine, ardından  düğmesine basın.
- 3 ✓ **Genel Ayarlar** görüntüleninceye kadar aşağı ok düğmesine ve sonra da  düğmesine basın.
- 4 ✓ **Zamanaşımaları** görüntüleninceye kadar aşağı ok düğmesine, ardından  düğmesine basın.
- 5 ✓ **Yazdırma Zamanaşımı** görüntüleninceye kadar aşağı ok düğmesine ve sonra da  düğmesine basın.
- 6 İstedığınız değer görüntüleninceye kadar sol veya sağ ok düğmelerine ve ardından  düğmesine basın.

Yazdırma sırasında zarf mühürleri

Nem ve ısıdan dolayı bazı zarflar yazdırma işlemi sırasında mühürlenir. Bu durumda yazıcının arka kapağını açın ve zarfların buraya çıkmasını sağlayın.

Seenek sorunlarını özme

Seenek dođru alıřıyor veya kurulduktan sonra kapanıyor

Muhtemel özümler ařađıda verilmektedir. Aralarından birini veya bir kaçını deneyin:

YAZICIYI SIFIRLAYIN

Yazıcıyı kapatın, yaklaşık 10 saniye bekleyin ve ardından yazıcıyı açın.

SEENEĐİN YAZICIYA DOĐRU BAĐLANDIĐINDAN EMİN OLUN.

- 1 Yazıcıyı kapatın.
- 2 Yazıcının fiřini prizden ekin.
- 3 Seenek ve yazıcı arasındaki bađlantıyı kontrol edin.

SEENEĐİN TAKILI OLDUĐUNDAN EMİN OLUN.

Bir menü ayarları sayfasını yazdırın ve seeneđin Kurulu Seenekler listesinde olduđundan emin olun. Seenek listede yoksa, yeniden kurun.

SEENEĐİN SEİLİ OLDUĐUNDAN EMİN OLUN.

Kullandıđınız programdan, seeneđi sein. Mac OS 9 kullanıcıları, yazıcının Chooser'da kurulu olduđundan emin olmalıdır.

ekmeceler

Olası özümler ařađıda verilmektedir. Ařađıdakilerden birini veya birkaçını deneyin:

KAĐIDIN DOĐRU YÜKLENDIĐINDEN EMİN OLUN

- 1 Tepsiyi tamamen dıřarı dođru ekin.
- 2 Kađıt sıkıřmadıđından veya yanlış beslenmediđinden emin olun.
- 3 Kılavuzların kađıdın kenarlarına dayandıđından emin olun.
- 4 Tepsiyi içeri sokun.

YAZICIYI SIFIRLAYIN

Yazıcıyı kapatın, yaklaşık 10 saniye bekleyin ve ardından yazıcıyı açın.

Önbellek kartı

Önbellek kartının yazıcının sistem kartına güvenli bir řekilde bađlandıđından emin olun.

Bellek kartı

Bellek kartının yazıcının sistem kartına güvenli bir şekilde bağlandığından emin olun.

Kağıt besleme sorunlarını çözme

Kağıt çok sık sıkışıyor

Olası çözümler aşağıda verilmektedir. Aşağıdakilerden birini veya birkaçını deneyin:

KAĞITLARI TEPSEDE VEYA BESLEYİCİDE ESNETİN, HAVALANDIRIN VE DÜZLEŞTİRİN



Mümkünse kağıt yığınının tepsiye veya besleyiciye yüklerken döndürün.

KAĞIDI KONTROL EDİN

TEPSEDE VEYA BESLEYİCİDE ÇOK FAZLA KAĞIT OLMADIĞINDAN EMİN OLUN

Kağıt yığınının tepside veya çok amaçlı besleyicide belirtilen maksimum yığın yüksekliğini aşmadığından emin olun.

KILAVUZLARI KONTROL EDİN

Tepsideki kılavuzları yüklenen kağıt boyutu için doğru konuma kaydırın.

YENİ BİR PAKETTEN KAĞIT YÜKLEYİN

Kağıt, yüksek nem nedeniyle nem emmiş olabilir. Kağıdı kullanana kadar orijinal paketinde saklayın.



Sıkışma temizlendikten sonra kağıt sıkışması mesajı kalıyor

Kağıt yolu temiz değil. Tüm yoldaki kağıt sıkışmalarını temizleyin ve ardından  düğmesine basın.

Sıkışma giderildikten sonra sıkışan sayfa yeniden yazdırılmıyor

Ayarlar menüsünde Sıkışma Giderme Kapalı olarak ayarlanmıştır. Sıkışma Giderme ayarını Açık konumuna getirin.

1  düğmesine basın.

2  **Ayarlar** görüntüleninceye kadar aşağı ok düğmesine, ardından  düğmesine basın.

- 3 ✓ **Genel Ayarlar** görüntüleninceye kadar aşağı ok düğmesine ve sonra da ⏴ düğmesine basın.
- 4 ✓ **Baskı Kurtarma** görüntüleninceye kadar ok düğmelerine ve sonra da ⏴ düğmesine basın.
- 5 ✓ **Sıkışma Giderme** görüntüleninceye kadar ok düğmelerine ve sonra da ⏴ düğmesine basın.
- 6 ✓ **Açık** veya ✓ **Otomatik** görüntüleninceye kadar ok düğmelerine ve ardından ⏴ düğmesine basın.

Yazdırma kalitesi sorunlarını çözme

Aşağıdaki bölümlerdeki bilgiler yazdırma kalitesi sorunlarını çözmenize yardımcı olabilir. Bu öneriler de sorunu çözmüyorsa, Müşteri Destek Merkezine başvurun. Yazıcınızın bir parçasının ayarlanması veya değiştirilmesi gerekiyor olabilir.

Yazdırma kalitesi sorunlarını görme

Yazdırma kalitesi sorunlarını yalıtmaya yardımcı olması için yazdırma kalitesi sınaama sayfaları yazdırın ancak ilk olarak standart tepsiye ortam yüklendiğinden emin olun:

- 1 Yazıcıyı kapatın.
- 2 Standart tepsiye letter- veya A4-boyutlu kağıt yükleyin. Kağıt yığınının önerilen yazdırma yüzü aşağı bakacak şekilde tepsinin arkasına doğru gösterildiği gibi yükleyin. Size yol göstermesi için tepsinin yanındaki maksimum doldurma çizgisine dikkat edin. Tepsiyi aşırı doldurmayın.

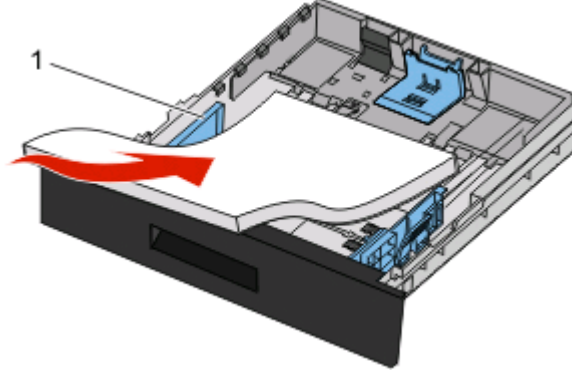

Yazdırma kalitesi sınaama sayfalarını yazdırın:

- 1 Yazıcıyı kapatın.
- 2 Yazıcıyı açarken yazıcı kontrol panelindeki ⏴ düğmesini ve sağ ok düğmesini basılı tutun.
- 3 Saat görüntülendiğinde düğmeleri bırakın ve **YAPIL MENÜSÜ** görüntüleninceye kadar bekleyin.
- 4 ✓ **Yzd Kalite Syf** görünene kadar aşağı ok düğmesine ve sonra da ⏴ düğmesine basın.
Yazdırma kalitesi sınaama sayfaları yazdırılır.
- 5 ✓ **Yapıl Menüünden Çık** görünene kadar aşağı ok düğmesine ve sonra da ⏴ düğmesine basın.
Yazıcı Sıfırlanıyor mesajı ve ardından bir saat kısa süre görüntülenir ve sonra **Hazır** mesajı belirir.

Boş sayfalar

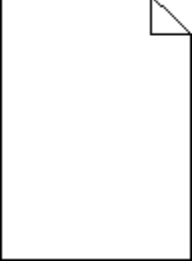

Aşağıdakilerden birini veya birkaçını deneyin:

- Toner kartuşunu çıkarın ve yeniden takın.
- Fotokondüktör kitini çıkarın ve geri takın.

Yazıcı halen boş sayfa yazdırmaya devam ederse servise gönderilmesi gerekir. Daha fazla bilgi için Müşteri Desteği ile irtibat kurun.

Karakterler tırtıklı veya kenarları düz değil



Karşıdan yüklenen fontlar kullanıyorsanız, bu fontların yazıcı, ana bilgisayar veya yazılım programı tarafından desteklendiğinden emin olun.

Kırılmış resimler

Olası çözümler aşağıda verilmektedir. Aşağıdakilerden birini veya birkaçını deneyin:

KILAVUZLARI KONTROL EDİN

Tepsiadaki genişlik ve uzunluk kılavuzlarını yüklenen kağıt boyutu için doğru konuma kaydırın.

KAĞIT BOYUTU AYARINI KONTROL EDİN

Kağıt Boyutu ayarının tepsiye yüklü kağıtla aynı olduğundan emin olun.

Gri arka plan

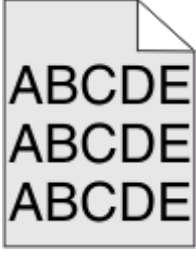

- Windows kullanıcıları için: İŖi yazdırmaya göndermeden önce Yazdırma Özellikleri'nden başka bir Toner Koyuluđu ayarı seçin.
- Macintosh kullanıcıları için: Yazdırma seçenekleri, Kopya ve Sayfa Sayısı ya da Genel açılır-menüsünden, Yazıcı Özellikleri'ni seçin ve ardından Toner Koyuluđu açılır-menüsünden gerekli ayarı seçin.
- İŖi yazdırmaya göndermeden önce yazıcı kontrol panelinin Kalite menüsünden farklı bir Toner Koyuluđu ayarı seçin.

Hayalet resimler



Olası çözümler aşağıda verilmektedir. Aşağıdakilerden birini veya birkaçını deneyin:

FOTOKONDÜKTÖR KİTİ BOZUK

Fotokondüktör kitini deđiştirin.

ORTAM TÜRÜ AYARINI KONTROL EDİN

- Windows kullanıcıları için: Yazdırma Özellikleri'nden, Ortam türü ayarının tepsiye yüklü kađıtla aynı olduđundan emin olun.
- Macintosh kullanıcıları için: Yazdır iletişim kutusunda, Kađıt Türü ayarının tepsiye yüklü kađıtla aynı olduđundan emin olun.
- Yazıcı kontrol panelinin Kađıt menüsünde Kađıt Türü ayarının tepsiye yüklü kađıtla aynı olduđundan emin olun.

Hatalı kenar boşlukları



Olası çözümler aşağıda verilmektedir. Aşağıdakilerden birini veya birkaçını deneyin:

KILAVUZLARI KONTROL EDİN

Tepsiadaki genişlik ve uzunluk kılavuzlarını yüklenen kağıt boyutu için doğru konuma kaydırın.

KAĞIT BOYUTU AYARINI KONTROL EDİN

Kağıt Boyutu ayarının tepsiye yüklü kağıtla aynı olduğundan emin olun.

KAĞIT BOYUTU AYARINI KONTROL EDİN

İşi yazdırmaya göndermeden önce, Yazdırma Özellikleri'nde, Yazdır iletişim kutusunda ya da yazılım programında doğru sayfa boyutunu belirtin.

Kağıt kıvrılması

Olası çözümler aşağıda verilmektedir. Aşağıdakilerden birini veya birkaçını deneyin:

KAĞIT TÜRÜ AYARINI KONTROL EDİN

- Windows kullanıcıları için: Yazdırma Özellikleri'nde, Ortam türü ayarının tepsiye yüklü kağıtla aynı olduğundan emin olun.
- Macintosh kullanıcıları için: Yazdır iletişim kutusunda, Kağıt Türü ayarının tepsiye yüklü kağıtla aynı olduğundan emin olun.
- Yazıcı kontrol panelinin Kağıt menüsünde Kağıt Türü ayarının tepsiye yüklü kağıtla aynı olduğundan emin olun.

KAĞIT, YÜKSEK NEM NEDENİYLE NEM EMMİŞ

- Yeni bir paketten kağıt yükleyin.
- Kağıdı kullanana kadar orijinal paketinde saklayın.

Yazdırılan sayfa çok koyu



Olası çözümler aşağıda verilmektedir. Aşağıdakilerden birini veya birkaçını deneyin:

KOYULUK, PARLAKLIK VE KONTRAST AYARLARINI DEĞİŞTİRİN

Toner Koyuluğu ayarı çok koyu, Parlaklık ayarı çok koyu veya Kontrast ayarı çok yüksek.

- Windows kullanıcıları için: Yazdırma Özellikleri'nden bu ayarları değiştirin.
- Macintosh kullanıcıları için:
 - 1 **File (Dosya) > Print (Yazdır)** seçeneklerini belirleyin.
 - 2 Yönlendirme resimlerinin altından açılan-kutuyu bulun ve aşağı düğmesini tıkkatın.
 - 3 **Printer Features (Yazıcı Özellikleri)** öğesini tıkkatın.
 - 4 Toner Koyuluğu, Parlaklık ve Kontrast ayarlarını değiştirin.
- Yazıcı kontrol panelinin Kalite menüsünden, bu ayarları değiştirin.

KAĞIT, YÜKSEK NEM NEDENİYLE NEM EMMİŞ

- Yeni bir paketten kağıt yükleyin.
- Kağıdı kullanana kadar orijinal paketinde saklayın.

KAĞIDI KONTROL EDİN

Kaba yüzeyli dokulu kağıt yüklemekten kaçının.

KAĞIT TÜRÜ AYARINI KONTROL EDİN

- Windows kullanıcıları için: Yazdırma Özellikleri'nden, Ortam türü ayarının tepsiye yüklü kağıtla aynı olduğundan emin olun.
- Macintosh kullanıcıları için: Yazdır iletişim kutusunda, Kağıt Türü ayarının tepsiye yüklü kağıtla aynı olduğundan emin olun.
- Yazıcı kontrol panelinin Kağıt menüsünde Kağıt Türü ayarının tepsiye yüklü kağıtla aynı olduğundan emin olun.

TONER KARTUŞU BOZUK OLABİLİR

Toner kartuşunu değiştirin.

Yazdırılan sayfa çok açık



Olası çözümler aşağıda verilmektedir. Aşağıdakilerden birini veya birkaçını deneyin:

KOYULUK, PARLAKLIK VE KONTRAST AYARLARINI DEĞİŞTİRİN

Toner Koyuluğu ayarı çok açık, Parlaklık ayarı çok açık veya Kontrast ayarı çok düşük.

- Yazıcı kontrol panelinde, Kalite menüsünden bu ayarları değiştirin.
- Windows kullanıcıları için: Yazdırma Özellikleri'nden bu ayarları değiştirin.
- Macintosh kullanıcıları için: Yazdır iletişim kutusundan ve açılır-menülerden bu ayarları değiştirin.

KAĞIT, YÜKSEK NEM NEDENİYLE NEM EMMİŞ

- Yeni bir paketten kağıt yükleyin.
- Kağıdı kullanana kadar orijinal paketinde saklayın.

KAĞIDI KONTROL EDİN

Kaba yüzeyli dokulu kağıt yüklemekten kaçınin.

KAĞIT TÜRÜ AYARINI KONTROL EDİN

Kağıt türü ayarının tepsiye yüklü kağıtla aynı olduğundan emin olun:

- 1 Yazıcı kontrol panelinde Kağıt menüsünden, Kağıt Türü ayarlarını kontrol edin.
- 2 İşi yazdırmaya göndermeden önce doğru tür ayarını belirtin:
 - Windows kullanıcıları için: Yazdırma Özellikleri'nden türü belirtin.
 - Macintosh kullanıcıları için: Yazdır iletişim kutusundan türü belirtin.

TONER AZ

88 Kartuş Az mesajı görüntülendiğinde yeni bir yazdırma kartuşu sipariş edin.

YAZDIRMA KARTUŞU BOZUK OLABİLİR

Yazdırma kartuşunu değiştirin.

Çarpık yazdırılıyor

KAĞIT KILAVUZLARINI KONTROL EDİN

Tepsideki kılavuzları yüklenen kağıt boyutu için doğru konuma kaydırın.

KAĞIDI KONTROL EDİN

Yazıcının spesifikasyonlarına uygun kağıt kullandığınızdan emin olun.

Sayfada toner sisi veya arka plan gölgesi var

Olası çözümler aşağıda verilmektedir. Aşağıdakilerden birini veya birkaçını deneyin:

TONER KARTUŞU BOZUK OLABİLİR

Toner kartuşunu değiştirin.

KAĞIT YOLUNDA TONER VAR

Müşteri Destek Merkezine başvurun.

Toner çıkıyor

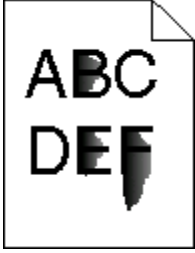

Olası çözümler aşağıda verilmektedir. Aşağıdakilerden birini veya birkaçını deneyin:

KAĞIT TÜRÜ AYARINI KONTROL EDİN

Kağıt Türü ayarının tepsiye yüklü kağıtla aynı olduğundan emin olun.

KAĞIT DOKUSU AYARINI KONTROL EDİN

Kağıt Dokusu ayarının tepsiye yüklü kağıtla aynı olduğundan emin olun.

Toner benekleri var



Olası çözümler aşağıda verilmektedir. Aşağıdakilerden birini veya birkaçını deneyin:

TONER KARTUŞU BOZUK OLABİLİR

Toner kartuşunu değiştirin.

KAĞIT YOLUNDA TONER VAR

Müşteri Destek Merkezine başvurun.

Transparan yazdırma kalitesi kötü

TRANSPARANLARI KONTROL EDİN

Yalnızca yazıcının üreticisi tarafından önerilen transparanları kullanın.

KAĞIT TÜRÜ AYARINI KONTROL EDİN

Transparanları yükleyin ve Kağıt Türü ayarının Transparan olarak ayarlandığından emin olun.

Kesikli yatay çizgiler



Olası çözümler aşağıda verilmektedir. Aşağıdakilerden birini veya birkaçını deneyin:

KAĞIT BELİRLİ BİR KAYNAKTAN BESLENDİĞİNDE TONER LEKE YAPABİLİR

İş için kağıt beslemek üzere Yazdırma Özellikleri, Yazdır iletişim kutusu veya yazıcı kontrol panelinde başka bir tepsi ya da besleyici seçin.

TONER KARTUŞU BOZUK OLABİLİR

Toner kartuşunu değiştirin.

KAĞIT YOLUNUN TEMİZ OLDUĞUNDAN EMİN OLUN

Fotokondüktör kiti ve ısıtıcı arasına kağıt sıkışmış olabilir. Isıtıcı alanının etrafında kağıt yolunu kontrol edin.

⚠ DİKKAT—SICAK YÜZEY: Isıtıcı ve yazıcının yakın bölgesi sıcak olabilir. Sıcak bir yüzeyin neden olabileceği bir yaralanma riskini azaltmak için, bu alandan kağıt almadan önce yüzeyin soğumasını bekleyin.

Gördüğünüz kağıtları çıkarın.

KAĞIT YOLUNDA AŞIRI TONER OLABİLİR

Müşteri Destek Merkezine başvurun.

Kesikli dikey çizgiler



Olası çözümler aşağıda verilmektedir. Aşağıdakilerden birini veya birkaçını deneyin:

KAĞIT BELİRLİ BİR KAYNAKTAN BESLENDİĞİNDE TONER LEKE YAPABİLİR

İş için kağıt beslemek üzere Yazdırma Özellikleri, Yazdır iletişim kutusu veya yazıcı kontrol panelinde başka bir tepsi ya da besleyici seçin.

TONER KARTUŞU BOZUK

Toner kartuşunu değiştirin.

KAĞIT YOLUNUN TEMİZ OLDUĞUNDAN EMİN OLUN

Fotokondüktör kiti ve ısıtıcı arasına kağıt sıkışmış olabilir. Isıtıcı alanının etrafında kağıt yolunu kontrol edin.

Uyarı—Hasar Tehlikesi: Fotokondüktör kitinin altındaki fotokondüktöre dokunmayın. Kartuşu tutarken kartuş kolunu kullanın.

⚠ DİKKAT—SICAK YÜZEY: Isıtıcı ve yazıcının yakın bölgesi sıcak olabilir. Sıcak bir yüzeyin neden olabileceği bir yaralanma riskini azaltmak için, bu alandan kağıt almadan önce yüzeyin soğumasını bekleyin.

Gördüğünüz kağıtları çıkarın.

KAĞIT YOLUNDA AŞIRI TONER OLABİLİR

Müşteri Destek Merkezine başvurun.

Saydamların veya kağıdın üzerinde sürekli siyah veya beyaz çizgiler görünüyor

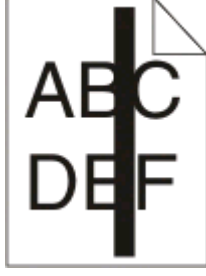

Olası çözümler aşağıda verilmektedir. Aşağıdakilerden birini veya birkaçını deneyin:

DOLGU DESENİNİN DOĞRU OLDUĞUNDAN EMİN OLUN

Dolgu deseni yanlışsa, yazılım programınızdan farklı bir dolgu deseni seçin.

KAĞIT TÜRÜNÜ KONTROL EDİN

- Farklı bir kağıt türüne yazdırmayı deneyin.
- Saydamlar için yalnızca yazıcının üreticisi tarafından önerilen saydamları kullanın.
- Kağıt Türü ayarının tepsiye veya besleyiciye yüklü kağıtla aynı olduğundan emin olun.
- Kağıt Dokusu ayarının tepsiye veya besleyiciye yüklü kağıt türü ya da özel ortam için uygun olduğundan emin olun.

TONER KARTUŞUNDA TONERİN EŞİT ŞEKİLDE DAĞITILDIĞINDAN EMİN OLUN

Toner kartuşunu çıkarın ve kartuşun ömrünü uzatmak için iki yana sallayarak toneri dağıtın, ardından kartuşu tekrar yerine takın.

TONER KARTUŞU BOZUK VEYA AZALMIŞ OLABİLİR

Kullanılmış toner kartuşunu yenisiyle değiştirin.

Yerleşik Web Sunucusu açılmıyor

Olası çözümler aşağıda verilmektedir. Aşağıdakilerden birini veya birkaçını deneyin:

AĞ BAĞLANTILARINI KONTROL EDİN

Bilgisayarınızın ve yazıcınızın açıldığından ve aynı ağa bağlı olduğundan emin olun.

AĞ AYARLARINI KONTROL EDİN

Ağ ayarlarına bağlı olarak, Yerleşik Web Sunucusu'na erişmek için yazıcı IP adresinden önce **http://** yerine **https://** yazın. Daha fazla bilgi için sistem yöneticinizle görüşün.

Dell Teknik Destek İlkesi

Teknisyenler tarafından verilen teknik destek, sorun giderme sürecinde müşterinin işbirliğini ve katılımını gerektirir; ayrıca yazıcının ve Dell tarafından yüklenen donanımın gerektiği gibi çalıştığına doğrulanmasıyla birlikte, İşletim Sistemi, uygulama yazılımı ve donanım sürücülerinin, Dell tarafından gönderildiği şekilde orijinal varsayılan yapılandırma ayarlarına geri döndürülmesini sağlar. Teknisyenler tarafından verilen teknik desteğe ek olarak, Dell Support adresinde çevrimiçi teknik destek de verilmektedir. Ek teknik destek seçenekleri satın alınabilir.

Dell, yazıcılar ve Dell tarafından yüklenen yazılım ve çevre birimlerine sınırlı teknik destek vermektedir. Satın alınan ve Software Peripherals (DellWare) ReadyWare ve Custom Factory Integration (CFI/DellPlus) tarafından yüklenen, diğer yazılım ve çevre birimlerine orijinal üretici tarafından destek verilmektedir.

Dell ile Bağlantı Kurma

support.dell.com adresinden Dell Destek'e erişebilirsiniz. WELCOME TO DELL SUPPORT (DELL DESTEĞİNE HOŞGELDİNİZ) sayfasında bulunduğunuz bölgeyi seçin ve sizden istenen bilgileri sağladıktan sonra yardım araçları ve bilgilerine ulaşın.

Aşağıdaki adresleri kullanarak Dell'e elektronik olarak da başvurabilirsiniz:

- World Wide Web

www.dell.com/

www.dell.com/ap/ (Yalnızca Asya/Pasifik ülkeleri)

www.dell.com/jp/ (Yalnızca Japonya)

www.euro.dell.com (Yalnızca Avrupa)

www.dell.com/la/ (Latin Amerika ve Karayip ülkeleri)

www.dell.ca (Yalnızca Kanada)

- Anonim dosya aktarım protokolü (FTP)

[ftp.dell.com](ftp://ftp.dell.com)

Anonim kullanıcı adı ile oturum açın ve parola olarak da e-posta adresinizi kullanın.

- Elektronik Destek Hizmeti

mobile_support@us.dell.com

support@us.dell.com

a-techsupport@dell.com (Yalnızca Latin Amerika ve Karayip ülkeleri)

apsupport@dell.com (Yalnızca Asya/Pasifik ülkeleri)

support.jp.dell.com (Yalnızca Japonya)

support.euro.dell.com (Yalnızca Avrupa)

- Elektronik Fiyat Servisi

apmarketing@dell.com (Yalnızca Asya/Pasifik ülkeleri)

sales_canada@dell.com (Yalnızca Kanada)

Garanti ve İade Politikası

Dell Inc. ("Dell") donanım ürünlerini, yeni veya endüstri standardı uygulamalarına uygun olarak yeni kabul edilen parçalardan üretir. Yazıcınıza verilen Dell garantisi hakkında bilgi için, *Ürün Bilgi Kılavuzu*'na başvurun.

Dizin

Sayılar

1565 Öykünme hatası, öykünme seçeneği yükle 126
200.yy Kağıt sıkışması 124
201.yy Kağıt sıkışması 124
202.yy Kağıt sıkışması 125
231.yy Kağıt sıkışması 125
233.yy Kağıt sıkışması 125
234.yy Kağıt sıkışması 125
235.yy Kağıt sıkışması 126
24x.yy Kağıt sıkışması 126
251.yy Kağıt sıkışması 126
30.yy Geçersiz dolun, kartuşu değiştirin 120
31.yy Bozuk veya eksik kartuşu değiştirin 120
32.yy Kartuş parça numarası aygıt tarafından desteklenmiyor 120
34 Kısa kağıt 120
35 Kaynak Kaydetme özelliğini desteklemek için bellek yetersiz 121
37 Bellek yetersiz, bazı Bekletilen İşler silindi 121
37 İş harmanlamak için bellek yetersiz 121
37 Önbellek Birleştirme işlemi için bellek yetersiz 121
38 Bellek dolu 121
39 Karmaşık sayfa, bazı veriler yazdırılamayabilir 122
42.xy Kartuş bölgesi eşleşmiyor 122
50 PPDS font hatası 122
500-yapraklık çekmece kurma 25
51 Hatalı önbellek algılandı 122
52 Önbellekte kaynaklar için yeterli boş yer yok 122
53 Biçimlenmemiş önbellek algılandı 123
54 Standart ağ yazılım hatası 123
56 Standart paralel port devre dışı 123
56 Standart USB portu devre dışı 123

58 Çok fazla önbellek seçeneği kurulu 123
80 Rutin bakım gerekiyor 123
84 PC Kiti ömür uyarısı 124
84 PC Kitini Değiştirin 124
88.yy Kartuş az 124
88.yy Kartuş azalıyor 124
88.yy Kartuşu değiştirin 124
900–999 Servis <message> 126

Simgeler

[PJL RDYMSG] 117

Simgeler

<src> ayarını <x> olarak değiştir 114
<src> girişine <x> yükle 116

A

Ağ 116
Ağ <x> 116
Ağ <x> menüsü 86
Ağ <x>, <y> 116
ağ ayarları sayfası 30
Ağ Kartı menüsü 88
Aktif NIC menüsü 86
antetli
 ipuçları 55
 yükleme 38
AppleTalk menüsü 90
Arabellek temizleniyor 115
ayar
 kağıt boyutu 32
 kağıt türü 32
 TCP/IP adresi 89
 Universal (Evrensel) Kağıt Boyutu 32
aygıt durumunu kontrol etme
 Yerleşik Web Sunucusunda 135

B

baskı kalitesi sınama sayfaları yazdırma 61
Bekleniyor, çok fazla olay ... KAPATMAYIN 120

bekletilen işler 59
 Macintosh kullanıcıları için yazdırma 59
 Windows kullanıcıları için yazdırma 59
Bekletilen işler siliniyor 114
belgeler, yazdırma
 Macintosh'tan 54
 Windows'tan 54
bellek kartı
 kurma 21
 sorun giderme 144
bellenim kartı
 kurma 23
bilgi, bulma 11
bir işi iptal etme
 Macintosh'tan 62
 Windows'tan 62
 yazıcı operatör panelinden 62
Boyut Değiştir menüsü 80
bulma
 bilgi 11
 Web sitesi 11
 yayınlar 11

Ç

ÇA Yapılandırma menüsü 79
çok amaçlı besleyici
 yükleme 38
Çok fazla başarısız panel oturma açma denemesi 119

D

Dar ortamlar etkinleştirildi 116
değiştirme
 fotokondüktör kiti 131
 toner kartuşu 129
Değiştirmeden sınırlamak yazdırma kalitesini etkileyebilir. 119
dizin listesi
 yazdırma 61
DOKUNMAYIN Önbellek verileri okunuyor KAPATMAYIN 115
Durduruluyor 119
Durum İzleme Merkezi 51

E

- e-posta
 - düşük sarf malzemesi düzeyi bildirimi 137
 - farklı kağıt gerekiyor bildirimi 137
 - kağıt gerekiyor bildirimi 137
 - kağıt sıkışması bildirimi 137
- ekran sorunlarını giderme
 - ekran boş 139
 - ekranda yalnızca baklava dilimleri görüntüleniyor 139
- ekran, kontrol paneli 14
- Elle besleyiciye <x> yükle 116
- Enerji Tasarrufu 117
 - ayarlar 137
- Ethernet ağları
 - Macintosh 27
 - Windows 27
- Ethernet portu 26
- etiketler, kağıt ipuçları 57

F

- fabrika ayarları, geri yükleme yazıcı kontrol paneli menüleri 138
- fiber optik
 - ağ ayarları 27
- Finishing (Bitirme) menüsü 104
- font örnek listesi yazdırma 61
- fotokondüktör kiti değiştirme 131

G

- Geçersiz Ağ Kodu 115
- Geçersiz Motor Kodu 115
- General Settings (Genel Ayarlar) menüsü 100
- geri dönüştürülmüş kağıt kullanım 47
- gizli işler
 - yazdırma ayarlarını değiştirme 136
- gizli ve diğer bekletilen işleri yazdırma
 - Macintosh kullanıcıları için 59
 - Windows kullanıcıları için 59

- Gizli yazdırma işleri 59
 - Macintosh kullanıcıları için yazdırma 59
 - Windows kullanıcıları için yazdırma 59
- Gizli Yazdırma menüsü 97
- görme raporlar 135
- gösterge ışığı 14
- güvenlik
 - gizli yazdırma işlerini değiştirme 136
- güvenlik bilgileri 9
- Güvenlik Denetim Günlüğü menüsü 98

H

- Hazır 118
- Hazır Değil 117
- HTML menüsü 111

I

- IPv6 menüsü 90
- ışık, gösterge 14
- ipuçları
 - antetli 55
 - etiketler, kağıt 57
 - stok kartı 58
 - transparanlar 56
 - zarflar 57
- isteğe bağlı çekmece
 - isteğe bağlı çekmeceyi takma 25

İ

- İptal edilecek iş yok 117
- İptal ediliyor 113
- İptal kullanılamaz 113
- İş hesaplama istatistikleri siliniyor 114

K

- kablolar
 - Ethernet 26
 - paralel 26
 - USB 26
- kablolari takma 26
- kablolu ağ
 - Macintosh kullanarak 27
- kablolu ağ kurma
 - Windows kullanarak 27

kağıt

- ağırlığı seçme 81
- antetli 47
- boyut ayarlama 32
- geri dönüştürülmüş 47
- kabul edilemez 46
- matbu formlar 47
- önerilen yazdırma yüzü 46
- özellikler 45
- saklama 47
- seçme 46
- tür ayarlama 32
- Universal (Evrensel) kağıt boyutu 32
- Universal (Evrensel) Kağıt Boyutu 84
- yükleme, çok amaçlı besleyici 38
- Kağıt Ağırlığı menüsü 81
- kağıt besleme sorunlarını giderme
 - sıkışan sayfa yeniden yazdırılmıyor 144
 - sıkışma giderildikten sonra mesaj kalıyor 144
- kağıt boyutları yazıcı tarafından desteklenen 48
- Kağıt Dokusu menüsü 80
- kağıt durdurucusu, kullanma 17
- kağıt kapasiteleri tepsiler 50
- kağıt kapasitesi
 - çok amaçlı besleyici 50
- kağıt sıkışmaları
 - önleme 64
 - sıkışma bölgelerine erişim 65
- kağıt sıkışmaları, giderme
 - 200 66
 - 201 67
 - 202 68
 - 231 70
 - 233 71
 - 234 71
 - 235 72
 - 242 72
 - 251 73
- kağıt türleri
 - çift yüz desteği 49
 - nereye yüklemeli 49
 - yazıcı tarafından desteklenen 49

Kağıt Türü/Boyutu menüsü 76
Kağıt Yükleme menüsü 83
Kalibre ediliyor 113
Kartuş Az 113
Kartuş Azalıyor 113
Kartuş Ömrü Aşıldı 114
Kartuşu Değiştirin 118
kontrol paneli, yazıcı 14
fabrika ayarları, geri
yükleme 138
Kontrol yazdırma işleri 59
Macintosh kullanıcıları için
yazdırma 59
Windows kullanıcıları için
yazdırma 59
kurma
yazıcı yazılımı 29

M

menü ayarları sayfası
yazdırma 30
Menü Değişiklikleri
Etkinleştiriliyor 113
Menü erişimi sistem yöneticisi
tarafından kapatıldı 116
menüler
Ağ <x> 86
Ağ Kartı 88
Aktif NIC 86
AppleTalk 90
Bitirme 104
Boyut Değiştir 80
ÇA Yapılandırma 79
Genel Ayarlar 100
Gizli Yazdırma 97
Güvenlik Denetim Günlüğü 98
HTML 111
IPv6 90
Kağıt Ağırlığı 81
Kağıt Boyutu/Türü 76
Kağıt Dokusu 80
Kağıt Yükleme 83
Kalite 106
Muhtelif 97
Netware 91
Özel Türler 84
paralel 93
PCL Öykün 108
PDF 108
PostScript 108
Raporlar 85, 88
Resim 112

Setup (Ayarlar) 103
SMTP Ayarları menüsü 95
Standart Ağ 86
şema 75
Tarih/Saat Ayarları 99
TCP/IP 89
Universal Ayarları 84
USB 92
Varsayılan Kaynak 76
XPS 107
Yardımcı programlar 107
Menüler Devreden Çıkarıldı 116
Menüler Devreden
Çıkarılıyor 115
Menüler Etkinleştiriliyor 115
Menülere girmek için Hazır
durumunda olmalıdır 116
Meşgul 113
Meşgul... 113
Muhtelif menüsü 97

N

NetWare menüsü 91

O

Onaltılı İzleme 115
Onaltılı İzleme hazır 115

Ö

Ön kapağı kapatın 114
Önbellek Biçimlendiriliyor 115
Önbellek Birleştiriliyor 114
önbellek kartı
kurma 23
sorun giderme 143
Önbellek programlanıyor 118
önerilen yazdırma yüzü 46
özel kağıt türü
atama 43
özel ortamlar
önerilen yazdırma yüzü 46
seçme 46
Özel Tür <x>
ad değiştirme 44
Özel Türler menüsü 84

P

Paralel 117
Paralel <x> 117
paralel bağlantı noktası 26
Paralel menüsü 93

PC Kiti Ömür Uyarısı 117
PC Kitini Değiştirin 118
PCL Öykün menüsü 108
PDF menüsü 108
PostScript menüsü 108

Q

Quality (Kalite) menüsü 106

R

raporlar
görme 135
Raporlar menüsü 85, 88
Resim menüsü 112
Rutin bakım gerekiyor 119

S

saklama
kağıt 47
sarf malzemeleri 127
sanal ekran
nasıl erişilir? 135
sanal ekranı kontrol etme
Yerleşik Web
Sunucusunda 135
sarf malzemeleri
durum 128
saklama 127
tasarruf etme 128
sarf malzemelerinden tasarruf
etme 128
sarf malzemesi bildirimleri
yapılandırılıyor 136
sarf malzemesi bildirimlerini
yapılandırma 136
sarf malzemesi durumu, kontrol
etme 128
sarf malzemesi sipariş etme
bir ağa bağlı yazıcı 129
yerel olarak bir bilgisayara
bağlanmış yazıcı 129
seçenekler
500-yapraklık çekmece 25
bellek kartı 21
bellek kartları 20
bellenim kartı 23
bellenim kartları 20
isteğe bağlı çekmece 25
önbellek kartı 23
Seçim İletiliyor 119
Setup (Ayarlar) menüsü 103

sıkışmalar
 önleme 64
 sıkışma bölgelerine erişim 65
sıkışmalar, giderme
 200 66
 201 67
 202 68
 231 70
 233 71
 234 71
 235 72
 242 72
 251 73
sıkışmalar, önleme
 kağıt ve özel ortam kesme 46
 kağıt ve özel ortam seçme 46
Silme başarısız 114
Silme tamamlandı 114
sistem kartı
 erişme 20
Sistem Kodu
Programlanıyor 118
SMTP Ayarları menüsü 95
sorun giderme
 temel yazıcı sorunlarını
 çözme 139
 yanıt vermeyen bir yazıcıyı
 kontrol etme 139
sorun giderme, ekran
 ekran boş 139
 ekranda yalnızca baklava
 dilimleri görüntüleniyor 139
sorun giderme, kağıt besleme
 sıkışan sayfa yeniden
 yazdırılmıyor 144
 sıkışma giderildikten sonra
 mesaj kalıyor 144
sorun giderme, yazdırma
 beklenmeyen sayfa kesilmeleri
 oluşuyor 142
 bekletilen işler
 yazdırılmıyor 140
Büyük işler
 harmanlanmıyor 142
çok-dilli PDF'ler
 yazdırılmıyor 140
hatalı karakterler
 yazdırılıyor 141
hatalı marjlar 148
iş beklenenden uzun
 sürüyor 141

iş yanlış kağıda
 yazdırılıyor 141
iş yanlış tepside
 yazdırılıyor 141
işler yazdırılmıyor 139
kağıt çok sık sıkışıyor 144
kağıt kıvrılması 148
tepsi bağlantılandırma
 çalışmıyor 141
zarf yapışıyor 142
sorun giderme, yazdırma kalitesi
 baskı kalitesi sına
 sayfaları 145
 boş sayfalar 146
 çarpık yazdırılıyor 151
 düşük yazdırma kalitesi 152
 gri artalan 147
 hayalet resimler 147
 karakterlerin kenarları
 tırtıklı 146
 kesikli dikey çizgiler 153
 kesikli yatay çizgiler 152
 kırpılmış resimler 146
 sürekli beyaz çizgiler 154
 sürekli siyah çizgiler 154
 toner benekleri var 152
 toner çıkıyor 151
 toner sisi veya artalan
 gölgesi 151
 yazdırılan sayfa çok açık. 150
 yazdırılan sayfa çok koyu 149
sorun giderme, yazıcı
 seçenekleri
 bellek kartı 144
 çekmeceler 143
 önbellek kartı 143
 seçenek çalışmıyor 143
Standart Ağ menüsü 86
standart çıkış selesi,
 kullanma 17
Standart çıkış selesinden kağıt
 çıkart 118
Standart Sele Dolu 119
Standart seleden kağıtları
 çıkartın 118
stok kartı
 ipuçları 58
 yükleme 38
Sürücü Profil Düzenleyicisi 51

T

Tarih/Saat Ayarları menüsü 99

TCP/IP menüsü 89
Tekrar yazdırma işleri 59
 Macintosh kullanıcıları için
 yazdırma 59
 Windows kullanıcıları için
 yazdırma 59
temizleme
 yazıcının dışı 127
Tepsi <x> devredışı 120
Tepsi <x> Yok 120
tepsi bağlantılandırma 43, 44
tepsi bağlantılarını kaldırma 43
tepsi bağlantısını kaldırma 43, 44
tepsiler
 bağlantılandırma 42, 43
 bağlantısını kaldırma 43
 yükleme 34
tepsileri bağlantılandırma 42
toner kartuşu
 değiştirme 129
transparanlar
 ipuçları 56
 yükleme 38

U

Universal (Evrensel) Kağıt
Boyutu 84
 ayar 32
Universal Ayarları menüsü 84
USB menüsü 92
USB portu 26
USB/USB <x> 120
Uzaktan Yönetim Etkin 118

Ü

Üretici Ayarları Geri
Yükleniyor 119

V

Varsayılan Kaynak menüsü 76

W

Web sitesi
 bulma 11

X

XPS menüsü 107
XPS sürücüsü
 kurma 52

Y

yanıt vermeyen bir yazıcıyı kontrol etme 139
yapılandırmalar
yazıcı 12
Yardımcı programlar menüsü 107
yayınlar, bulma 11
Yazdırılıyor 117
yazdırma
ağ ayarları sayfası 30
baskı kalitesi sınama sayfaları 61
dizin listesi 61
font örnek listesi 61
Macintosh'tan 54
menü ayarları sayfası 30
Windows'tan 54
yazıcı yazılımını kurma 29
yazdırma durumu penceresi 53
yazdırma işi
Macintosh'tan iptal etme 62
Windows'tan iptal etme 62
yazıcı operatör panelinden iptal etme 62
yazdırma kalitesi sorunlarını giderme
baskı kalitesi sınama sayfaları 145
boş sayfalar 146
çarpık yazdırılıyor 151
düşük yazdırma kalitesi 152
gri artalan 147
hayalet resimler 147
karakterlerin kenarları tırtıklı 146
kesikli dikey çizgiler 153
kesikli yatay çizgiler 152
kırılmış resimler 146
sürekli beyaz çizgiler 154
sürekli siyah çizgiler 154
toner benekleri var 152
toner çıkıyor 151
toner sisi veya artalan gölgesi 151
yazdırılan sayfa çok açık. 150
yazdırılan sayfa çok koyu 149
yazdırma kalitesi, düşük kağıt ve özel ortamları seçerek önleme 46

yazdırma sorunlarını giderme beklenmeyen sayfa kesilmeleri oluyor 142
bekletilen işler yazdırılmıyor 140
Büyük işler harmanlanmıyor 142
çok-dilli PDF'ler yazdırılmıyor 140
hatalı karakterler yazdırılıyor 141
hatalı marjlar 148
iş beklenenden uzun sürüyor 141
iş yanlış kağıda yazdırılıyor 141
iş yanlış tepside yazdırılıyor 141
işler yazdırılmıyor 139
kağıt çok sık sıkışıyor 144
kağıt kıvrılması 148
tepsi bağlantılandırma çalışmıyor 141
yazıcı
bir yer seçme 19
minimum boşluklar 19
taşımaya 134
temel model 12
yapılandırmalar 12
yazıcı durumu [P]L RDYMSG] 117
hazır değil 117
Onaltılı İzleme hazır 115
yazıcı kontrol paneli 14
fabrika ayarları, geri yükleme 138
yazıcı mesajı 201.yy Kağıt sıkışması 124
yazıcı mesajları [P]L RDYMSG] 117
<src> ayarını <x> olarak değiştir 114
<src> girişine <x> yükle 116
1565 Öykünme hatası, öykünme seçeneği yükle 126
200.yy Kağıt sıkışması 124
202.yy Kağıt sıkışması 125
231.yy Kağıt sıkışması 125
233.yy Kağıt sıkışması 125
234.yy Kağıt sıkışması 125
235.yy Kağıt sıkışması 126
24x.yy Kağıt sıkışması 126

251.yy Kağıt sıkışması 126
30.yy Geçersiz dolum, kartuşu değiştirin 120
31.yy Bozuk veya eksik kartuşu değiştirin 120
32.yy Kartuş parça numarası aygıt tarafından desteklenmiyor 120
34 Kısa kağıt 120
35 Kaynak Kaydetme özelliğini desteklemek için bellek yetersiz 121
37 Bellek yetersiz, bazı Bekletilen İşler silindi 121
37 İş harmanlamak için bellek yetersiz 121
37 Ön Bellek Birleştirme işlemi için bellek yetersiz 121
38 Bellek dolu 121
39 Karmaşık sayfa, bazı veriler yazdırılamayabilir 122
42.xy Kartuş bölgesi eşleşmiyor 122
50 PPDS font hatası 122
51 Hatalı önbellek algılandı 122
52 Önbellekte kaynaklar için yeterli boş yer yok 122
53 Biçimlenmemiş önbellek algılandı 123
54 Standart ağ yazılım hatası 123
56 Standart paralel port devre dışı 123
56 Standart USB portu devre dışı 123
58 Çok fazla önbellek seçeneği kurulu 123
80 Rutin bakım gerekiyor 123
84 PC Kiti ömür uyarısı 124
84 PC Kitini Değiştirin 124
88.yy Kartuş az 124
88.yy Kartuş azalıyor 124
88.yy Kartuşu değiştirin 124
900–999 Servis <message> 126
Ağ 116
Ağ <x> 116
Ağ <x>, <y> 116
Arabellek temizleniyor 115
Bakım 116

Bekleniyor, çok fazla olay ...
KAPATMAYIN 120
Bekletilen işler siliniyor 114
Çok fazla başarısız panel
oturum açma denemesi 119
Dar ortamlar etkinleştirildi 116
Değiştirmeden sıfırlamak
yazdırma kalitesini
etkileyebilir. 119
DOKUNMAYIN Ön bellek verileri
okunuyor KAPATMAYIN 115
Durduruluyor 119
Elle besleyiciye <x> yükle 116
Enerji Tasarrufu 117
Geçersiz Ağ Kodu 115
Geçersiz Motor Kodu 115
Hazır 118
Hazır Değil 117
İptal edilecek iş yok 117
İptal ediliyor 113
İptal kullanılamaz 113
İş hesaplama istatistikleri
siliniyor 114
Kalibre ediliyor 113
Kartuş Az 113
Kartuş Azalıyor 113
Kartuş Ömrü Aşıldı 114
Kartuşu Değiştirin 118
Menü Değişiklikleri
Etkinleştiriliyor 113
Menü erişimi sistem yöneticisi
tarafından kapatıldı 116
Menüler Devreden
Çıkarıldı 116
Menüler Devreden
Çıkarılıyor 115
Menüler Etkinleştiriliyor 115
Menülere girmek için Hazır
durumunda olmalıdır 116
Meşgul 113
Meşgul... 113
Onaltılı İzleme 115
Onaltılı İzleme hazır 115
Ön kapağı kapatın 114
Önbellek Biçimlendiriliyor 115
Önbellek Birleştiriliyor 114
Önbellek programlanıyor 118
Paralel 117
Paralel <x> 117
PC Kiti Ömür Uyarısı 117
PC Kitini Değiştirin 118
Rutin bakım gerekiyor 119

Seçim İletiliyor 119
Silme başarısız 114
Silme tamamlandı 114
Sistem Kodu
Programlanıyor 118
Standart çıkış selesinden kağıt
çıkart 118
Standart Sele Dolu 119
Standart seleden kağıtları
çıkartın 118
Tepsi <x> devredışı 120
Tepsi <x> Yok 120
USB/USB <x> 120
Uzaktan Yönetim Etkin 118
Üretici Ayarları Geri
Yükleniyor 119
Yazdırılıyor 117
Yazıcı sıfırlanıyor 119
yazıcı sarf malzemeleri yeniden
sipariş uygulaması 53
yazıcı seçenekleri sorun giderme
bellek kartı 144
çekmeceler 143
önbellek kartı 143
seçenek çalışmıyor 143
Yazıcı sıfırlanıyor 119
yazıcı sorunları, temel
çözme 139
yazıcı uyarı yardımcı
programı 51
yazıcının dışı
temizleme 127
yazıcıyı kurma
bir kablolu ağa (Macintosh) 27
bir kablolu ağa (Windows) 27
yazıcıyı taşıma 134
yazılım
Durum İzleme Merkezi 51
Sürücü Profil Düzenleyicisi 51
XPS sürücüsü 52
yazdırma durumu penceresi 53
yazıcı sarf malzemeleri yeniden
sipariş uygulaması 53
yazıcı uyarı yardımcı
programı 51
Yedek yazdırma işleri 59
Macintosh kullanıcıları için
yazdırma 59
Windows kullanıcıları için
yazdırma 59
Yerleşik Web Sunucusu 135
açılmıyor 154

aygıt durumunu kontrol
etme 135
e-posta uyarılarını
ayarlar 137
gizli yazdırma işlerini
değiştirme 136
yükleme
çok amaçlı besleyici 38
tepsiler 34

Z

zarf yapışıyor
yazdırırken 142
zarflar
ipuçları 57
yükleme 38